

UpRight

SP35

SELBSTFAHRENDE GELENKARBEITSBÜHNE



- 12,7m Arbeitshöhe
- 6,5m Reichweite
- Nur 1,5m breit und 3,9m lang
- Elektrischer - Direktfahrantrieb
- 215kg Nutzlast
- Proportionalsteuerung (Joystick)
- Plattform teleskopisch ausfahrbar
- Drehbare Hubeinrichtung
- Duale - Energieversorgung wälbar

- **KOMPAKT**
- **MANÖVERIERFÄHIG**
- **ENERGIEEFFIZIENT**
- **WIRTSCHAFTLICH**

*Concept
Unit*

HAUPTMERKMALE

- Proportionalsteuerung über Joystick
- Bedienen von Boden oder Plattform aus
- Ladeanzeige u. Niedrigspannungs - abschaltung
- Elektro - Fahrtrieb mit 2 Motoren und 8 x 6V/250 Ah - Batterien
- Schaumgefüllte Geländereifen
- Kippalarm - u. abschaltung
- Energie - Effizienz Motorsteuerung für längere Arbeitszyklen zwischen den Ladevorgängen u. leichte, präzise Steuerung
- Integriertes, Vollautomatisches Ladegerät

TECHNISCHE DATEN

Max. Arbeitshöhe	12,7 m.
Max. Plattformhöhe	10,7 m.
Reichweite	6,5 m.
Nutzlast	215 Kg.
Innere Plattformgröße	0,7 m. x 1,3 m.
Transortmaße Länge Breite Höhe	3,9 m. 1,5 m. 1,98 m.
Achsabstand	2,0 m.
Wendekreis (innen)	1,50 m.
Gesamtgewicht	3400 Kg.
Steigfähigkeit	25%
Drehradius (mit Anschlag)	360°
Kraftversorgung	48V 8 x 6V / 250 Ah Batterien oder wahlweise erhältlich mit Diesel / Generator Set für 48V - System
Steuerungssystem	Joystick Proportionalsteuerung Energiesparsystem
Fahrssystem	Doppel - Elektroantrieb über Hinterachsen Reduziergetriebe
Reifen	550 mm dia schaumgefüllte Geländereifen Wahlweise Schmalreifen erhältlich
Bremsen	2 x Reifenandruckbremsen Hydraulisch lösbar

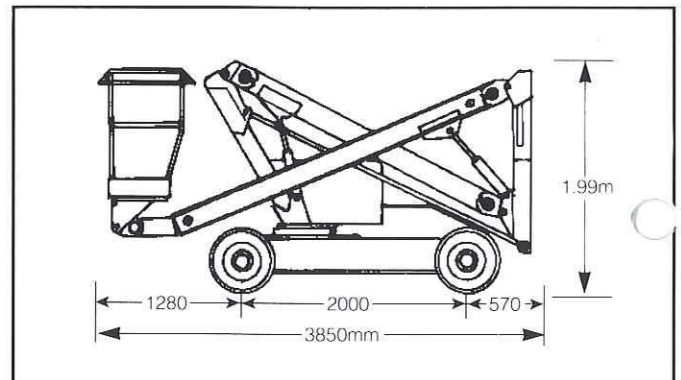
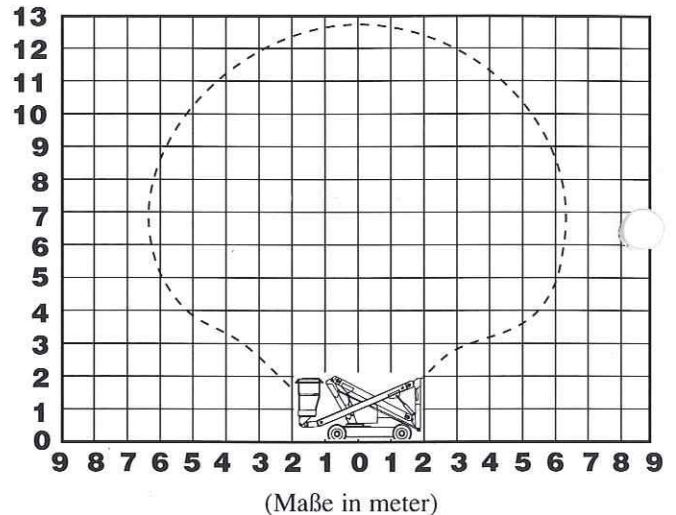

Hergestellt durch
UpRight

UpRight

INSTANT DEUTSCHLAND
ELLERSTRASSE 101,
D 40721 HILDEN, GERMANY.
TELEFON: 02103 / 55051
TELEFAX: 02103 / 51775