

DICHIARAZIONE DI CONFORMITÀ DEL PRODUTTORE
 DECLARATION OF CONFORMITY OF THE MANUFACTURER
 DECLARATION DE CONFORMITE DU PRODUCTEUR
 KONFORMITÄTSEKHLÄRUNG DES HERSTELLERS
 DECLARACIÓN DE CONFORMIDAD DEL PRODUCTOR

- Cremagliera
Slewing by rack
Rotation avec crémaillère
Schwenkung mittels Zahnstange
Rotación con cremallera de giro
- Martinetti stabilizzatori rotanti manuali
Manual tilting outriggers
Vérins pivotant manuellement
Manuelschwenkbarabstützungszylindern
Brazos estabilizadores rodantes manuales
- Bracci stabilizzatori a sfilo manuale
Manual outrigger booms
Bras stabilisateur à extension manuelle
Strutzarme für den manuellen Ausschub
Brazos estabilizadores a salida manual

Tutte le gru PM sono coperte da polizza assicurativa internazionale per la responsabilità verso terzi
 All PM Cranes are covered by international insurance policy for civil liability third party

Toutes les grues sont couvertes par une police d'assurance internationale de responsabilité civile envers tiers
 PM-Kränes sind durch eine internationale haftpflichtversicherung gegen dritte abgesichert

Todas las grúas PM cuentan con una póliza de seguros internacional contra las responsabilidades civiles hacia terceros

Abbinamento gru/veicolo - Trucking crane combination - Accouplement grue/véhicule Acoplamiento grúa con vehículo - Kran zusammen mit LKW

PTT/GVV **4** PTT: Peso totale a terra - G.V.W. - PT.A.C. - Peso total del vehículo - LKW Gesamtgewicht

3,5 ton		2 stabilizzatori STD 2 outriggers STD
5,0 ton		2 stabilisateurs STD 2 abstützungen STD
6,0 ton		2 gatos de apoyo STD
6,5 ton		
7,5 ton		
8,0 ton		
10,0 ton		
12,0 ton		2 stabilizzatori XL 2 outriggers XL
13,5 ton		2 stabilisateurs XL 2 abstützungen XL
15,0 ton		2 gatos de apoyo XL
18,0 ton		
19,0 ton		
26,0 ton		4 stabilizzatori 4 outriggers
32,0 ton		4 stabilisateurs 4 abstützungen
44,0 ton		4 gatos de apoyo

		4021	4022	4023	4024
Momento di sollevamento massimo - Maximum lifting moment - Moment de levage maxi - Max. Lastmoment - Momento del elevación máxima	tm kNm	3,9 38	3,8 37	3,3 32	3,2 31
Sbraccio oleodinamico - Maximum hydraulic reach Allongement hydraulique - Hydraulische reichweite, Standard - Alcance hidráulico	m m	5,00 7,80	6,40 9,15	7,60 10,40	8,85 11,65
Sbraccio con prolunghe - Maximum reach with manual extensions - Allongement avec rallonges manuelles - Reichweite, manuelle Verlängerungen - Alcance con prolongas manuales	m m	9,10 11,70	9,10 11,70	9,10 11,70	-
Impianto oleodinamico - Hydraulic system - Circuit hydraulique - Hydraulikanlage - Sistema hidráulico portata raccomandata - recommended oil flow débit recommandé - empfohlene Fördermenge caudal requerido	l/min	10	10	10	10
pressione massima - rated pressure - pression maxi - betriebsdruck - presión máxima	Mpa	25,5	25,5	25,5	24,5
capacità del serbatoio - tank capacity - capacité du réservoir - tankinhalt - capacidad del depósito de aceite	l	38	38	38	38
Gruppo di rotazione - Slewing system - Rotation - Schwenksystem - Sistema de giro	°	360	360	360	360
coppia di rotazione - slewing moment - couple de rotation - schwenkmoment - momento de giro	kNm	4,5	4,5	4,5	4,5
pendenza massima di lavoro - max. working heel - devers maxi de travail - maxi arbeitsneigung - inclinación máxima de trabajo	%(°)	7(4)	7(4)	7(4)	7(4)
Peso della gru standard - Standard crane weight - Poids de la grue standard - Eigengewicht - Peso de la grúa est.	kg	530	570	600	620
Con serbatoio non rifornito - Empty oil tank - réservoir huile non garni - oeltank leer - depósito de aceite vacío	kg	530	570	600	620

I dati tecnici possono essere aggiornati senza preavviso
 Technical data can be revised without prior notice

Les données techniques peuvent être modifiées sans preavis
 Technische Änderungen vorbehalten

Reservado el derecho de modificaciones



Cod. 836.688 ED. '06



New



Radiocomando multifunzione Scanreco.
Scanreco multifunction radio control.
Radiocommande multifonctions Scanreco.
Multifunktions-Fernbedienung Scanreco.
Radiocontrol multifunción Scanreco.

New

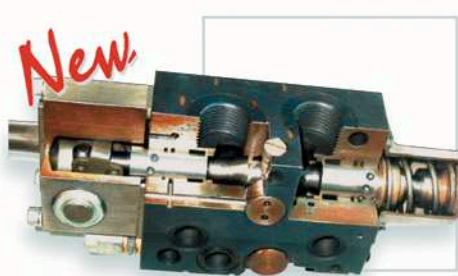

Distributore idraulico proporzionale Hawe
Hawe proportional hydraulic control valve block
Distributeur hydraulique proportionnel Hawe
Proportionaler Steuerventilblock Hawe
Distribuidor hidráulico proporcional Hawe

New



Scambiatore di calore
Heat exchanger
Wärmetauscher
Échangeur de chaleur
Cambiador de calor

[3]

3 ANNI DI GARANZIA SULLE PARTI STRUTTURALI
3 YEARS OF WARRANTY ON THE STRUCTURAL PARTS
3 ANS DE GARANTIE SUR LES PARTIES STRUCTURELLES
3 JAHRE GARANTIE AUF STRUKTURBAUTEILE
3 AÑOS DE GARANTÍA POR LAS PARTES ESTRUCTURALES

- Martinetti stabilizzatori rotanti manuali
- Manual tilting outriggers
- Vérins pivotant manuellement
- Manuell schwenkbare Abstützungen
- Brazos estabilizadores rodantes manuales

- Disponibile fino a 4 sfili idraulici
- Up to 4 hydraulic extensions available
- Jusqu'à 4 coulisses hydrauliques
- Bis zu 4 hydraulische Ausschübe erhältlich
- Disponible hasta 4 extensiones hidráulicas

- Prolunghe manuali con dispositivo LMU (opt)
- Manual extensions on crane and jib with LMU device (opt)
- Rallonges manuelles sur grue et antennes avec dispositif LMU (opt)
- Manuelle Verlängerungen am Kran und Zusatzknickarm mit LMU-Vorrichtung (opt.)
- Prolongas manuales sobre la grúa y antenas con dispositivo LMU (opt)

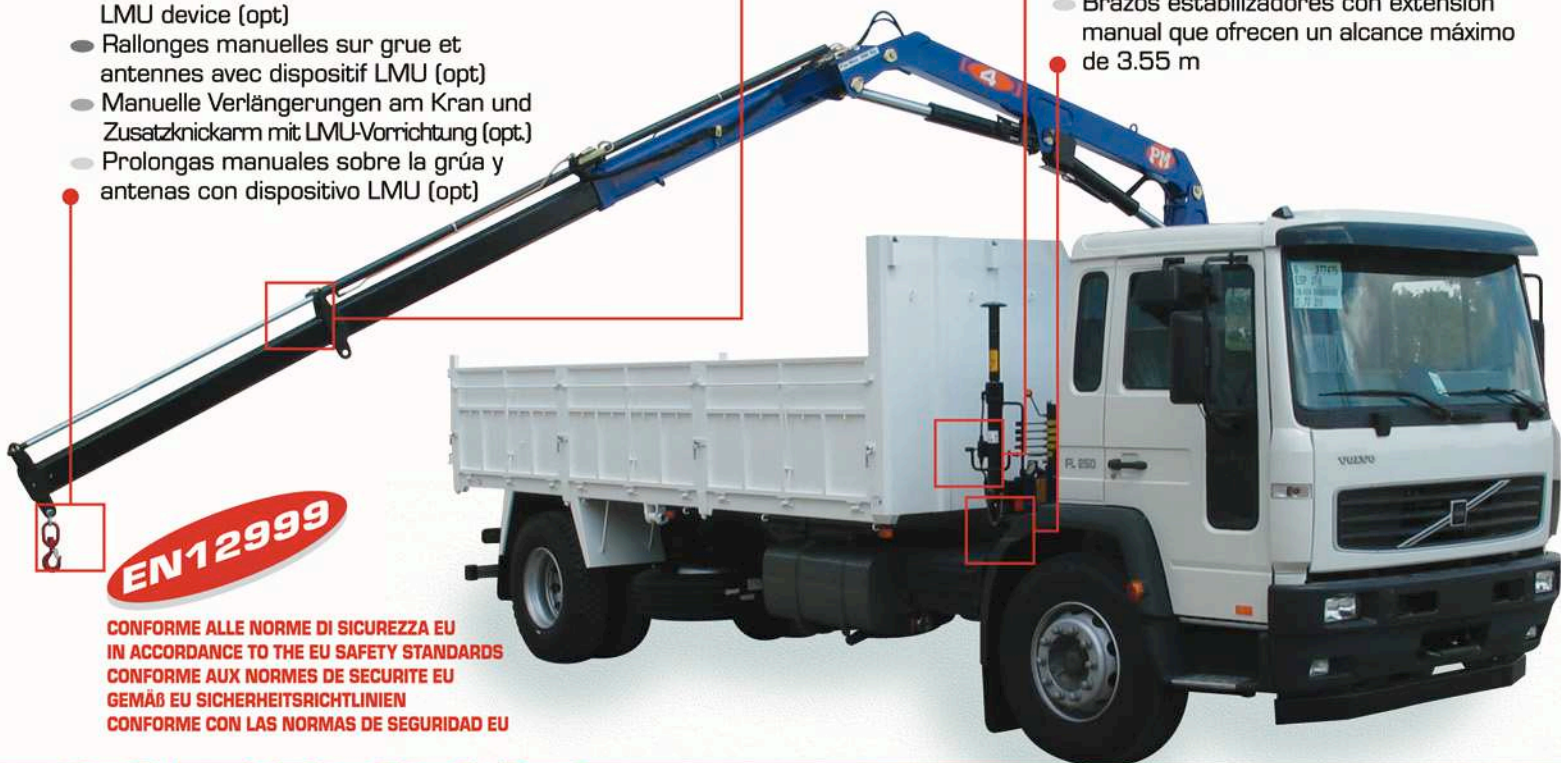

EN12999

CONFORME ALLE NORME DI SICUREZZA EU
IN ACCORDANCE TO THE EU SAFETY STANDARDS
CONFORME AUX NORMES DE SECURITE EU
GEMÄß EU SICHERHEITSRICHTLINIEN
CONFORME CON LAS NORMAS DE SEGURIDAD EU

PQS

SISTEMA DI VERNICIATURA DI QUALITÀ CERTIFICATA
CERTIFIED PAINTING QUALITY SYSTEM
SYSTEME DE VERNISSAGE DE QUALITÉ CERTIFIÉE
ZERTIFIZIERTES QUALITÄTS-LACKIERSYSTEM
SISTEMA DE BARNIZADO DE CALIDAD CERTIFICADA

- Bracci stabilizzatori a sfilo manuale, allargabili fino a 3.55 m
- Stabilizers with manual extension, extendable up to 3.55 m
- Bras stabilisateurs à coulisse manuelle, élargissable jusqu'à 3.55 m
- Stützarme mit manuellem Ausschub, ausziehbar bis auf 3.55 m
- Brazos estabilizadores con extensión manual que ofrecen un alcance máximo de 3.55 m

4021

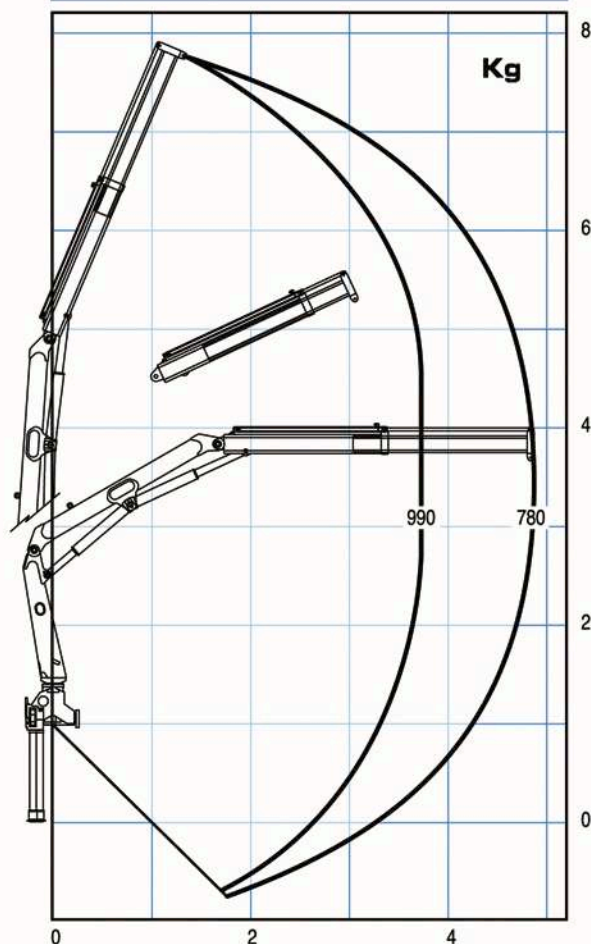

4022

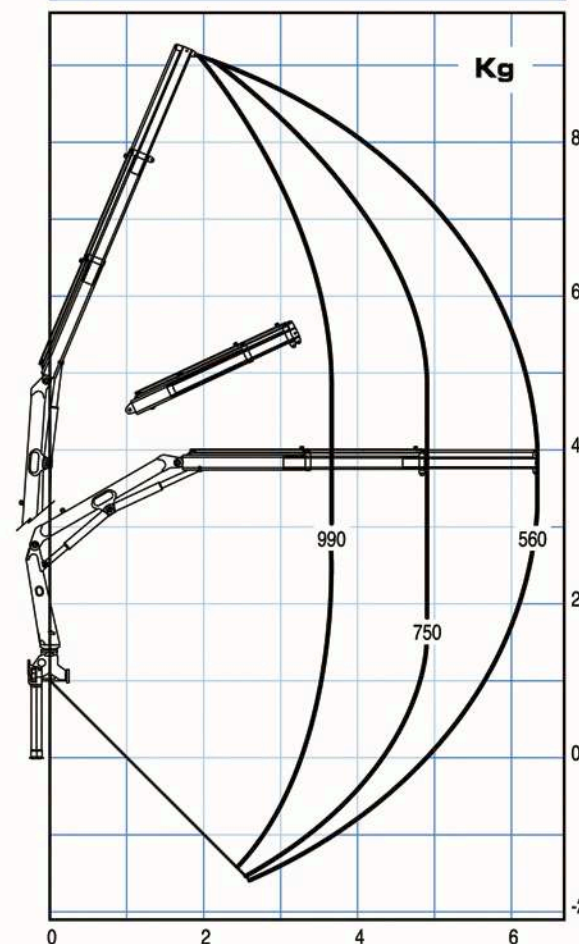

4023

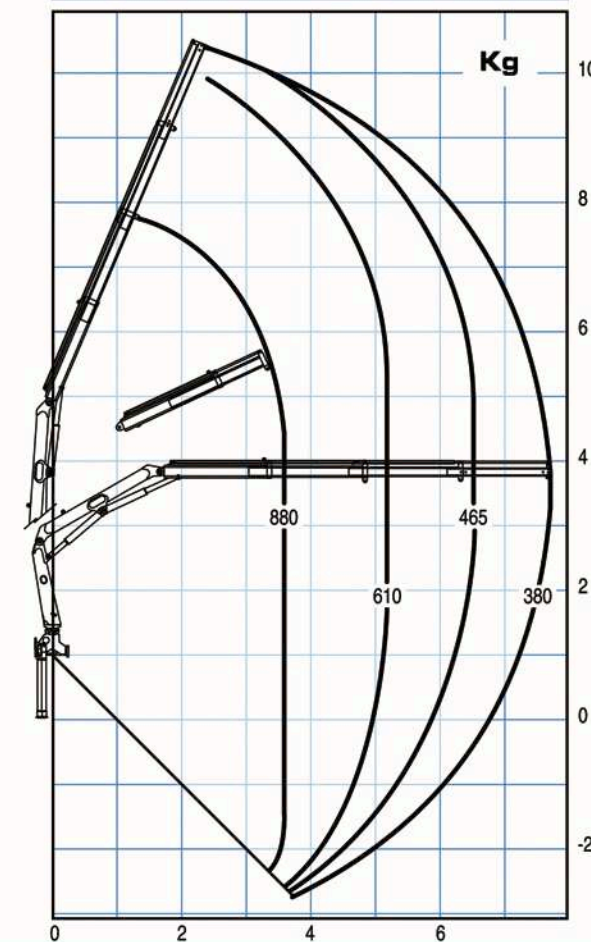

4024

