

GOTTWALD

Teleskop- Autokran

AMK 86-52

Hydraulic Crane

Tragfähigkeit 80/90 t

Lifting capacity 80/90 t

Camion-Grue
à Flèche Téléscopique

Force de levage 80/90 t

- 39,0 m Teleskopausleger
- 9,0 m Klappspitze
- 21,0 m Spitzenausleger
- 62,0 m Rollenhöhe

Telescopic boom/Flèche télescopique
Swingaway fly/Flèchette repliable
Fixed fly jib/Flèchette treillis
Pulley height/Hauteur des poulies



English version see page 10
Version française voir page 11

Fahrgestell

Rahmen:	Verwindungs- und biegesteife Stahlkonstruktion in Schalenbauweise
Abstützung:	Doppelkasten-Ausführung bis 8,00 m hydraulisch ausfahrbar
Motor:	M.A.N.-Dieselmotor D 2540 MTE, 10 Zylinder, wassergekühlt, mit Abgasaufladung, Leistung nach DIN: 324 kW (440 PS) bei 2300 U/min., max. Drehmoment 1510 Nm (154 mkp) bei 1500 U/min., Kraftstoffbehälter 600 l
Getriebe:	Allison-Wandler-Lastschalt-Automatik-Getriebe, CLBT 754, einschließlich Strömungsbremse, 5 Vorwärtsgänge, ein Rückwärtsgang, Anfahrwandler $i = 2,15$
Verteilergetriebe:	Verteilergetriebe mit 2 Schaltstufen und sperrbaren Drehmomentenausgleich, über den die Vorder- und Hinterachsen permanent angetrieben werden
Achsen:	Antrieb 10 x 8 vorn: 2 angetriebene Planeten-Lenkachsen, hydraulisch als Gruppe gefedert und blockierbar. hinten: eine nicht angetriebene Lenkachse, 2 angetriebene Planeten-Starrachsen mit mechanischen Quer-Differentialsperren, hydraulisch als Gruppe gefedert und blockierbar.
Lenkung:	ZF-Lenkung und Notlenkpumpe
Bremsen:	Druckluft-Zweikreis-Bremsanlage auf alle Räder wirkend, Feststellbremse wirkt auf die Räder der drei Hinterachsen, Strömungsbremse max. Bremsleistung 294 kW (400 PS), gekoppelt mit Motorbremse (Bremsleistung 170 kW bzw. 231 PS), wirkt auf alle angetriebenen Räder
Bereifung:	10-fach, 14.00-24, Michelin XVC, 3-Stern, 10 bar, Felgen 10.0-24, Fahrzeugbreite 2,75 m wahlweise für überwiegenden Geländeeinsatz 17.5-25, Michelin XLB, 2-Stern, 6,5 bar, Felgen 14.00-25, Fahrzeugbreite 2,87 m
Elektrische Anlage:	24 Volt mit 650 Watt, Drehstromlichtmaschine, Fahrzeugbeleuchtung nach StVZO

Kranoberwagen

Rahmen:	Verwindungs- und biegesteife Stahlkonstruktion mit Kugeldrehverbindung
Krankabine:	Doppelkabine mit Sicherheitsverglasung, Fahrerkabine in Fahrtrichtung, Krankabine in Auslegerrichtung, ausgestattet mit den Steuerungs- und Kontrollinstrumenten, Dieselheizung
Motor:	Mercedes-Benz-Dieselmotor OM 352 A, 6 Zylinder, wassergekühlt, mit Abgasaufladung, Leistung nach DIN: 107 kW (145 PS) bei 2300 U/min
Hydrauliksystem:	Axialkolben-Doppelpumpe mit Zusatzpumpe für 3 unabhängige Arbeitskreise, Steuerung durch 3 Vierfach-Handhebel, Geschwindigkeiten stufenlos steuerbar
Hubwerk:	Hydraulisch angetriebene Seiltrommelwinde mit automatischer Bremse, Seilzug/Seilgeschwindigkeit: 62,5 kN (DIN-Wert) bis 35 m/min im Schnellgang bis 70 m/min
Drehwerk:	Hydromotor, Stirnradgetriebe, automatische Bremse, 0 bis ca. 1,5 U/min.
Wippwerk:	Zwei Differentialzylinder mit Senkbremsventil
Gegengewicht:	5,3 t, Zusatzgewicht 4,5 t

Kraneinrichtungen

Teleskopausleger:	Grundausleger mit 4 Teleskopteilen, davon 3 unter Last teleskopierbar, Auslegerlänge 39,0 m
Spitzenausleger:	Gitterausleger 7,0 m, verlängerbar auf 21,0 m, für Festanbau 10 ⁰ zum Teleskopausleger, wahlweise auch: Klappspitze 9,0 m lang, Gitterkonstruktion
Hakenflaschen:	80,0 t mit Doppelhaken, 6rollig (Standard) 40,0 t mit Einfachhaken, 3rollig 18,0 t mit Einfachhaken, 1rollig 6,3 t mit Einfachhaken
Sicherheitseinrichtungen:	Hub- und Senkenschalter, Neigungsanzeige, Sicherheitsventile gegen Rohr- und Schlauchbruch, wahlweise automatische oder halbautomatische Lastmomentbegrenzung

Maße, Gewichte, Fahrgeschwindigkeiten

Dimensions, Weights, Travelling speeds
Encombrement, Poids, Vitesses de déplacement

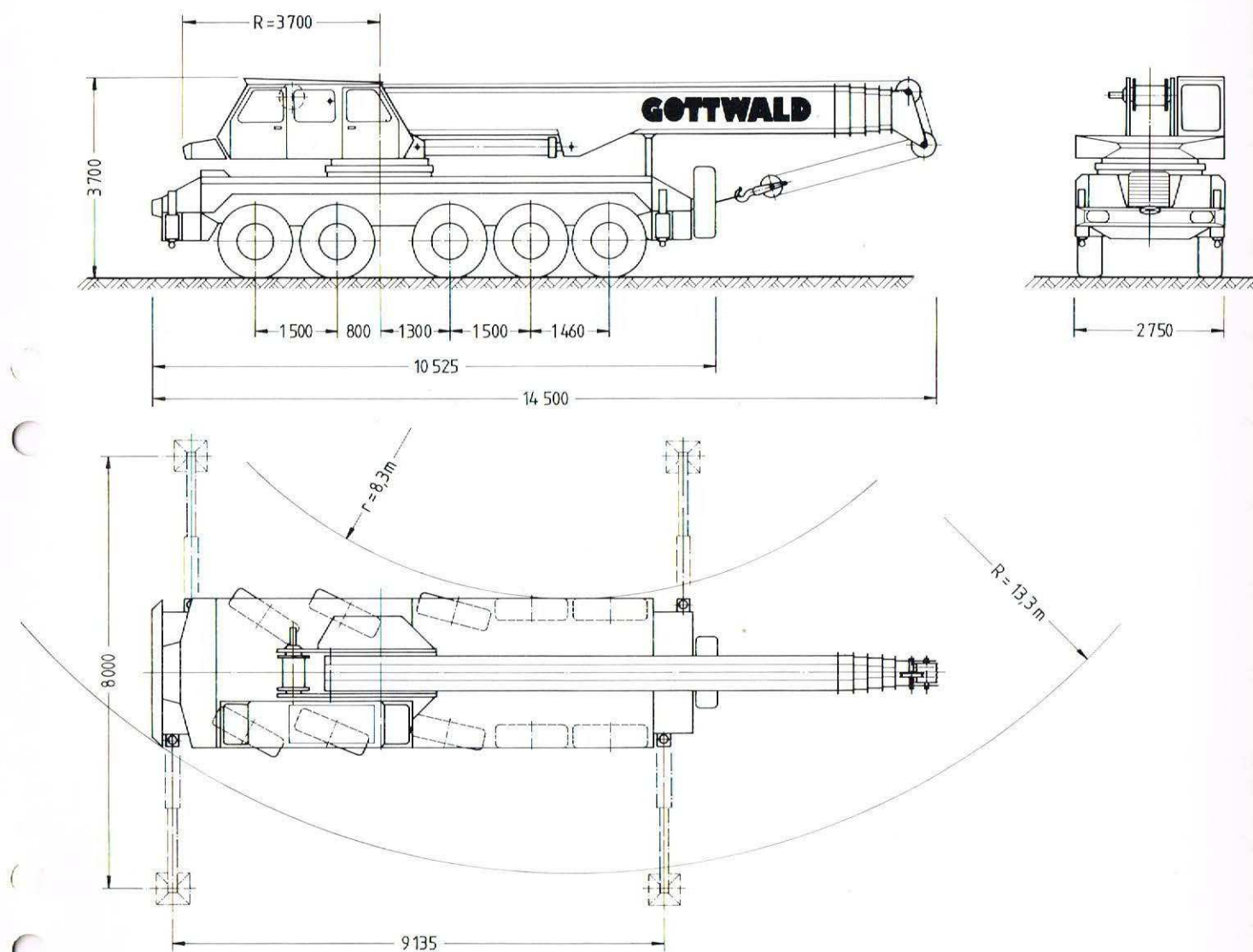

Transportgewicht/Transport weight/Poids pour le transport: 59,0 t

Achslasten/Axle load/Charges sur essieux:
2 X 11,8 t vorn/front/avant
3 X 11,8 t hinten/rear/arrière

Fahrgeschwindigkeiten (km/h) bei Motordrehzahl n = 2300 U/min

Travelling speeds (km/h) at engine speed of 2300 r.p.m.
Vitesses de déplacement (km/h), Moteur à 2300 t/min

Max. Steigfähigkeit:

Max. Gradeability: ca. 70%
Rampe max.:

Gang Gear/Vitesse	1.	2.	3.	4.	5.	R.
Übersetzung Gear ratio/Demultiplication	5,18	3,19	2,07	1,40	1,0	4,48
Straße On Road/Route	0-13,2	21,4	33,0	48,8	68,3	0-15,3
Gelände Off Road/Terrain	0- 6,8	11,1	17,1	25,4	35,5	0- 7,9

Änderungen der Konstruktion, der technischen Daten sowie der Gewichte und Abmessungen behalten wir uns vor.
We reserve the right to modify the construction, the technical data as well as the weights and dimensions.
Sous réserves de modifications de la construction, des caractéristiques ainsi que des poids et dimensions.

Tragfähigkeiten (t) am Teleskopausleger

Kran abgestützt, Drehbereich 360°, Gegengewicht 9,8 t

DIN-Werte

Lifting Capacities (t) on Main Jib

Crane propped, Slewing Range 360°, Counterweight 9,8 t

DIN-Ratings

Forces de levage (t) de la flèche télescopique

Grue calée, sur 360°, Contrepoids 9,8 t

Normes DIN

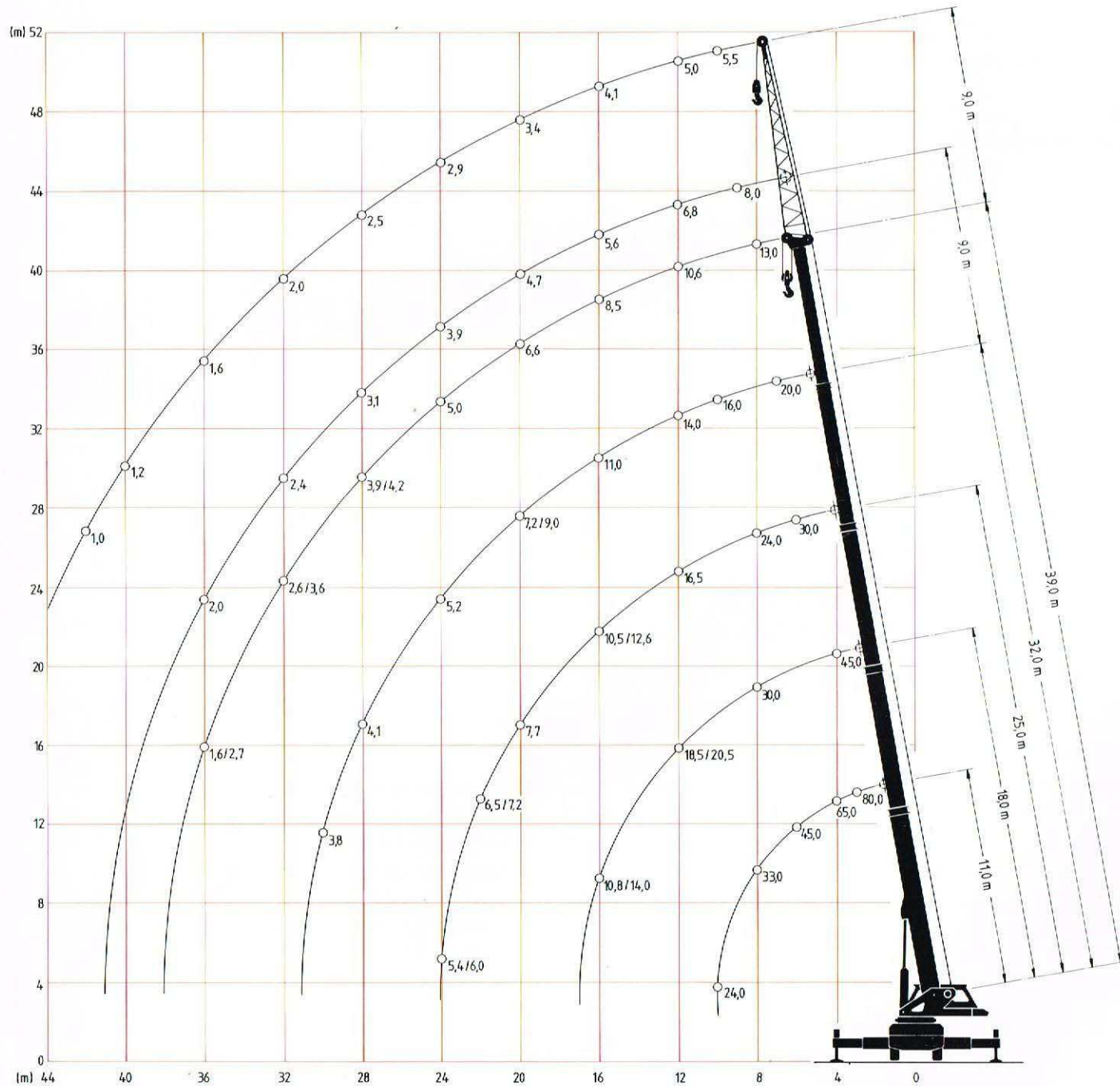

Anmerkungen zu den Tragfähigkeiten: Siehe Seite 7.

Remarks concerning the Lifting capacities: See page 7.

Remarques concernant les forces de levage: Voir page 7.

Tragfähigkeiten (t) am Teleskopausleger

Kran abgestützt, Drehbereich 360°, 2. Wert bei 2 X 10° Schwenkbereich,

Gegengewicht 9,8 t

Lifting Capacities (t) on Main Jib

Crane propped, Slewing Range 360°, 2nd Rating at 2 X 10° slewing range,

Counterweight 9,8 t

Forces de levage (t) de la flèche télescopique

Grue calée, sur 360°, 2e valeur, sur 2 X 10°

Contrepoids 9,8 t

Ausladung Radii / Portée	Auslegerlänge / Length of Boom / Longueurs de flèche														
	11,0 m		18,0 m		25,0 m ¹⁾		25,0 m ²⁾		32,0 m ¹⁾		32,0 m ²⁾		39,0 m		
m	DIN	85%	DIN	85%	DIN	85%	DIN	85%	DIN	85%	DIN	85%	DIN	85%	
3	80,0	90,0													
4	65,0	74,0	45,0	50,0											
5	55,0	62,0	45,0	50,0											
6	45,0	51,5	40,0	45,0	30,0	34,0	18,0	20,0							
7	37,0	42,0	35,0	40,0	27,0	31,0	17,0	19,5	20,0	23,0	10,0	11,0			
8	33,0	38,0	30,0	34,5	24,0	27,5	15,5	18,0	18,5	21,5	10,0	11,0	13,0	15,0	
9	29,0	33,0	27,0/27,5	31,1/31,7	21,5	24,5	14,5	16,5	17,0	19,5	10,0	11,0	12,5	14,6	
10	24,0	27,0	24,0/25,0	27,7/28,8	19,0	22,0	13,5	15,5	16,0	18,5	10,0	11,0	11,8	13,8	
12			18,5/20,5	21,5/23,8	16,5	19,2	11,5	13,5	14,0	16,0	10,0	11,0	10,6	12,5	
14			14,0/17,0	16,4/19,8	13,8/14,5	16,2/17,0	10,0	11,5	12,5	14,7	9,0	10,0	9,5	11,2	
16			10,8/14,0	12,8/16,4	10,5/12,6	12,5/14,8	9,0	10,5	11,0	13,0	8,2	9,7	8,5	10,1	
18					8,0/10,8	9,6/12,8	8,3	9,8	9,0/10,0	10,8/11,9	7,3	8,7	7,5	9,0	
20					6,4/ 9,1	7,8/10,9	7,7	9,2	7,2/ 9,0	8,7/10,8	6,7	8,0	6,6	8,0	
22					5,0/ 7,7	6,3/ 9,3	6,5/7,2	7,8/8,6	5,8/ 7,6	7,1/ 9,2	6,2	7,4	5,7	6,9	
24					4,0/ 6,8	5,1/ 8,3	5,4/6,0	6,6/7,2	4,6/ 6,3	5,8/ 7,7	5,2	6,3	5,0	6,2	
26									3,7/ 5,2	4,8/ 6,5	4,5	5,5	4,5	5,6	
28									2,9/ 4,3	3,9/ 5,4	4,1	5,1	3,9/4,2	4,9/5,2	
30									2,3/ 4,0	3,2/ 5,1	3,8	4,7	3,2/3,9	4,1/4,9	
32														2,6/3,6	3,4/4,6
34														2,1/3,2	2,9/4,1
36														1,6/2,7	2,3/3,6

Tragfähigkeiten (t) an der Klappspitze 9 m

Gegengewicht 9,8 t

Lifting Capacities (t) on Swingaway fly 9 m

Counterweight 9,8 t

Forces de levage (t) à la Flèche repliable 9 m

Contrepoids 9,8 t

Ausladung Radii / Portée	m	9	10	12	14	16	18	20	22	24	26	28	30	32	34	36	38	40	42
32,0 ²⁾ + 9 m	DIN	8,0	7,5	6,8	6,2	5,6	5,2	4,7	4,3	3,9	3,5	3,1	2,7	2,4	2,2	2,0			
	85%	9,5	8,9	8,0	7,4	6,8	6,3	5,7	5,3	4,6	4,4	3,9	3,5	3,1	2,9	2,7			
39,0 + 9 m	DIN		5,5	5,0	4,5	4,1	3,8	3,4	3,2	2,9	2,7	2,5	2,2	2,0	1,8	1,6	1,4	1,2	1,0
	85%		6,5	6,0	5,5	5,1	4,8	4,3	4,1	3,8	3,6	3,3	3,0	2,8	2,5	2,3	2,1	1,9	1,6

Auslegerlängen:

11,0 m = alle Teleskopteile eingefahren
 18,0 m = Teleskopteil 1 und 2 halb ausgefahren
 25,0 m¹⁾ = Teleskopteil 1 und 2 voll ausgefahren
 25,0 m²⁾ = Teleskopteil 2 und 3 voll ausgefahren
 32,0 m¹⁾ = Teleskopteil 1, 2 und 3 voll ausgefahren
 32,0 m²⁾ = Teleskopteil 2, 3 und Verlängerung voll ausgefahren
 39,0 m = alle Teleskopteile und Verlängerung voll ausgefahren

Boom lengths

11,0 m = all telescope sections retracted
 18,0 m = telescope section 1 and 2 semi-extended
 25,0 m¹⁾ = telescope section 1 and 2 fully extended
 25,0 m²⁾ = telescope section 2 and 3 fully extended
 32,0 m¹⁾ = telescope section 1, 2 and 3 fully extended
 32,0 m²⁾ = telescope section 2 and 3 and extension fully extended
 39,0 m = all telescope sections and extension fully extended

Longueurs de flèche

11,0 m = Tous les éléments télescopiques rentrés
 18,0 m = éléments télescopiques 1 et 2 à demi sortis
 25,0 m¹⁾ = éléments télescopiques 1 et 2 entièrement sortis
 25,0 m²⁾ = éléments télescopiques 2 et 3 entièrement sortis
 32,0 m¹⁾ = éléments télescopiques 1, 2 et 3 entièrement sortis
 32,0 m²⁾ = éléments télescopiques 2 et 3 et rallonge entièrement sortis
 39,0 m = Tous les éléments télescopiques et rallonge entièrement sortis

Tragfähigkeiten (t) am Teleskopausleger

Kran abgestützt, Drehbereich 360°, 2. Wert bei 2 X 10° Schwenkbereich,

Gegengewicht 5,3 t

Lifting Capacities (t) on Main Jib

Crane propped, Slewing Range 360°, 2nd Rating at 2 X 10° slewing range,

Counterweight 5,3 t

Forces de levage (t) de la flèche télescopique

Grue calée sur 360°, 2e valeur, sur 2 X 10°

Contrepoids 5,3 t

Ausladung Radii Portée	Auslegerlänge Length of Boom Longueurs de fleche													
	11,0 m		18,0 m		25,0 m ¹⁾		25,0 m ²⁾		32,0 m ¹⁾		32,0 m ²⁾		39,0 m	
m	DIN	85%	DIN	85%	DIN	85%	DIN	85%	DIN	85%	DIN	85%	DIN	85%
3	80,0	90,0												
4	65,0	74,0	45,0	50,0										
5	55,0	62,0	45,0	50,0										
6	45,0	51,5	40,0	45,0	30,0	34,0	18,0	20,0						
7	37,0	42,0	35,0	40,0	27,0	31,0	17,0	19,5	20,0	23,0	10,0	11,0		
8	32,0	36,0	30,0	34,5	24,0	27,5	15,5	18,0	18,5	21,5	10,0	11,0	13,0	15,0
9	27,0	31,0	25,0/27,0	28,0/31,0	21,5	24,5	14,5	16,5	17,0	19,5	10,0	11,0	12,5	14,6
10	22,0	25,0	22,0/24,0	25,5/27,5	19,0	22,0	13,5	15,5	16,0	18,5	10,0	11,0	11,8	13,8
12			15,0/19,0	17,5/22,0	15,0/16,5	17,5/19,0	11,5	13,5	14,0	16,0	10,0	11,0	10,6	12,5
14			11,0/15,5	13,0/18,0	11,0/14,0	13,0/16,0	10,0	11,5	11,5/12,0	13,5/14,0	9,0	10,5	9,5	11,2
16			8,2/12,5	9,9/14,5	8,0/12,0	9,5/14,0	9,0	10,5	8,5/10,5	10,0/12,4	8,2	9,7	8,5	10,1
18					6,0/ 9,8	7,0/11,5	7,5/8,3	8,9/9,8	6,6/ 9,4	8,0/11,2	7,3	8,7	7,5	9,0
20					4,6/ 7,8	5,5/ 9,4	6,0/7,7	7,2/9,2	5,2/ 8,0	6,5/ 9,6	6,4/6,7	7,7/8,0	6,1/6,6	7,4/8,0
22					3,4/ 6,2	4,4/ 7,6	5,0/7,2	6,0/8,6	4,0/ 6,8	5,0/ 8,3	5,5/6,2	6,6/7,4	5,0/5,7	6,2/6,9
24					2,5/ 4,8	3,4/ 6,0	4,0/6,0	5,0/7,2	3,1/ 5,5	4,1/ 6,8	4,7/5,2	5,7/6,3	4,0/5,0	5,0/6,2
26									2,3/ 4,5	3,2/ 5,7	4,0/4,5	5,0/5,5	3,2/4,5	4,1/5,6
28									1,6/ 3,5	2,4/ 4,5	3,2/4,1	4,0/5,1	2,6/4,2	3,4/5,2
30									1,1/ 2,9	1,8/ 3,9	2,6/3,8	3,4/4,7	2,0/3,8	2,8/4,8
32													1,5/3,2	2,2/4,1
34													1,1/2,6	1,7/3,4
36													2,1	2,9

Tragfähigkeiten (t) an der Klappspitze 9 m

Gegengewicht 5,3 t

Lifting Capacities (t) on Swingaway fly 9 m

Counterweight 5,3 t

Forces de levage (t) à la fléchette repliable 9 m

Contrepoids 5,3 t

Ausladung Radii/Portée	m	9	10	12	14	16	18	20	22	24	26	28	30	32	34	36
32,0 ²⁾ + 9 m	DIN	8,0	7,5	6,8	6,2	5,6	5,2	4,7	4,3	3,9	3,5	3,1	2,7	2,4	2,2	1,8/2,0
	85%	9,5	8,9	8,0	7,4	6,8	6,3	5,7	5,3	4,8	4,4	3,9	3,5	3,1	2,9	2,5/2,7
39,0 + 9 m	DIN		5,5	5,0	4,5	4,1	3,8	3,4	3,2	2,9	2,7	2,5	2,2	1,8/2,0	1,4/1,8	1,0/1,6
	85%		6,5	6,0	5,5	5,1	4,8	4,3	4,1	3,8	3,6	3,3	3,0	2,5/2,8	2,1/2,5	1,6/2,3

Auslegerlängen:
 11,0 m = alle Teleskopteile eingefahren
 18,0 m = Teleskopteil 1 und 2 halb ausgefahren
 25,0 m¹⁾ = Teleskopteil 1 und 2 voll ausgefahren
 25,0 m²⁾ = Teleskopteil 2 und 3 voll ausgefahren
 32,0 m¹⁾ = Teleskopteil 1, 2 und 3 voll ausgefahren
 32,0 m²⁾ = Teleskopteil 2, 3 und Verlängerung voll ausgefahren
 39,0 m = alle Teleskopteile und Verlängerung voll ausgefahren

Boom lengths
 11,0 m = all telescope sections retracted
 18,0 m = telescope section 1 and 2 semi-extended
 25,0 m¹⁾ = telescope section 1 and 2 fully extended
 25,0 m²⁾ = telescope section 2 and 3 fully extended
 32,0 m¹⁾ = telescope section 1, 2 and 3 fully extended
 32,0 m²⁾ = telescope section 2 and 3 and extension fully extended
 39,0 m = all telescope sections and extension fully extended

Longueurs de flèche
 11,0 m = Tous les éléments télescopiques rentrés
 18,0 m = éléments télescopiques 1 et 2 à demi sortis
 25,0 m¹⁾ = éléments télescopiques 1 et 2 entièrement sortis
 25,0 m²⁾ = éléments télescopiques 2 et 3 entièrement sortis
 32,0 m¹⁾ = éléments télescopiques 1, 2 et 3 entièrement sortis
 32,0 m²⁾ = éléments télescopiques 2 et 3 et rallonge entièrement sortis
 39,0 m = Tous les éléments télescopiques et rallonge entièrement sortis

Tragfähigkeiten (t) am Teleskopausleger

Kran freistehend in Längsrichtung Unterwagen 2 X 10°

Gegengewicht 5,3 oder 9,8 t

DIN-Werte

Lifting Capacities (t) on Main Jib

Free on wheels in longitudinal direction 2 X 10°

Counterweight 5,3 or 9,8 t

DIN-Ratings

Forces de levage (t) de la flèche télescopique

Grue non calée dans le sens de la marche 2 X 10°

Contrepoids 5,3 ou 9,8 t

Normes DIN

Ausladung Radii Portée m	Auslegerlänge/Length of Boom/Longueurs de flèche	
	11,0 m	18,0 m
3	25,0	
4	20,0	14,0
5	16,0	11,5
6	13,0	10,0
7	10,0	8,0
8	8,0	6,4
10	5,0	4,0
12		2,5
14		1,8

Anmerkungen zu den Tragfähigkeiten

Tragfähigkeiten = Nutzlast + Hakenflasche + Anschlagmittel.
 Bei gleichzeitig angebautem Spitzenausleger reduzieren sich die Tragfähigkeiten am Hauptausleger.
 Die Tragfähigkeiten gelten für ebenen und festen Boden.

DIN: Die Tragfähigkeiten überschreiten nicht 75% der Kipplast. Sie entsprechen DIN 15019.2 (Prüflast = 1,25 x Hublast + 0,1 x Ausleger-Eigengewicht, auf die Ausleger-spitze reduziert).

85%: Die Tragfähigkeiten überschreiten nicht 85% der Kipplast.
 Prüflast = 1,1 x Hublast.

Remarks concerning the Lifting Capacities

Lifting Capacities = Actual Load + Snatch Block + Auxiliary Equipment.
 By simultaneous mounting of the Fly Jib, the load capacities are reduced on the Main Jib.
 The Lifting capacities are valid for even and stable ground.

DIN: The Lifting Capacities do not exceed 75% of the tipping load. They correspond to DIN 15019.2 (Test load = 1,25 x Hoist load + 0,1 x Jib-own weight, reduced on the Jib Head).

85%: The Lifting Capacities do not exceed 85% of the tipping load.
 Test load = 1,1 x Hoist load.

Remarques concernant les forces de levage

Forces de levage = charge utile + crochet moufle + moyens de préhension.
 Lorsque la fléchette est montée, les forces de levage à la flèche principale se réduisent.
 Les forces de levage sont valables sur sols plans et solides.

DIN: Les forces de levage ne dépassent pas 75% de la charge de basculement. Elles sont conformes à la norme DIN 15019.2 (charge d'essai = 1,25 x charge à lever + 0,1 x poids propre de la flèche, réduite à la tête de flèche).

85%: Les forces de levage ne dépassent pas 85% de la charge de basculement.
 Charge d'essai = 1,1 x charge à lever.

Tragfähigkeiten (t) am Spitzenausleger

(Festanbau 10°)

Kran abgestützt, Drehbereich 360°,
Gegengewicht 9,8 t
Hauptauslegerlänge 39,0 m

DIN-Werte

Lifting Capacities (t) on Fly Jib

(rigid mounted 10°)

Crane propped, Slewing Range 360°,
Counterweight 9,8 t
Length of main jib 39,0 m

DIN-Ratings

Forces de levage (t) de la flèche

(fixe 10°)

Grue calée, sur 360°,
Contrepoids 9,8 t
Longueur flèche principale 39,0 m

Normes DIN

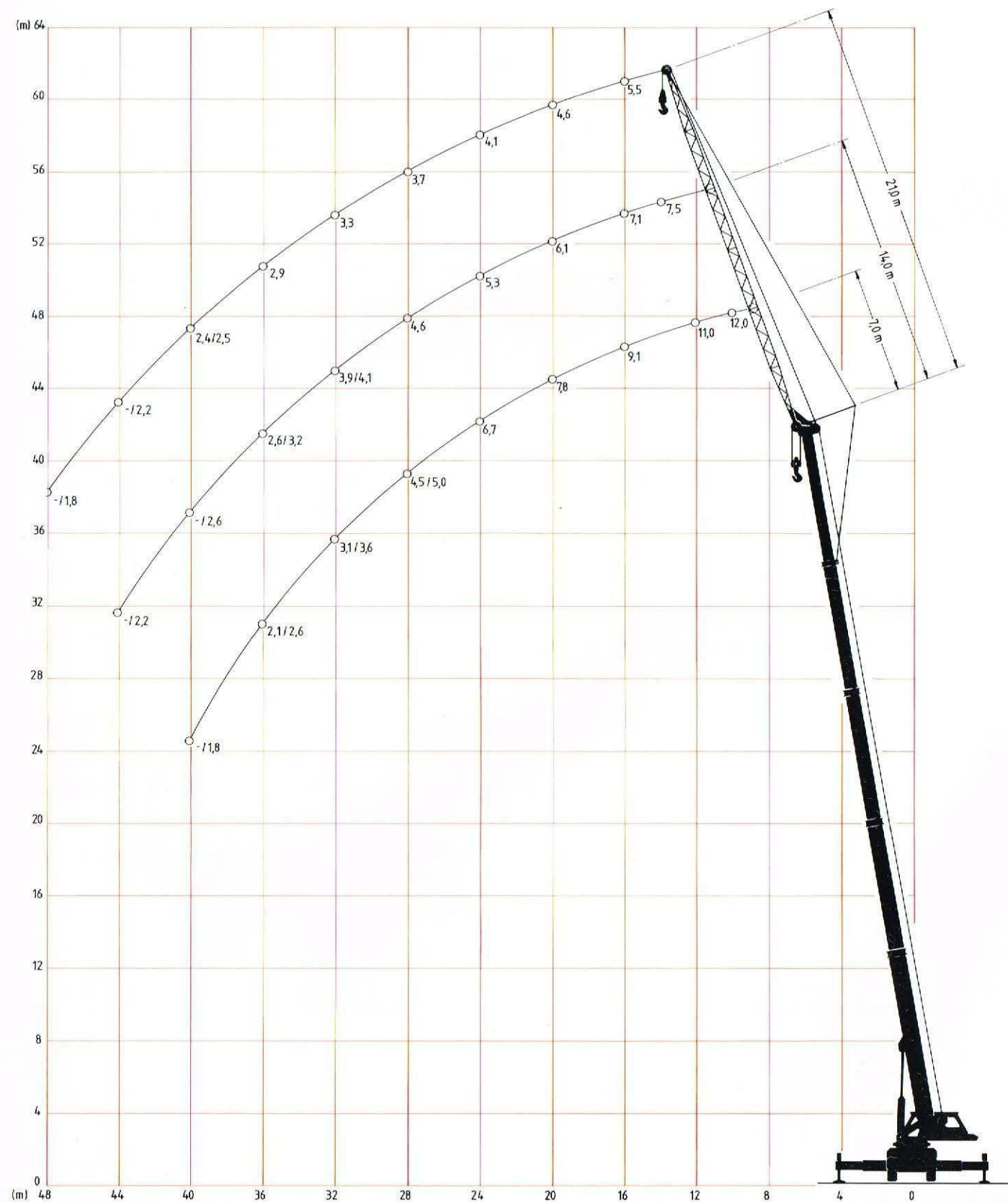

Tragfähigkeiten (t) am Spitzenausleger

(Festanbau 10°)

Kran abgestützt, Drehbereich 360°,
2. Wert bei 2 X 10° Schwenkbereich,
Gegengewicht 5,3/9,8 t
Hauptauslegerlänge 39,0 m

Lifting Capacities (t) on Fly Jib

(rigid mounted 10°)

Crane propped, Slewing Range 360°,
2nd Rating at 2 X 10° slewing range,
Counterweight 5,3/9,8 t
Length of main jib 39,0 m

Forces de levage (t) de la flèche

(fixe 10°)

Grue calée, sur 360°,
2e valeur, sur 2 X 10°,
Contrepoids 5,3/9,8 t
Longueur flèche principale 39,0 m

Ausladung Radii Portée	Spitzenauslegerlängen Fly Jib Lengths Longueurs de flechette											
	7,0 m				14,0 m				21,0 m			
	Ballast/Counterweight/Contrepoids: 5,3 t											
m	DIN	85%	DIN	85%	DIN	85%	DIN	85%	DIN	85%	DIN	85%
10	12,0	14,0					12,0	14,0				
12	11,0	12,5					11,0	12,5				
14	10,0	11,5	7,5	9,0			10,0	11,5	7,5	9,0		
16	9,1	10,5	7,1	8,5	5,5	6,5	9,1	10,5	7,1	8,5	5,5	6,5
18	8,4	10,0	6,6	8,0	5,0	6,0	8,4	10,0	6,6	8,0	5,0	6,0
20	7,1/7,8	8,5/9,3	6,1	7,4	4,6	5,7	7,8	9,3	6,1	7,4	4,6	5,7
22	5,8/7,2	7,0/8,6	5,7	6,9	4,3	5,4	7,2	8,6	5,7	6,9	4,3	5,4
24	4,7/6,7	5,8/8,1	5,3	6,5	4,1	5,1	6,7	8,1	5,3	6,5	4,1	5,1
26	3,8/6,2	4,8/7,5	4,5/5,0	5,6/6,2	3,9	4,9	5,4/5,8	6,6/7,1	5,0	6,2	3,9	4,9
28	3,2/5,4	4,1/6,6	3,7/4,6	4,7/5,7	3,7	4,7	4,5/5,0	5,6/6,2	4,6	5,7	3,7	4,7
30	2,6/4,6	3,4/5,7	3,1/4,3	4,0/5,4	3,5	4,5	3,7/4,2	4,7/5,2	4,3	5,4	3,5	4,5
32	2,1/3,7	2,9/4,7	2,5/4,1	3,3/5,1	2,9/3,3	3,8/4,2	3,1/3,6	4,0/4,6	3,9/4,1	4,9/5,1	3,3	4,2
34	1,6/3,2	2,3/4,1	2,1/3,8	2,9/4,8	2,5/3,1	3,3/4,0	2,6/3,1	3,4/4,0	3,1/3,6	4,0/4,6	3,1	4,0
36	1,2/2,7	1,9/3,6	1,6/3,3	2,3/4,2	2,0/2,9	2,8/3,8	2,1/2,6	2,9/3,4	2,6/3,2	3,4/4,1	2,9	3,8
38	-12,2	-13,0	1,3/2,8	2,0/3,7	1,6/2,7	2,3/3,6	-12,2	-13,0	2,2/2,8	3,0/3,7	2,7	3,6
40	-11,8	-12,5	-12,3	-13,1	1,3/2,5	2,0/3,3	-11,8	-12,5	-12,6	-13,4	2,4/2,5	3,2/3,3
42			-12,0	-12,8	1,0/2,3	1,6/3,1			-12,4	-13,2	2,0/2,4	2,8/3,2
44			-11,6	-12,3	-12,0	-12,8			-12,2	-13,0	-12,2	-13,0
46					-11,7	-12,4					-12,0	-12,8
48					-11,4	-12,1					-11,8	-12,5

Anmerkungen zu den Tragfähigkeiten:
Siehe Seite 7.

Remarks concerning the lifting capacities:
See page 7.

Remarques concernant les forces de levage:
Voir page 7.

Chassis:

Frame:	Rigid built torsion-free steel weldment of shell construction
Outriggers:	Double box construction hydraulically extendable up to 8,0 m
Engine:	M.A.N. diesel engine D 2540 MTE, 10 cylinder, water-cooled, with turbo-charger output according to DIN: 324 kW (440 HP) at 2300 r.p.m. max. torque moment 1510 Nm (154 mkp) at 1500 r.p.m. Fuel tank: 600 litres
Gear box:	Allison converter power shift transmission, CLBT 754, including retarder, 5 forward gears, one reverse gear, torque multiplication $i = 2,15$
Transfer gear box:	2 stage transfer gearbox and locking torque moment compensation, via which the front and rear axles are permanently driven
Axles:	10 x 8 front: 2 driven planetary steering axles, hydraulically group spring mounted and blockable rear: one non-driven steering axle, two driven rigid planetary axles with mechanical transverse differential lock-up, hydraulically group spring suspended and blockable
Steering:	ZF-steering with auxiliary steering pump
Brakes:	Air pressure dual circuit brake system, acting on all wheels, parking brake acting on all rear axle wheels, retarder (brake output 170 kW or 231 HP) acting on all wheels driven
Tyres:	Set of 10, 14.00-24, Michelin XVC, 3 star, 10 bar, rims 10.0-24, carrier width 2,75 m when mainly operating in rough terrain 17,5-25 Michelin XLB, 2 star, 6,5 bar, rims 14.00-25, can be offered optionally, carrier width 2,87 m
Electrical system:	24 volt with 650 W, three phase current generator, carrier lighting according to EEC regulations

Crane Superstructure

Frame:	Rigid built torsion-free steel weldment with ball bearing slewing rim
Crane Cab:	Double cab with safety glass, driver's cab in direction of travel, crane cab in direction of boom, equipped with the operating and control instruments, diesel heater
Engine:	Mercedes-Benz-Dieselenigne OM 352 A, 6 cylinder watercooled with turbo-charger, Output according to DIN: 107 kW (145 HP) at 2300 r.p.m.
Hydraulic System:	Axial piston double pump with auxiliary pump for 3 independent working circuits Controls through 3 four-way hand levers speeds infinitely variable
Hoist Gear:	Hydraulically driven rope drum winch with automatic brake Line pull/rope speed: 62,5 kN (DIN value) up to 35 m/min in fast gear up to 70 m/min
Slewing gear:	Hydr. motor, spur gear, automatic brake 0 to approx 1,5 r.p.m.
Luffing gear:	Two differential cylinders with lowering brake valve
Counterweight:	5,3 t, Ballast 4,5 t

Crane equipment

Telescopic boom:	Basic boom with 4 telescope sections, 3 of which can be telescoped under load, boom length 39,0 m
Fly Jib:	Lattice-type jib 7,0 m, extendable to 21,0 m, for fixed mounting, 10° to telescopic boom optional: swing-away fly 9,0 m long, lattice-type construction
Hook blocks:	80,0 t with double hook, 6 sheaves (standard) 40,0 t with single hook, 3 sheaves 18,0 t with single hook, 1 sheave 6,3 t with single hook
Safety devices:	Hoist and lowering limit switch, angle indicator, safety valve against pipe and hose fractures, optional – automatic or semi-automatic load moment limiter

Châssis

Cadre:	Construction métallique formant caisson, rigide à la torsion et à la flexion
Calage:	Exécution à double caisson, extractable hydrauliquement jusqu'à 8,00 m
Moteur:	Moteur diesel M.A.N., D 2540 MTE à 10 cylindres, refroidi par eau, avec turbo- compresseur puissance suivant DIN: 324 kW (440 Ch DIN) à 2300 t/mn, couple maxi. 1510 Nm (154 mkp) à 1500 t/mn, réservoir de carburant: 600 l
Boîte:	Boîte automatique ALLISON à convertisseur de couple, CLBT 754, avec frein hydro-dynamique, 5 vitesses avant, 1 vitesse arrière, démultiplication au démarrage $i = 2,15$
Boîte de distribution:	Boîte de distribution à deux rapports et blocage de l'équilibrage du couple de rotation, par lequel les essieux avant et arrière sont actionnés en permanence
Essieux:	Commande 10 x 8 Avant: 2 essieux moteurs et directionnels planétaires en groupe de suspension et blocage hydrauliques Arrière: 1 essieu directionnel non moteur, 2 essieux moteurs planétaires rigides, avec blocage transversal mécanique du différentiel, formant groupe de suspension et bloquables
Direction:	Direction ZF et pompe de la direction de secours
Freins:	Installation de freinage à deux circuits, à air comprimé, agissant sur toutes les roues, Frein d'arrêt agissant sur les roues des trois essieux arrière, Frein hydro-dynamique ayant une puissance de freinage maxi. de 294 kW (400 Ch DIN), accouplé au frein moteur (puissance de freinage de 170 kW, ou 231 Ch DIN), agissant sur toutes les roues motrices
Pneumatiques:	10 pneumatiques, 14.00-24, Michelin XVC, 3-Stern, 10 bar, jantes 10.0-24, Largeur du véhicule 2,75 m ou au choix si la prédominance des mises en oeuvre est sur chantiers: 17,5-25, Michelin XLB, 2-Stern, 6,5 bar, jantes 14.00-25, Largeur du véhicule 2,87 m
Installation électrique:	24 Volt, 650 Watt, alternateur triphasé, Eclairage routier suivant prescriptions routières

Superstructure de la grue

Cadre:	Construction métallique, rigide à la torsion et à la flexion, avec couronne d'orientation à billes
Cabine de la grue:	Double cabine à vitrage de sécurité, cabine de conduite dans le sens de la marche, cabine de la grue dans le sens de la flèche, équipées des instruments de commande et de contrôle, chauffage diesel
Moteur:	Moteur diesel Mercedes-Benz, OM 352 A, à 6 cylindres, refroidi par eau, avec turbo-compresseur, entraîné par gaz d'échappement Puissance suivant DIN: 107 kW (145 Ch DIN) à 2300 t/mn
Installation hydraulique:	Double-pompe à pistons coaxiaux avec pompe supplémentaire permettant trois circuits de travail indépendants. Commande par trois leviers manuels à quatre positions. Vitesses réglables en continu
Mécanisme de levage:	Treuil à tambour de câble à commande hydraulique avec frein automatique Traction du câble/Vitesse du câble: 62,5 kW (valeur DIN) jusqu'à 35 m/mn en vitesse rapide jusqu'à 70 m/mn
Mécanisme d'orientation:	Moteur hydraulique, réducteur à roues dentées, frein automatique, de 0 à 1,5 t/mn env.
Mécanisme de var. de volée:	Deux cylindres à différentiel avec soupape descendante de freinage
Contre-poids:	De 5,3 t, poids supplémentaire de 4,5 t

Equipements de la grue

Flèche télescopique:	Flèche de base avec 4 éléments télescopiques, dont 3 télescopables en charge, longueur de flèche 39,0 m
Fléchette:	Flèche treillis de 7,0 m, allongeable jusqu'à 21,0 m, pour montage fixe à 10° sur la flèche télescopique, ou au choix: tête rabattable de 9,0 m de longueur en construction treillis
Crochets-moufles:	80,0 t à double croc, 6 poulies (standard) 40,0 t à croc simple, 3 poulies 18,0 t à croc simple, 1 poulie 6,3 t à croc simple
Equipements de sécurité:	Fins de course sur le levage et la descente, indicateur d'inclinaison, soupapes de sécurité de protection contre la rupture des tuyaux et flexibles, limiteur de couple automatique ou semi-automatique au choix

GOTTWALD

AMK 86-52

Andere Krane aus unserem Herstellungsprogramm:

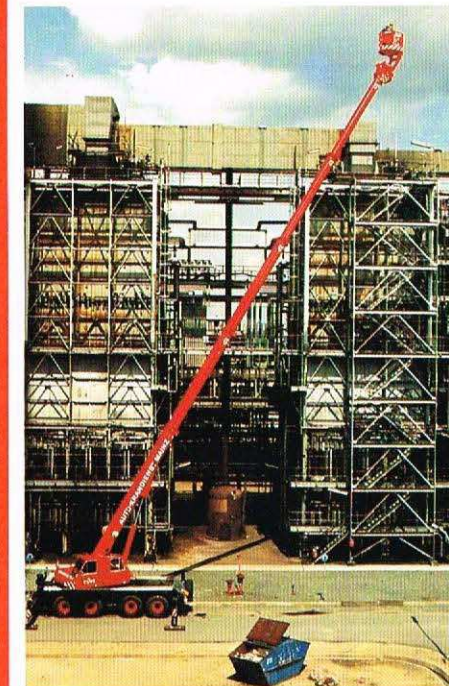

GOTTWALD AMK 56-42 (mit Hubarbeitsbühne),
50/57 t Tragfähigkeit



GOTTWALD AMK 306-83, 300/340 t Tragfähigkeit
GOTTWALD AMK 146-63, 150/160 t Tragfähigkeit



GOTTWALD AMK 200-83, 200/230 t Tragfähigkeit



GOTTWALD AMK 400-93, 400/500 t Tragfähigkeit



GOTTWALD AK 850, 800/850 t Tragfähigkeit



GOTTWALD AK 680, 650/850 t Tragfähigkeit



GOTTWALD

GOTTWALD GMBH · D 4000 DÜSSELDORF 13 · W.-GERMANY
POSTFACH 13 03 29 · REISHOLZER WERFTSTRASSE
TELEFON: (02 11) 79 56 0 · TELEX: 8 582 638

Printed in Germany

Courtesy of Crane.Market