

SPECIFICHE TECNICHE *Technical specification*

Portata massima al gancio principale <i>Main hook max capacity</i>	6.000 kg
Raggio di sterzata <i>Steering radius</i>	2960 mm
Peso macchina (circa) <i>Weight (about)</i>	6.400 kg
Braccio telescopico <i>Telescopic boom</i>	Completamente idraulico, braccio base, 2 prolunghe. <i>Full hydraulic, 3 sections, box boom</i>
Tipo di sterzata <i>Steering</i>	Idraulica su ponte posteriore <i>Rear hydraulic steering</i>
Gomme <i>Tyres</i>	2 posteriori 23 x 9 -10 e 2 anteriori super elastiche 27 x 10-12 <i>2 solid rear 23 x 9 -10, 2 solid front 27 x 10-12</i>
Tipo di trazione <i>Drive system</i>	Anteriore bimotore (2 motori) con contro rotazione comandata da controllo elettronico AC (corrente alternata) <i>Front with 2 motors on front axles, with counter rotation operated by high performance AC electronic controllers</i>
Freni <i>Brakes</i>	A disco su asse anteriore (a richiesta su asse posteriore) <i>Disk brakes on front axle (on demand on rear axle)</i>
Versione elettrica <i>Electrical version</i>	Standard AC (corrente alternata) <i>Standard AC</i>
Motori trazione <i>Drive motors</i>	8 kW - AC x 2 (8 kW semiasse ant. dx + 8 kW semiasse ant. sx) <i>8 kW x 2 (8 kW right front axle + 8 kW left front axle)</i>
Batterie <i>Power source</i>	48V - 640 Ah
Versione Diesel - idrostatica <i>Diesel-hydrostatic version</i>	Su richiesta <i>On demand</i>
Equipaggiamento di serie <i>Standard equipment</i>	Limitatore di carico elettronico con display, distributore idraulico proporzionale controllato da Joystick, allarme di retromarcia, sedile con sensore uomo presente e cinture di sicurezza, faretto di lavoro. Sistema di auto livellamento idraulico con piastra porta attrezzi, forche. <i>Digital safe load indicator with display, joystick-controlled proportional distributor, reversing alarm, seat sensor and seatbelt, work light. Auto-levelling hydraulic system with front tool holder plate, forks.</i>
Equipaggiamento facoltativo <i>Optional equipment</i>	Gancio supplementare, falconcini, cestello porta persone, benne, argano idraulico, traslatore per forche, gomme antitraccia, radio comando, altri su richiesta. <i>Searcher hook, jib, operator platform, buckets, full winch system, forks sideshifters, low marking tyres, radio remote control. Other equipment available on demand.</i>

Le gru Galizia sono realizzate in conformità alla Direttiva Macchine. La Galizia s.n.c. si riserva il diritto di modificare questi dati senza nessun preavviso.
Galizia cranes are manufactured in compliance with CE regulation. The company Galizia s.n.c. reserves the right to change the present technical data without previous notice.



Gru / sollevatore multifunzione elettrica Electric multipurpose crane / telehandler



MULTIS 636

MULTIS concentra in un'unica macchina i vantaggi di una gru semovente "pick and carry" elettrica e la praticità di un sollevatore telescopico multifunzionale industriale.

Dalla sua origine di gru semovente trae le seguenti caratteristiche:

- capacità di sollevare, spostare e posizionare carichi di grande peso senza l'ausilio di stabilizzatori;
- gancio principale applicato alla testa del braccio telescopico e non su forche o piastre porta attrezzi;
- compattezza e raggio di sterzata minimo;
- trazione anteriore bimotores, che avviene per mezzo di due motori elettrici in grado di effettuare la contro-rotazione mediante un differenziale elettronico;
- azionamenti graduali e precisi del braccio, ottenuti tramite distributore proporzionale comandato da JOYSTICK, che permette anche i movimenti simultanei;
- sicurezza e affidabilità;

alle quali si aggiungono le caratteristiche di sollevatore telescopico multifunzionale:

- versatilità e polivalenza garantite dal sistema di auto livellamento idraulico e dalla innovativa piastra porta attrezzi di serie
- principali attrezzi: forche, forche con traslatore, benne, cestello porta persone, verricello, ganci supplementari, falconcini, ecc...

Caratteristiche esclusive di **MULTIS** sono:

- braccio in posizione ribassata abbinato a piastra porta attrezzi a cilindro orizzontale per consentire:
 - ampia visibilità da posto guida;
 - possibilità di accedere sia con il gancio sia con le forche all'interno di furgoni e camion centinati;
- tipologia di appoggio a 4 ruote, ma raggio di sterzata simile a quello di una gru semovente a 3 ruote, grazie all'abbinamento tra lo speciale ponte sterzante posteriore e alla trazione bimotores anteriore;
- 2 motori elettrici AC per la trazione e relativi controlli elettronici AC (corrente alternata);
- 1 motore elettrico AC per il sollevamento e relativo controllo elettronico AC (corrente alternata);
- cabina dal design moderno ed innovativo
- **MULTIS** non è una semplice gru semovente, alla quale abbinare come optional alcuni accessori, ma è una macchina progettata per essere multifunzionale.

DIMENSIONI

Dimensions

A	3860 mm
B	3300 mm
C	335 mm
D	2650 mm
E	315 mm
F	1730 mm
G	2960 mm
H	Su richiesta / on demand
I	2068 mm
L	2000 mm

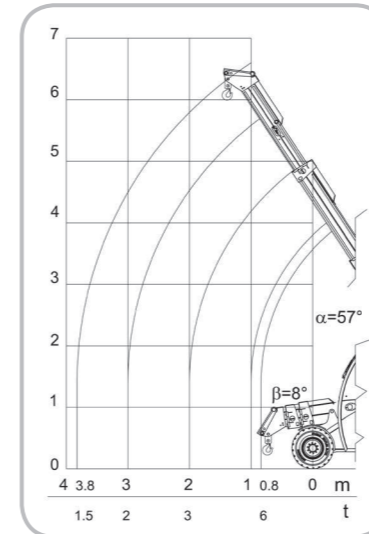
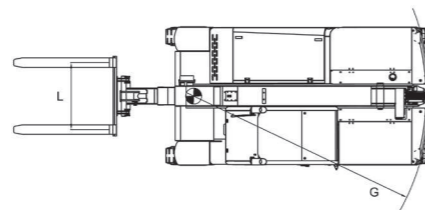
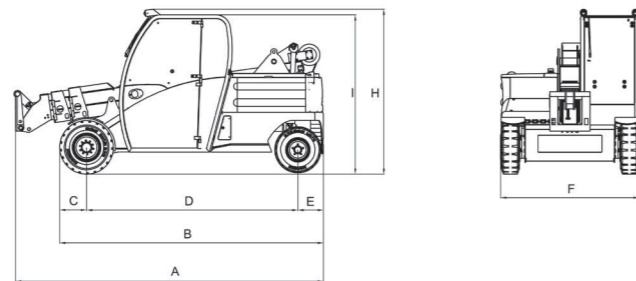

GANCIO PRINCIPALE

Main Hook

Portata massima
Max capacity 6.000 kg

Altezza massima di lavoro
Max working height 6 m

FORCHE

Forks

Portata massima
Max capacity 3.500 kg

Traslatore
Fork sideshifter Optional

Altezza massima di lavoro
Max working height 6 m

PIATTAFORMA AEREA

Operator platform

Altezza di lavoro
Working height 8 m

Altezza piano di calpestio
Platform height 6 m

Portata massima cestello
Max operator platform capacity 230 kg

MULTIS combines in the same machine the advantages of a pick and carry crane and the practicalness of an industrial multipurpose telehandler.

From its origin as pick and carry crane **MULTIS** derives:

- the power to lift, move and place very heavy loads with no outriggers;
- the main hook applied to the head of the boom, and not on forks or front tool holder plates;
- high precision and gradualness of the movements, guaranteed by up-to-date electronic controls with programmable microprocessors;
- compactness and minimum steering radius;
- front wheel drive twin motor obtained through 2 electrical motors, that can perform counter rotation through an electronic differential gear;
- gradual and exact driving of the boom, obtained through a proportional distributor operated by a joystick, allowing also simultaneous movements;
- safety and reliability;

but offers also multipurpose telehandler characteristics:

- versatility and polyfunctionality, guaranteed by the auto-levelling hydraulic system and the innovative front tool holder plates;
- main tools such as: forks, forks sideshifters, buckets, operator platforms, winch, searcher hooks, jibs etc.

Exclusive characteristics of **MULTIS** are:

- lowered boom, coupled with a front tool holder plate with horizontal cylinder, so to allow
 - wide view from the driving seat;
 - access to the inside of vans or trucks, by both hook and forks;
- support on 4 wheels, while steering like a 3 wheels pick and carry crane, thanks to the coupling of the special rear steering bridge and the front 2 motors drive system;
- 2 AC electric motors for drive and relevant electronic controls;
- 1 AC electric motor for lifting and relevant electronic controls;
- ergonomic and comfortable body, with modern and innovative design;

MULTIS is not a simple pick and carry crane, to which some accessories may be added, but a machine really born to be multipurpose.