

**T2556**

**S/N 3630 11001 -  
S/N 3630 11143**

**T2566**

**S/N 3631 11001 -  
S/N 3631 11085**



**Bobcat®**

# **Betjenings- og vedligeholdelses- vejledning**

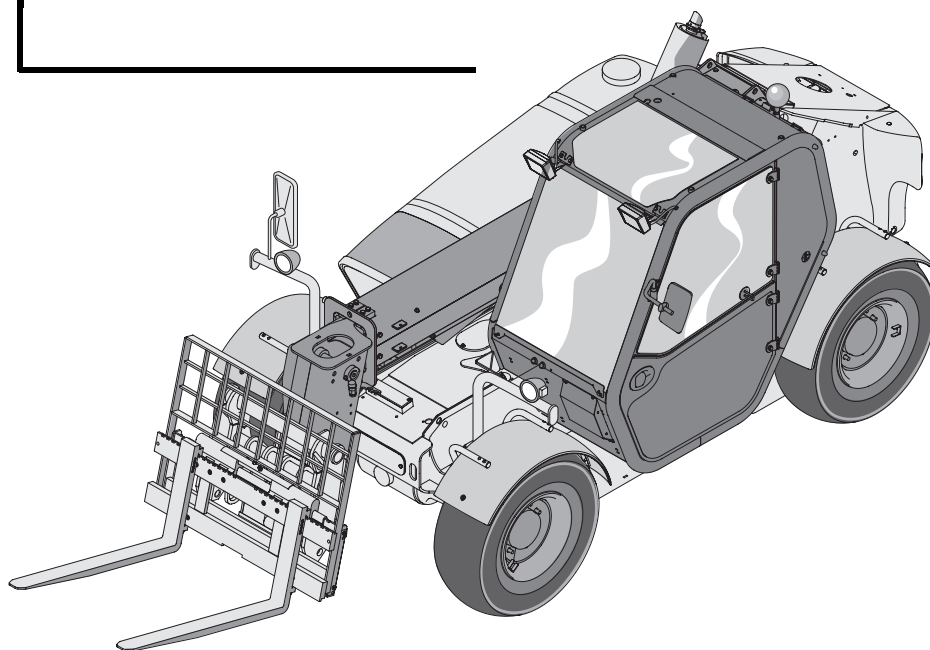

## Sikkerhedsinstrukser



### ADVARSEL

Føreren skal have instrukser, inden maskinen køres. Førere uden uddannelse kan forårsage skader eller død.



Teleskoplæssere må aldrig anvendes uden instruktioner. Læs maskinskilte (klistermærker), betjenings- og vedligeholdelsesvejledning samt de dataark, der findes i kabinen.



Symbol for sikkerhedsadvarsel: Dette symbol sammen med en advarselmeddelelse betyder: "Advarsel, pas på! Det drejer sig om din sikkerhed!" Læs den efterfølgende meddelelse omhyggeligt.



Rigtigt

Sikkerhedsselen skal altid fastgøres solidt. Lad ingen kropsdel være uden for kabinen.

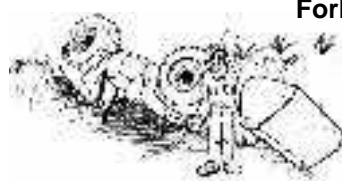

Forkert

Teleskoplæssere må aldrig anvendes uden førerkabine (ROPS & FOPS).

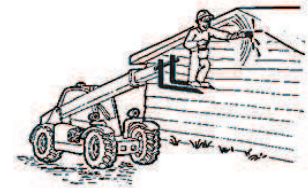

Forkert

Maskinen må aldrig benyttes som arbejdsplatform eller elevator, medmindre den er udstyret med en platform, som Bobcat har godkendt.



Forkert

Maskinen må ikke anvendes, hvor udstødningen kan komme i berøring med brandfarlige materialer, eksplosivt støv eller gasarter.

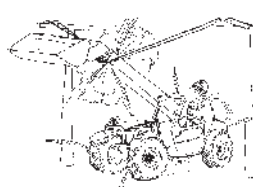

Forkert

Kontrollér om området har jordledninger eller overhængende ledninger, inden maskinen startes.

Sørg for at holde en minimumsafstand på 8 m mellem den nærmeste ledning og maskinens arm, påhængsredskab eller last.

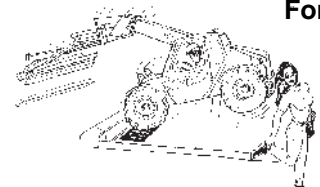

Forkert

En last må aldrig transporteres, mens den er løftet.

Der må ikke køres eller drejes, mens løftearmene er oppe.

Der skal lastes af og på samt vendes på plan jord.

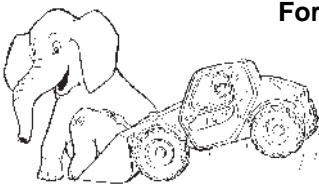

Forkert

Overskrid aldrig den normerede driftskapacitet.

Overhold grænserne på maskinens belastningsoversigt og/eller påhængsredskabets nominelle kapacitet.

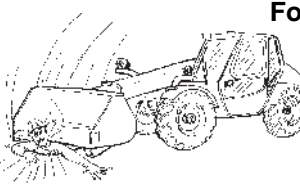

Forkert

Teleskoplæssere må aldrig efterlades, mens motoren kører eller med løftearmene oppe.

Parkeringsbremse tilkobles for at parkere, og påhængsredskabet placeres fladt på jorden.



Forkert

Udstyret må aldrig forandres.

Anvend kun påhængsredskaber, som Bobcat har godkendt til denne type teleskoplæsser.

## SIKKERHEDSUDSTYR

Bobcat teleskoplæsseren skal være udstyret med det fornødne sikkerhedsudstyr til hver opgave. Bed forhandleren om oplysninger om sikker brug af påhængsredskaber og tilbehør.

- **SIKKERHEDSSELE:** Kontrollér selens lukkemekanismer og se efter om stroppen eller spændet er beskadiget.
- **FØRERKABINE (ROPS & FOPS):** Den skal være solidt fastgjort på maskinen. Anvend aldrig maskinen uden en rude i højre side.
- **FØRERENS HÅNDBOG:** Skal befinde sig i kabinen.
- **MASKINSKILTE (klistermærker):** Udskiftes, hvis de er beskadigede.
- **SIKKERHEDSTRÅDE:** Udskiftes, hvis de er beskadigede.
- **GRIBEHÅNDTAG:** Udskiftes, hvis de er beskadigede.
- **PARKERINGSBREMSE**
- **RUDER OG SPEJLE:** Rengør og se efter om ruden eller spejlet er itu. Udskiftes, hvis de er beskadigede.

# INDHOLDSFORTEGNELSE

INDHOLDSFORTEGNELSE.....	I
FORORD.....	III
SIKKERHED .....	1
BELASTNINGSOVERSIGTER .....	9
BETJENINGSINSTRUKTIONER .....	17
FOREBYGGENDE VEDLIGEHOLDELSE .....	43
PÅHÆNGSREDSKABER .....	63
EKSTRAUDSTYR.....	77
T2556 SPECIFIKATIONER.....	85
T2566 SPECIFIKATIONER.....	91

## REFERENCEINFORMATIONER

Skriv de korrekte informationer for din Bobcat teleskoplæsser på den herunder anførte plads. Benyt altid disse tal, når der henvises til din maskine.

Teleskoplæsseres serienummer \_\_\_\_\_

Motors serienummer \_\_\_\_\_

Bemærkninger:

Din Bobcat forhandler:

Adresse:

Telefon:



Bobcat Europe  
J. Huysmanslaan 59  
B-1651 LOT  
Belgien



# FORORD

## VIGTIGT

Denne vejledning blev skrevet for at give ejeren/føreren instruktioner i Bobcat teleskoplæsserens sikre betjening og vedligeholdelse. LÆS OG FORSTÅ DENNE VEJLEDNING, INDEN MASKINEN STARTES. Har du nogen spørgsmål, så ret henvendelse til din Bobcat forhandler.

Bobcat Frankrig er ISO 9001-certificeret.....	IV
Regelmæssige vedligeholdelsespunkter.....	IV
Smøremidler, brændstof og væsker.....	IV
Serienumres placeringer.....	V
Leveringsrapport.....	V
Teleskoplæssers identifikation.....	VI
Ekstraudstyr og tilbehør.....	VII

## Bobcat Frankrig er ISO 9001-certificeret



ISO 9001 er et sæt internationale standarder, som styrer de processer og procedurer, hvormed vi designer, udvikler, fremstiller, distribuerer og servicere Bobcat produkter.

British Standards Institute (BSI) er den certificerede registrator, som Bobcat Frankrig valgte til at vurdere selskabets overholdelse af standardsættet ISO 9001. Registreringen ved BSI certificerer, at fabriksanlægget i Pontchâteau (Frankrig) overholder ISO 9001-standarderne. Registreringer kan kun gives af certificerede assessorer, som BSI.

ISO 9001 indebærer, at vi som virksomhed siger hvad vi gør, og gør hvad vi siger. Vi har med andre ord fastsatte procedurer og arbejdsmetoder, og vi sørger for at dokumentere, at disse procedurer og arbejdsmetoder overholdes.

### Regelmæssige vedligeholdelsespunkter

De herunder anførte reservedele er dem, der er nødvendige for maskinens normale vedligeholdelse. Ret henvendelse til BOBCAT forhandleren, som har et katalog med reservedele til din maskine, når der er brug for andre dele.

**⚠ ADVARSEL**

**Der må kun benyttes originale BOBCAT reservedele til maskinens vedligeholdelse.**

Betegnelse	Kode
Luffilter – Hovedpatron til turboladet motor	69 107 25
Luffilter – Reservepatron til turboladet motor	69 107 26
Brændstoffilterpatron til dieselmotor	69 119 07
Brændstoffilterpatron til dieselmotor	69 119 05
Alternatorrem	79 527.8
Hydraulisk oliefilterpatron	69 130 59
Hydrauliktanks udluftningsventil	37 148.4
Hjilmøtrik	100345-31K
Spændeskive til hjilmøtrik	100349-02C

### Smøremidler, brændstof og væsker

Det er de herunder beskrevne smøremidler og brændstoffer, som fabrikken anvender. De anvendes til driftsforholdene i tempererede klimaområder i Europa. Vær venlig at konsultere os vedrørende kravene på steder, hvor vejforholdene er anderledes.

Betegnelse	Fabrikant	Kode
Motorolie – Dieselmotors smøringkredsløb	TOTAL	RUBIA XT 15W40
Hydraulikolie – Hydrauliksystemet	TOTAL	EQUIVIS ZS 46
Gearolie – Husene til aksel- og overførselsboks	TOTAL	TRANSMISSION MP
Bremsevæske - Hovedbremsekredsløb	TOTAL	LHM PLUS
Fedt – Bomhængsler og styreskinner	TOTAL	MULTIS EP
Frostvæske – Dieselmotors kølekredsløb	TOTAL	ANTIGEL
Brændstof	–	GASOLIE

## Serienumres placeringer

### Teleskoplæssers serienummer

Anfør altid maskinens type, model og serienummer, når der anmodes om reparationsoplysninger, eller når der bestilles reservedele.

Ældre eller nyere modeller (hvilket kan ses ud fra serienummeret) anvender muligvis forskellige dele eller fordrer en specifik vedligeholdelsesprocedure.

Maskinens navneplade er nittet på stellet's højre side, tæt ved højre forhjul. Serienummeret er hamret ind øverst på stellet på højre ende foran.

Figur 1

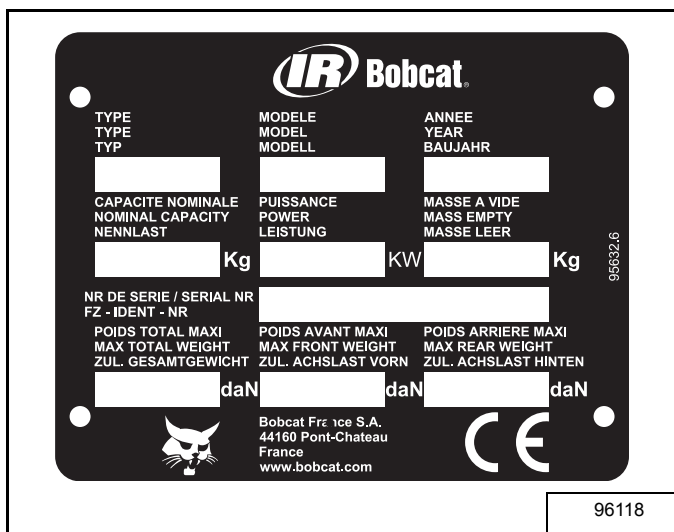

### Motors serienummer

Motorens plade med serienummer sidder tæt på indsprøjtningpumpen eller på cylinderblokkens bagside. Brug altid hele serienummeret, når der anmodes om oplysninger eller bestilles reservedele.

Figur 2

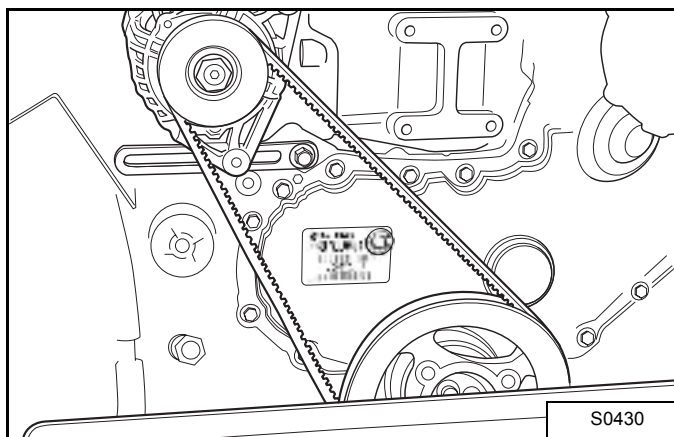

### Andre serienumre

Der er også andre dele, som muligvis har serienumre og en identifikationsplade. Anfør altid disse serienumre, når der bestilles reservedele.

### Leveringsrapport

Forhandleren skal udfylde leveringsrapporten, og den skal underskrives af ejeren eller føreren, når teleskoplæsseren leveres. Blanketten skal forklares til ejeren. Sørg for den er korrekt udfyldt.

Figur 3

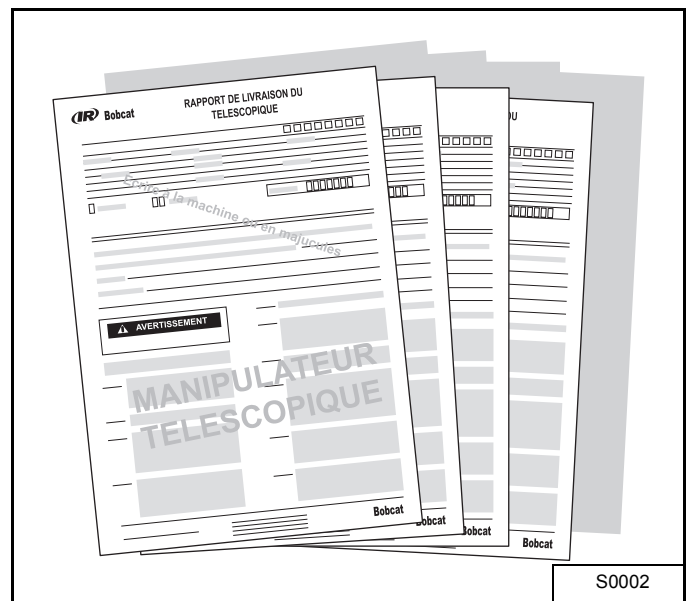

## Teleskoplæssers identifikation

[Figur 4]

Reference	Betegnelsen
1	Teleskopbom
2	Kabinens luftfilter
3	Brændstoftank
4	Spejl
5	Førerkabine
6	Batterirum
7	Bomstop (ekstra)
8	Motorudstødning
9	Lygter
10	Motordæksel
11	Roterende advarselslygte
12	Skovl

Figur 4

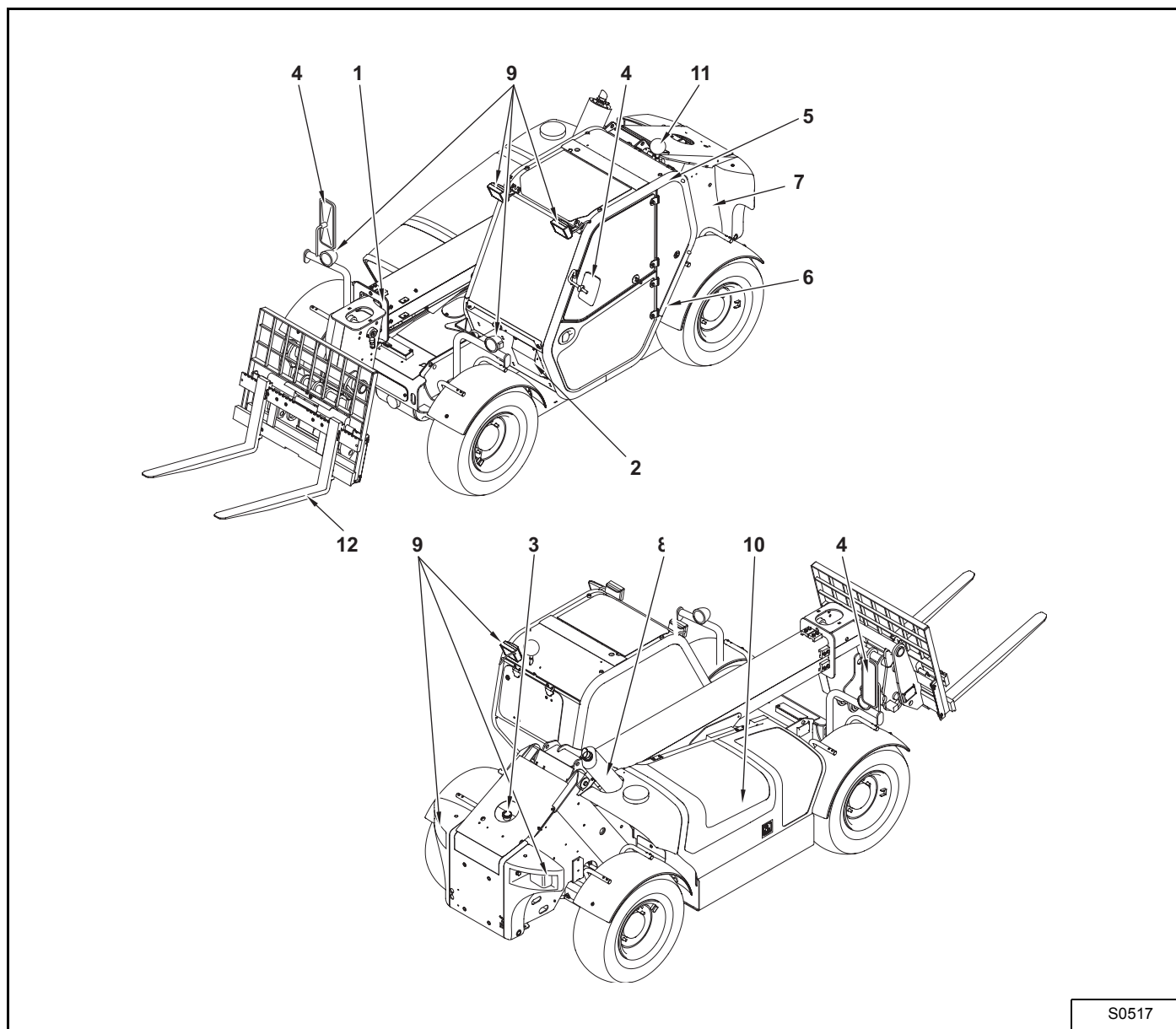



## Ekstraudstyr og tilbehør

Alle T2556 & T2566 teleskoplæssere er udstyrede med følgende standardgenstande:

- Hydrostatisk transmission
- ROPS/FOPS førerkabine
- Opvarmning, afdugning, forrudevasker
- Hydraulisk joystickstyring
- Tovejs hjælpehydraulik ved bommens ende
- 265-bar hydrauliksystem
- Tilbehør med mekanisk lås
- 4 ens, drev og rat
- Hjulskærme
- Smalt ophæng (til udstyrets montering)

Herunder ses en liste med udstyr, der fås via forhandleren som tilbehør, der monteres af forhandleren og/eller fabrikken. Ret henvendelse til din Bobcat forhandler for at få flere oplysninger.

### Dæk

Der er 4 valgmuligheder:

Fabrikant	Mål	Tryk (bar)
TITAN	400/70x20 150B Lift Rigger II	4
DUNLOP	400/70x20 T37 140B TL	3
DUNLOP	405/70R20 MPT SPT9 152G 168A2 TL	4
DUNLOP	400/70x20 T37 150B TL	4
CONTINENTAL	15.0/55x17 Implement AS Farmer 12PR	3,5

### Ekstraudstyr

- Krængningsstabilisatormekanismen "Aggravating Movements Arrester" (AMA) med nøglekontakt til at deaktivere denne funktion
- Bakalarm
- 2. hydraulikfunktion på bom
- Klimaanlæg i kabinen
- Bageste hydraulikkrog + spejl
- Frakobling af transmissionen
- Bageste hydrauliktillutning
- Trailers bremseventil
- Blæservender
- Sæt med blå lygter til hønserier
- Udstyr med hydraulisk lås
- Roterende advarselslygte
- Forruderist
- Arbejdslygte på bom
- Gaffel + elstik
- Tagrudevasker



# SIKKERHED

## Indholdsfortegnelse

Sikkerhedsinstrukser til Bobcat teleskoplæssere og påhængsredskaber .....	3
Sikkerheden er førerens ansvar .....	3
Sikkerhedssymboler .....	4
Sikker betjening forudsætter en kvalificeret fører .....	4
Forebyggelse af brand .....	5
Vedligeholdelsesinstrukser .....	5
Advarsel om ricisi ved rester .....	5
Andre instruktioner .....	6
Maskinskilte (klistermærker) .....	7



## Sikkerhedsinstrukser til Bobcat teleskoplæssere og påhængsredskaber

### Sikkerheden er førerens ansvar

Overhold omhyggeligt denne vejlednings betjenings- og vedligeholdelsesinstrukser.

Alle Bobcat teleskoplæssere og påhængsredskaber er udformede, så føreren sikres størst mulig sikkerhed. Til trods for den meget omhyggelige udformning kan denne maskine dog være farlig, hvis den ikke anvendes og repareres i overensstemmelse med instruktionerne i denne vejledning.

Ved maskinens levering udstedes et certifikat for overensstemmelse. Det skal opbevares og fremvises ved hver regelmæssig inspektion af maskinen, og det skal overdrages til køberen, såfremt maskinen videresælges.

Bobcat teleskoplæsseren er særdeles manøvreduktig og kompakt. Den er robust og nyttig under mange vidt forskellige forhold. Ikke desto mindre står føreren over for faremomenter i forbindelse med de forskellige typer anvendelsesformål.

Forudsat at betjenings- og vedligeholdelsesinstrukserne overholdes samt brugen af det specielt udformede originaludstyr, kan denne maskine:

- anvendes til løfteopgaver med komponenter til lastens ophæng i forskellige længder, som bevirker, at lasten uhindret kan svinges i alle retninger.
- benyttes til at løfte personale med en arbejdsplatform.
- kan, i forbindelse med nogle funktioner, fjernbetjenes udefra – i stedet for fra den normale kørselsposition inde i kabinen.

Denne maskine er ikke beregnet til:

- anvendelse i vejrforhold med fare for lynnedslag, storm- eller vindstyrke over 12,5 m/sek. (styrke 6 på Beaufort-skalaen).
- brug i en eksplosiv luftblanding.
- at udføre arbejde på strømførende ledninger.
- at udføre arbejde under jorden.

Forhandleren vil forklare, hvad Bobcat teleskoplæsserens kan og ikke kan i forbindelse med hvert anvendelsesformål. Forhandleren demonstrerer sikker betjening ifølge Bobcats instruktioner, der stilles til rådighed for førerne.

Forhandleren kan også identificere ændringer, der ikke er sikre, eller brug af påhængsredskaber, der ikke er godkendte.

Påhængsredskaberne og skovlene er udformede til nominelle kapaciteter og til solid fastgøring på Bobcat teleskoplæsseren.

Brugeren skal forhøre sig hos forhandleren eller læse Bobcats dokumentation for at finde frem til sikre materialebelastninger ved specifikke densiteter for kombinationen af teleskoplæsser og påhængsredskab.

Brugeren skal overholde belastningsoversigterne i forhold til hver montering af dæk.

Brugeren må kun anvende dæk, der står anført i "Dæk" på side 89 til teleskoplæsser T2556 og "Dæk" på side 95 til teleskoplæsser T2566 og skal sørge for, at maskinen er udstyret med 4 ens dæk.

Nedenstående udgivelser og undervisningsmaterialer indeholder oplysninger om sikker brug og vedligeholdelse af teleskoplæsseren og påhængsredskaberne:

- Leveringsrapporten sikrer, at den nye ejer har fået udførlig vejledning, og at Bobcat teleskoplæsser og udstyr er i sikker driftsstand.
- Den betjenings- og vedligeholdelsesvejledning, der følger med Bobcat teleskoplæsseren eller redskabet, indeholder oplysninger om betjening samt om rutineprocedurer for vedligeholdelse og service. Den er en del af teleskoplæsseren og skal opbevares i den medfølgende beholder inde i førerkabinen. Bobcat forhandleren kan skaffe nye betjenings- og vedligeholdelsesvejledninger, hvis det er påkrævet.
- Maskinskiltene (klistermærker) giver instrukser vedrørende sikker drift og vedligeholdelse af Bobcat teleskoplæsseren eller påhængsredskabet. Skiltene og deres placeringer ses i betjenings- og vedligeholdelsesvejledningen. Bobcat forhandleren kan levere nye skilte, hvis de skal udskiftes.

Ved leveringen kontrollerer forhandleren produktets anbefalede anvendelsesformål sammen med ejeren/ føreren. Såfremt maskinen skal anvendes til andre formål, skal ejeren/føreren først kontrollere de relevante anbefalinger sammen med forhandleren.

## Sikkerhedssymboler

 **ADVARSEL**

Dette symbol sammen med en advarselsmeddelelse betyder: "Advarsel, pas på! Det drejer sig om din sikkerhed!" Læs den efterfølgende meddelelse omhyggeligt.

**VIGTIGT**

Dette skilt identificerer procedurer, der skal overholdes, så maskinen ikke skades.

 **ADVARSEL**

Føreren skal læse instruktionerne, inden maskinen sættes i gang. Førere uden uddannelse kan forårsage skader eller død.

 **ADVARSEL**

Advarselsskilte på maskinen og i vejledningerne er der for din sikkerheds skyld. Hvis advarsler ikke adlydes, kan det medføre skader eller død.

Bobcat teleskoplæsseren og påhængsredskabet skal være i god driftsstand inden brug.

## Sikker betjening forudsætter en kvalificeret fører

En kvalificeret fører skal forstå de skriftlige instruktioner, regler og direktiver.

- Skriftlige instruktioner fra Bobcat omfatter leveringsrapporten, betjenings- og vedligeholdelsesvejledningen, førerens håndbog og maskinskiltene (klistermærker).
- Kontrollér de stedlige regler og love. Reglerne skal omfatte en arbejdsgivers sikkerhedsmæssige arbejdskrav. Love kan være gældende for de stedlige kørselskrav eller for brugen af et emblem for langsomt køretøj (Slow Moving Vehicle, SMV).

En kvalificeret fører skal være oplært med egentlig betjening af maskinen.

- Føreruddannelse skal omfatte en demonstration og mundtlige instrukser. Bobcat forhandleren giver denne uddannelse, før produktet leveres.
- En ny fører skal starte på et område, hvor der ikke er nogen omkringstående personer, og benytte alle styremekanismerne, indtil vedkommende kan betjene maskinen og påhængsredskabet på sikker vis i alle situationer inden for arbejdsområdet. Sikkerhedsselen skal altid fastgøres, inden maskinen startes.

En kvalificeret fører skal kende arbejdsforholdene.

- Føreren skal vide hvor meget de håndterede materialer vejer. Undgå at overskride normeret driftskapacitet og ret dig efter maskinens og påhængsredskabets belastningsoversigt. Meget tætte materialer er tungere end den samme mængde af et mindre tæt materiale. Sørg for at lasten er mindre, hvis der håndteres tætte materialer.
- Føreren skal kende alle forbudte anvendelser eller arbejdsområder - han skal vide hvilke skråninger, der er for stejle.
- Føreren skal stille spørgsmål om, hvor eventuelle underjordiske ledninger eller rør befinder sig.
- Hvor der er overhængende strømledninger inden for driftsområdet, skal der sørges for tilstrækkelig afstand mellem den nærmeste af disse ledninger og alle maskinens dele.

Strømspænding	Minimum afstand
op til 1 KV	1 m
fra 1 KV til 110 KV	3 m
fra 110 KV til 220 KV	4 m
fra 220 KV til 380 KV	5 m
ukendt	5 m

- Vær iført tætsiddende tøj. Brug altid sikkerhedsbriller, når der udføres vedligeholdelses- eller reparationsarbejde. Nogle former for arbejde kræver brug af sikkerhedsbriller og høreværn.

**VIGTIGT**

En kvalificeret fører må ikke indtage medicin eller alkohol, som svækker agtpågivenheden og koordinationen, mens der arbejdes. En fører, der tager receptpligtig medicin, skal rådspørge lægen for at finde ud af, om det er sikkert for ham at betjene maskinen.

## Forebyggelse af brand

Maskinerne og nogle påhængsredskaber har dele, der ved normal drift når op på højde temperaturer. De høje temperaturer kommer primært fra motoren og udstødningssystemet. Det elektriske system kan udløse strømbuer og gnister, hvis det er skadet eller forkeret vedligeholdet.

- Stop motoren og lad den afkøle, inden der hældes nyt brændstof i. RYGNING FORBUDT!
- Anvend proceduren i betjenings- og vedligeholdelsesvejledningen for batteriets tilslutning og for hurtigstart.
- Sørg for at vide hvor brandsluknings- og førstehjælpsudstyret er placeret, og hvordan det bruges. Bobcat forhandleren kan levere nye brandslukkere, hvis de skal udskiftes.

## Vedligeholdelsesinstrukser



- Læs vedligeholdelsesinstruktionerne omhyggeligt.
- Maskinens vedligeholdelse og overensstemmelse er obligatorisk.
- Ret henvendelse til BOBCAT forhandleren for ethvert indgreb ud over normal vedligeholdelse.
- Rens maskinen eller i det mindste det relevante område, før noget indgreb udføres. Alle dele, der let kan blive skadet (især elektriske dele), skal beskyttes mod vand, damp og rensmidler, mens dette foregår.
- Vær kun iført egnet påklædning og undgå løsthængende tøj. Bind håret sammen bagpå og beskyt det, hvis det er påkrævet.

- Stands motoren, inden der udføres nogen form for indgreb. Såfremt noget indgreb fordrer, at motoren skal køre, skal der træffes alle fornødne sikkerhedsforanstaltninger og -forholdsregler. Der kan være dele i bevægelse, høje temperaturer, hydraulikkredsløb med tryk på, elektriske kredsløb, der er strømførende. Sådanne opgaver skal udføres af uddannet, kvalificeret personale.
- Sørg for at området har god ventilation, inden motoren startes.
- Sørg for at alle spor af brændstof, olie, fedt eller urenheder renses væk.
- Udfør straks alle nødvendige reparationer, også selv om de ikke virker særlig vigtige.
- Reparér straks alle lækager, også selv om de ikke synes vigtige.
- Lad ikke motoren køre uden komplette brændstof- og udstødningssystemer, uden olie eller kølemiddel, eller hvis der er lækager.
- Maskinen må ikke betjenes uden hydraulikvæske i hydrauliksystemet.
- Kun de anbefalede smøremidler må anvendes. Der må ikke anvendes forurenede smøremidler eller smøremidler, hvis filtreringstilstand er uvis.
- Afvent at motorens kølemiddel er kommet ned under 20°C, før stigetankens afløb åbnes, eller der udføres arbejde på motorens kølesystem.
- Ingen tilslutninger, slanger eller hydraulikkomponenter må adskilles, strammes eller løsnes, mens systemet er under tryk. Sådanne opgaver skal udføres af uddannet, kvalificeret personale.
- Der må ikke ryges, og man må ikke nærme sig maskinen med åben ild, hvis brændstoftanken er åben, eller mens der fyldes i den. Fyld tanken på et velegnet sted. Der må ikke fyldes i tanken, mens motoren kører.

## Advarsel om ricisi ved rester







Der er sat advarselsskilte på maskinen for at forhindre ricisi i forbindelse med rester.

Disse advarsler på klistermærker ses på maskinen tæt på de steder, hvor der foreligger sådanne ricisi. Disse klistermærker har rød kontur med sort skrift på gul baggrund.

Ref.	Klistermærke	Beskrivelse
1		Risiko for at lasten falder, når gafler eller redskab vipper fremad. Klistermærket sidder på hver side af bomhovedet.
2		Fare for at blive indfanget i et hjul, mens maskinen kører. Klistermærket sidder på stellet foran hvert hjul.

Ref.	Klistermærke	Beskrivelse
3		Risiko for resterende tryk i en hydraulisk akkumulator og dens kredsløb. Klistermærket sidder tæt på adgangen til akkumulatoren og dens kredsløb.

## Andre instruktioner

1		Fare for alvorlig tilskadekomst eller døden fra faldende ting. Gafflen må ikke anvendes som løftemekanisme til personale eller som arbejdsplatform. Passagerer må ikke transporteres med maskinen.  Klistermærket sidder på bomhovedet.
2		Fare for alvorlig tilskadekomst eller døden, ved at et redskab eller lasten falder eller sænkes. Hold tilskuere på afstand.  Klistermærket sidder på bomhovedet.
3		Læs instruktionerne, inden der svejses (læs "Vedligeholdelsesmæssig sikkerhed" på side 45).  Klistermærket sidder på begge maskinens sider bagved.
4		Fare for dødbringende elektrisk stød samt batteriets eksplosion (læs "Vedligeholdelsesmæssig sikkerhed" på side 45).  Klistermærket sidder bag på motorrummet.
5		Den venstre pedal aktiverer bremsen. Den højre pedal regulerer motorens hastighed.  Klistermærket sidder foran på kabinen eller på højre rude.
6		Fare for at skære/knuse hænderne, mens motoren vedligeholdes. Fare for at brænde hænderne, mens motoren vedligeholdes. Fare for at tanken med kølevæske eksploderer. Læs først instruktionerne og tag nøglen ud, når motoren skal vedligeholdes.  Klistermærket sidder på motordækslet.



## Maskinskilte (klistermærker)

Følg instrukserne på alle maskinskiltene (klistermærkerne), som findes på teleskoplæsseren. Udskift alle beskadigede maskinskilte og kontrollér, at de sidder på de rigtige steder. Bobcat forhandleren kan levere maskinskilte, hvis de skal udskiftes.

Figur 5

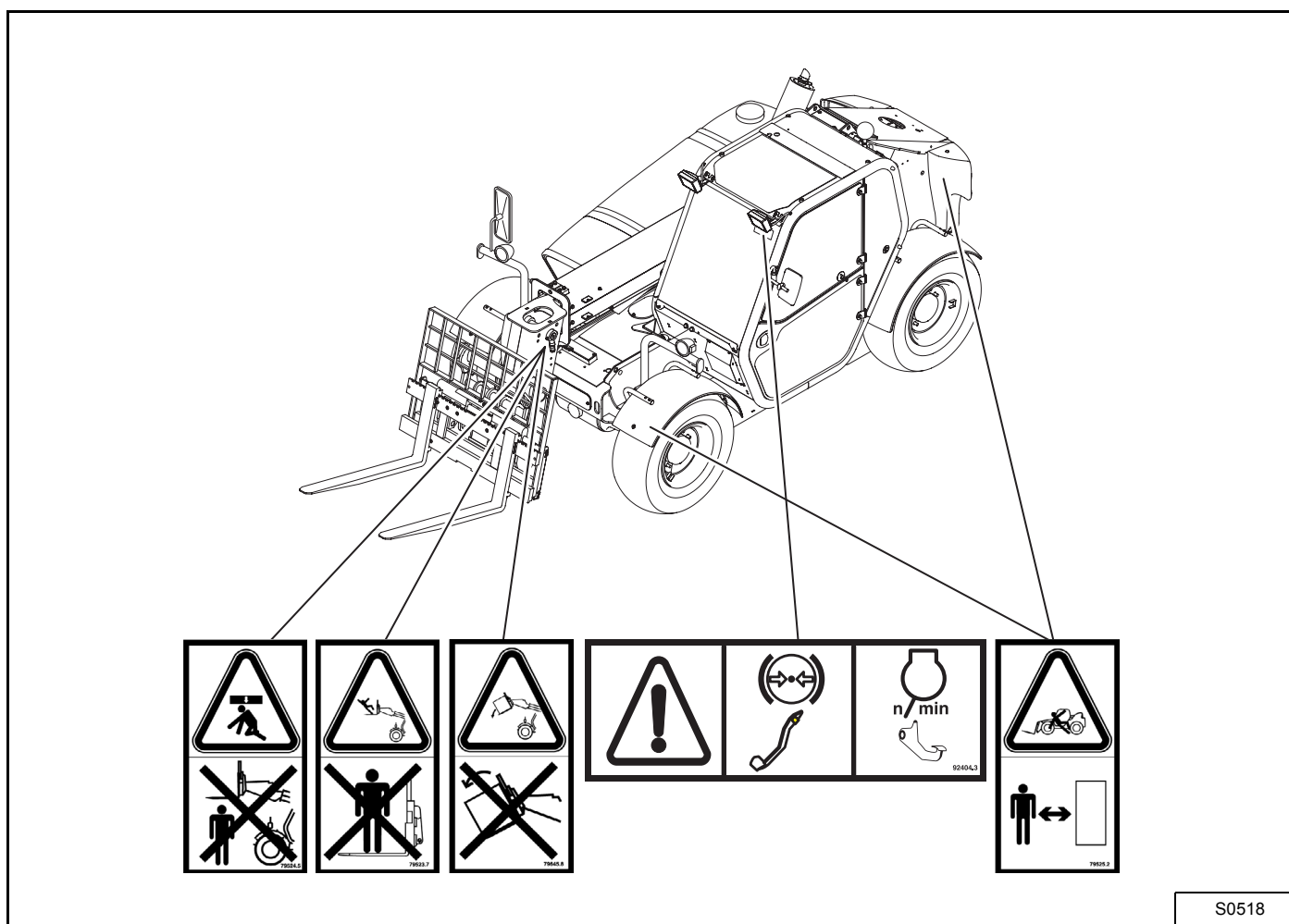

S0518

Figur 6

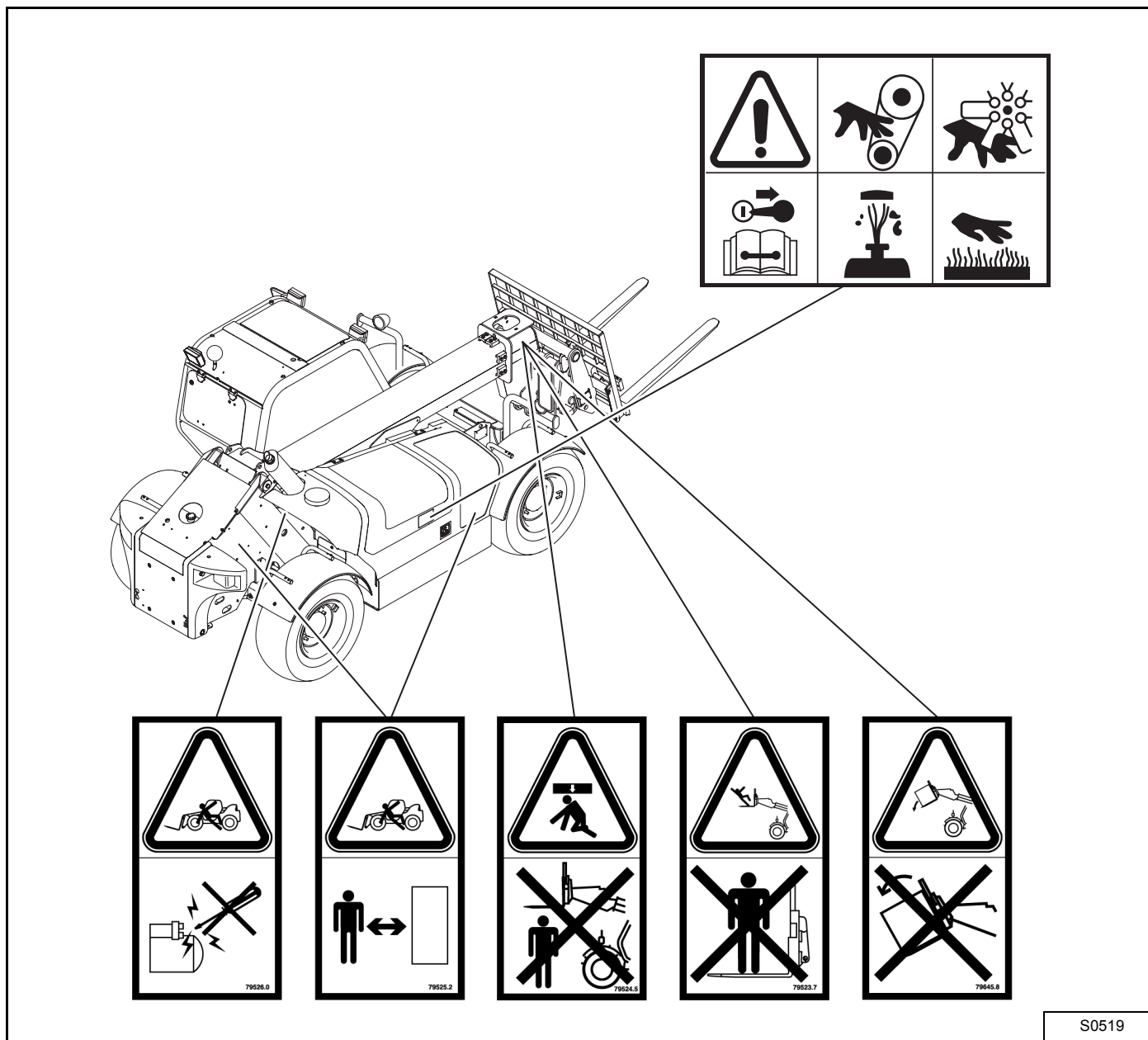

S0519

---

# BELASTNINGSOVERSIGTER

## Indholdsfortegnelse

Generelle oplysninger .....	11
Oversigter for T2556 .....	12
Oversigter for T2566 .....	14



## Generelle oplysninger

### VIGTIGT

Disse oversigter gælder for maskiner, der er udstyret med den faste pallegaffel, og de er fastsat ifølge

- standard EN1459: August 1998
- i bilag B: Alle håndteringsmaskiner til terræn med variabel rækkevidde – Stabilitetstest

De vægte, der vises i oversigterne, er de vægte, der blev sat på midten af en terning med 1 m lange sider, som blev skråt centreret på parallelæsseren og støttede mod gaflernes bund.

Når der anvendes andre påhængsredskaber, skal man læse kapitlet "ORIGINALE PÅHÆNGSREDSKABER, DER KAN UDSKIFTES" for at få oplyst de specifikke brugsbetingelser.

Jordtrykket skal være mindre end 5,5 bar for hvert dæk.

Maskinen skal altid køres på terræn med mere end:

- 7% skråning, når der køres op eller ned.
- 10% skråning til siden.



### ADVARSEL

Maskinen skal bruges med omhu, når håndteringsarbejde udføres, og følgende skal nøje overholdes:

- de oplysninger, der er anført på belastningsoversigterne i denne vejledning og på dataarkene i kabinen.
- de signaler, der kommer fra den synlige og hørlige indikator for længdestabilitet, som maskinen er udstyret med.
- specifikke brugsbetingelser for bestemte påhængsredskaber.

## Oversigter for T2556

Oversigt for maskinen T2556:

- med flydende gaffelpallelæsser,
- for maskinen udstyret med 4 identiske dæk:
  - **TITAN 400/70x20 150B Lift Rigger II** med et oppumpningstryk på 4 bar.
  - **DUNLOP 400/70x20 T37 140B TL** med et oppumpningstryk på 3 bar.
  - **DUNLOP 400/70x20 T37 150B TL** med et oppumpningstryk på 4 bar.

Figur 7

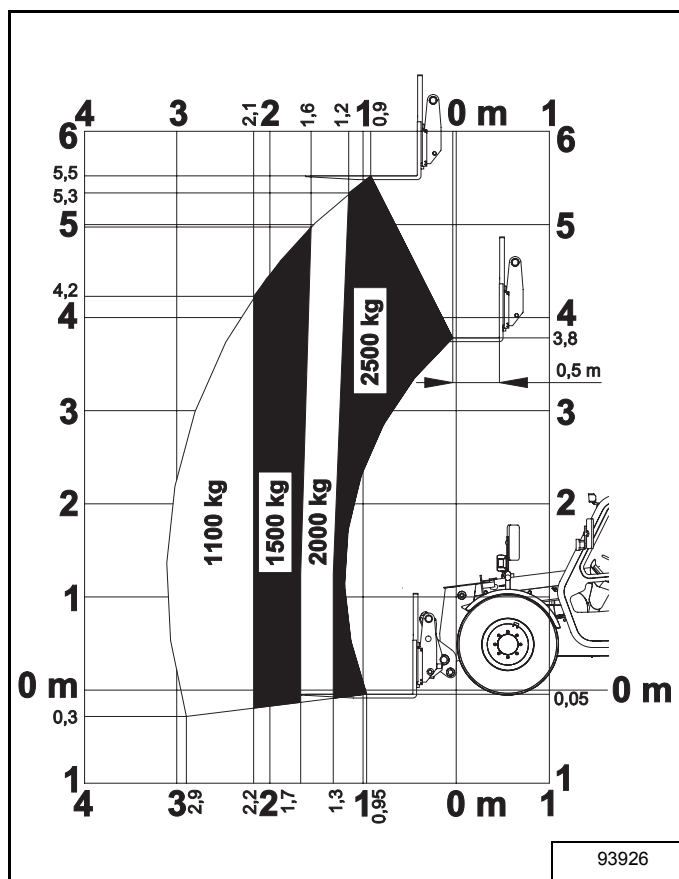

Oversigt for maskinen T2556:

- med flydende gaffelpallelæsser,
- med **DUNLOP 405/70 x 20 MPT 152G 168A2 SP T9** dæk
- og pumpet op til et tryk på 4 bar.

Figur 8

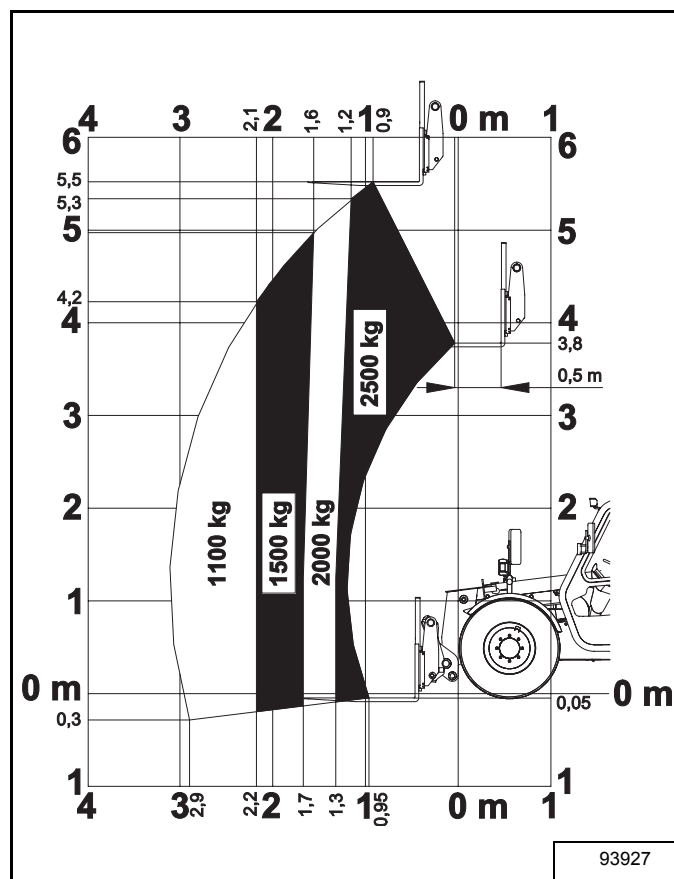

Oversigt for maskinen T2556:

- med flydende gaffelpallelæsser,
- med **CONTINENTAL 15.0/55x17 Implement AS Farmer 12 PR** dæk
- og pumpet op til et tryk på **3,5 bar**.

Figur 9

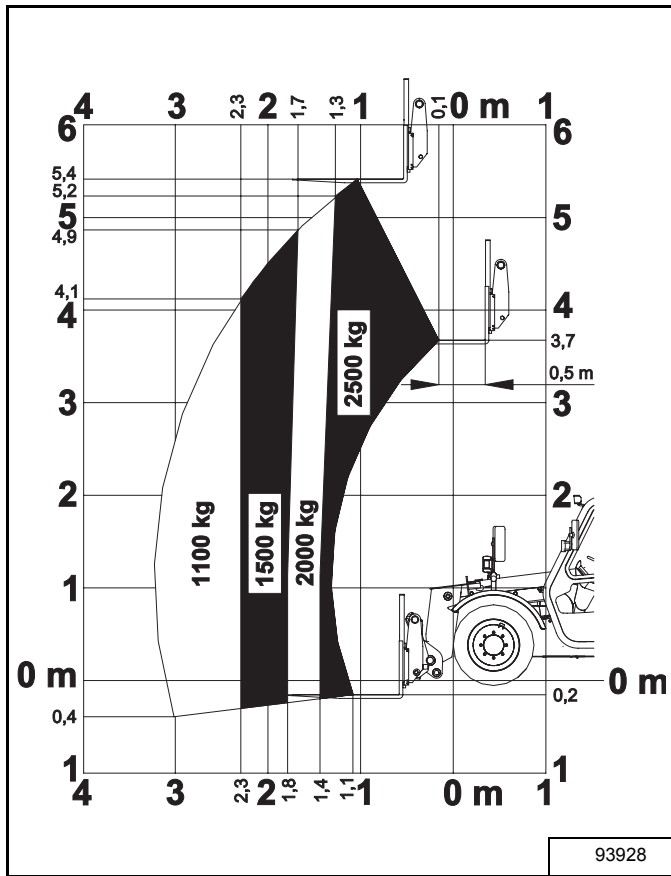

## Oversigter for T2566

Oversigt for maskinen T2566:

- med flydende gaffelpallelæsser,
- for maskinen udstyret med 4 identiske dæk:
  - **TITAN 400/70x20 150B Lift Rigger II** med et oppumpningstryk på **4 bar**.
  - **DUNLOP 400/70x20 T37 140B TL** med et oppumpningstryk på **3 bar**.
  - **DUNLOP 400/70x20 T37 150B TL** med et oppumpningstryk på **4 bar**.

Figur 10

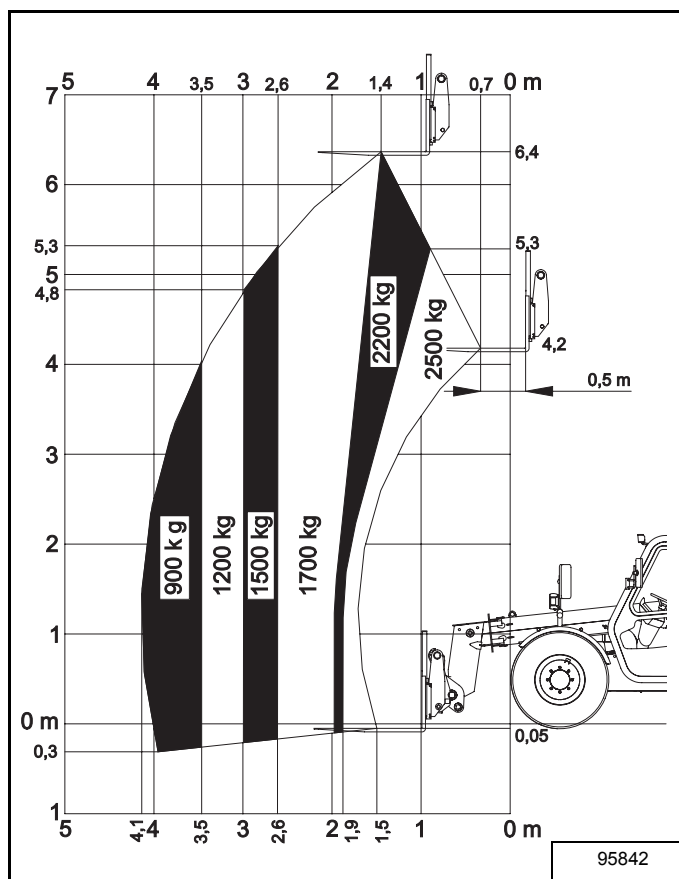

Oversigt for maskinen T2566:

- med flydende gaffelpallelæsser,
- med **DUNLOP 405/70 x 20 MPT 152G 168A2 SP T9** dæk
- og pumpet op til et tryk på **4 bar**.

Figur 11

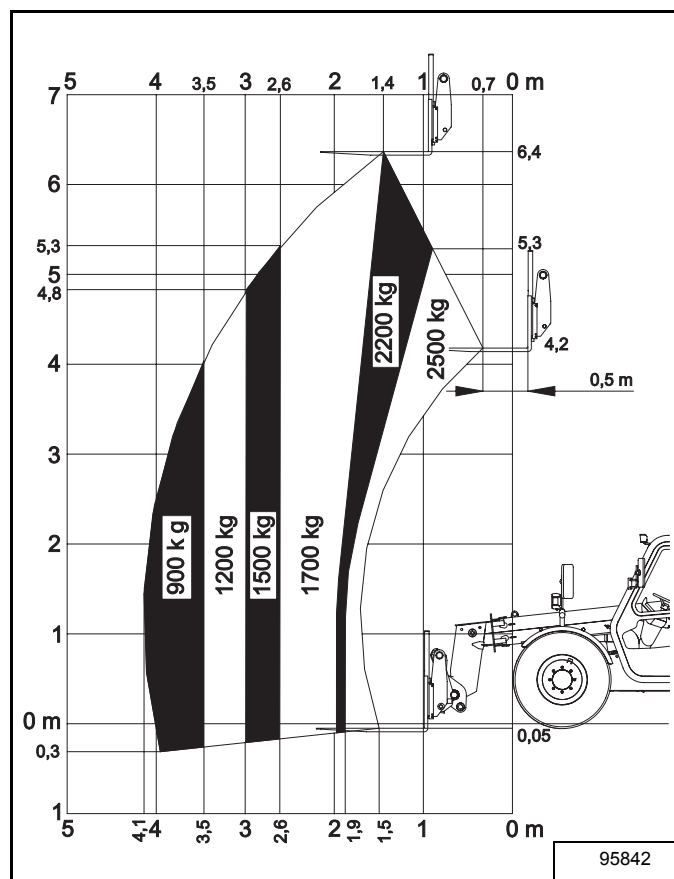



Oversigt til maskinen T2566:

- med flydende gaffelpallelæsser
- med **CONTINENTAL 15.0/55x17 Implement AS Farmer 12 PR** dæk
- og pumpet op til et tryk på **3,5 bar**.

Figur 12

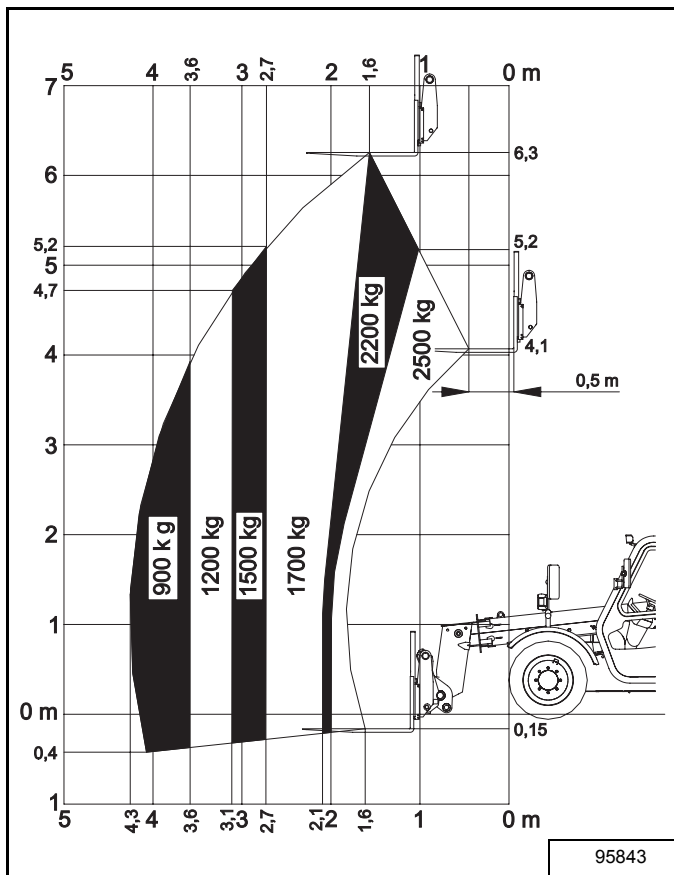



# BETJENINGSINSTRUKTIONER

## Indholdsfortegnelse

Styremekanismer og indikatorer .....	19
Flerfunktionsviser .....	20
Højre konsol .....	22
Venstre flerfunktionsstang .....	24
Højre flerfunktionsstang .....	25
Joystick til styring af bomfunktion .....	25
Styremekanismer til fareadvarselslygterne og den roterende advarselslygte .....	26
Indikatoren Længdestabilitet .....	26
Tændingskontakt .....	27
Rat .....	27
Rattets vippejustering .....	27
Pedaler .....	28
Håndbremse .....	28
Beholder til væske til rudevask .....	28
Regulering af kabinevarme og afdugning .....	29
Hydrauliksystem .....	29
Batch af dataark .....	29
Bagrude .....	29
Placering af brandslukker .....	29
Dør .....	30
Venstre rude .....	30
Kredsafbryder .....	31
Daglig inspektion .....	31
Klargøring inden maskinen tages i brug .....	32
Betjenings- og vedligeholdelsesvejledning .....	32
Påfyldning af dieselbrændstof .....	32
Indstilling af førersædet .....	32
Sådan køres maskinen .....	33
Opstart .....	33
Kørsel .....	33
Sådan stoppes maskinen .....	33
Håndtering af last .....	34
Indikatoren Længdestabilitet .....	34
Belastningsoversigter .....	34
Sådan samles en last op fra jorden .....	35
Sådan opsamles en løftet last .....	36
Sådan sættes en last på jorden .....	35
Sådan placeres en løftet last .....	37

## BETJENINGSINSTRUKTIONER

---

Stuvning og stropophæng på maskinen.....	38
Sådan stuves maskinen.....	38
Sådan hænges der op i stropper på maskinen.....	39
Sådan trækkes maskinen med tov.....	40
Kørsel på offentlige veje.....	41
Advarsel.....	41
For at kunne køre i nogle lande.....	41

## Styremekanismer og indikatorer

De vigtigste styremekanismer og indikatorer ses i nedenstående illustration.

Figur 13

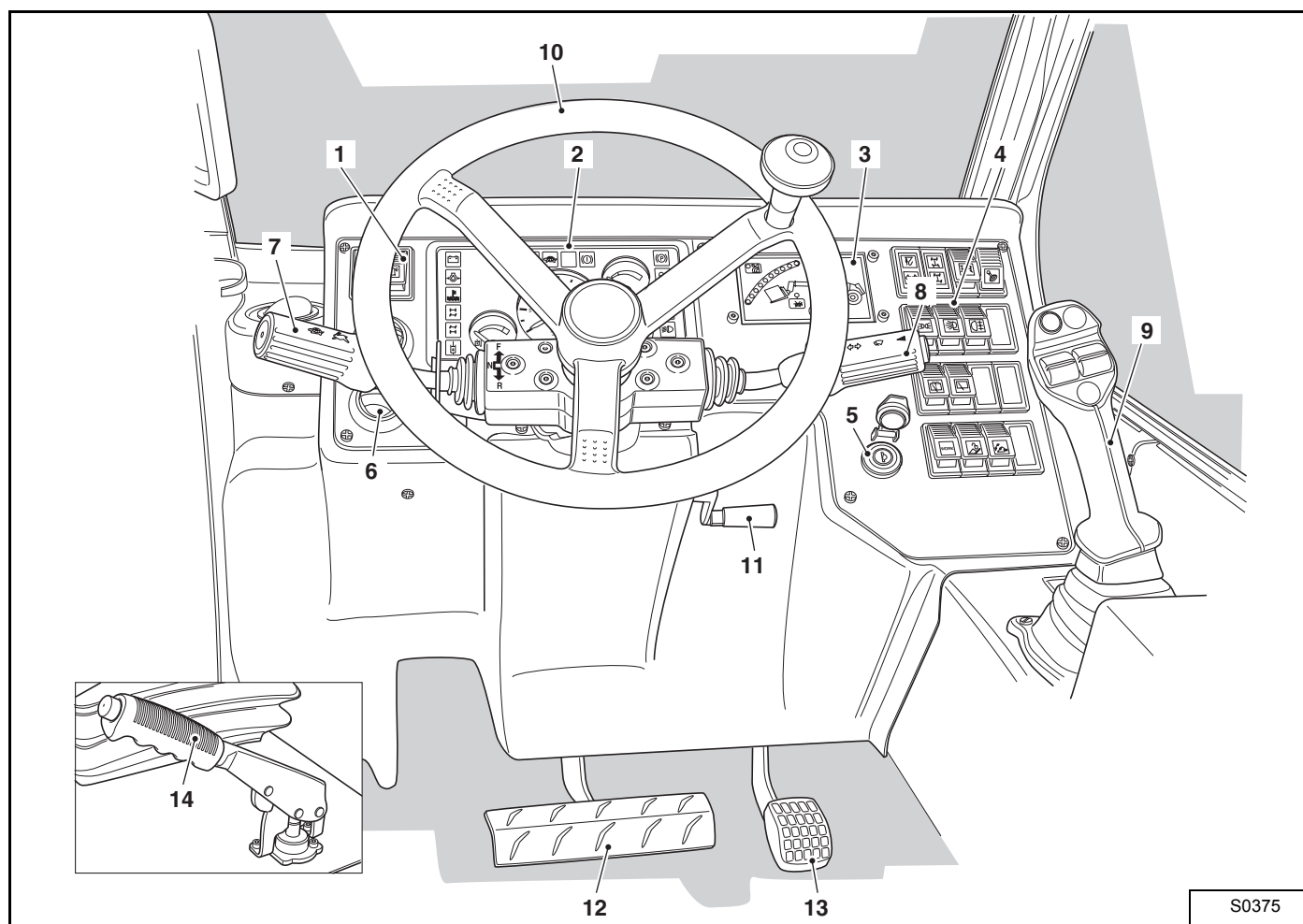

S0375

Reference	Betegnelse	Læs
1	Styremekanismer for fareadvarselssygte og roterende advarselssygte	s. 26
2	Flerfunktionsviser	s. 20
3	Indikator for længdestabilitet	s. 26
4	Højre konsol	s. 22
5	Tændingskontakt	s. 27
6	Regulering af kabinevarme og afdugning	s. 29
7	Venstre flerfunktionsstang	s. 24
8	Højre flerfunktionsstang	s. 25
9	Joystick til styring af bomfunktionen	s. 25
10	Rat	s. 27
11	Rattets vippejustering	s. 27
12	Pedal til bremse og langsom kørsel fremad	s. 28
13	Acceleratorpedal	s. 28
14	Håndbremse	s. 28







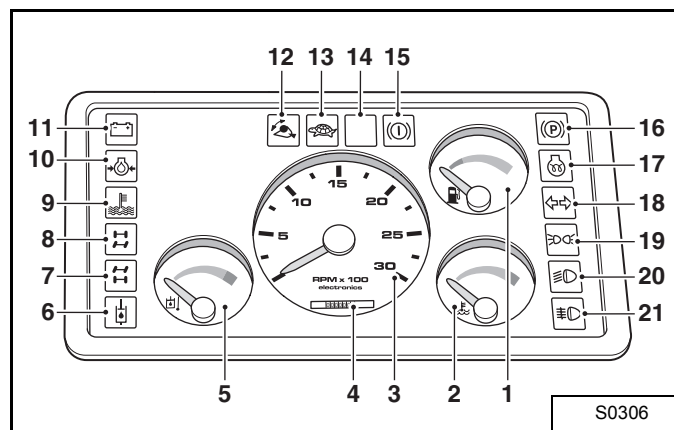



Flerfunktionsviser

Denne flerfunktionsviser består af 16 lamper og 5 indikatorer. Lamperne er kun synlige, når de er aktiverede. Indikatorerne tændes samtidig med at sidelysene aktiveres.

Figur 14



Reference	Ikon	Beskrivelse	Funktion
1		<b>Brændstofmåler</b>	Viser hvor meget brændstof, der er.
2		<b>Motorkølemiddels temperaturmåler</b>	Viser motorkølemidlets temperatur i termostatboksen. Begyndelsen af den røde zone svarer til en temperatur på 103°C. <b>Når målerviseren er inde i den røde zone, skal motoren straks standses, og man skal finde ud af, hvad den unormale driftstemperatur skyldes. Konsultér BOBCAT forhandleren.</b>
3		<b>RPM tæller (o/min)</b>	Viser dieselmotorens o/min.
4		<b>Timemåler</b>	Viser maskinens samlede antal driftstimer. Brug disse indikatorer til at planlægge og udføre vedligeholdelsesopgaver.
5		<b>Hydraulisk olietemperaturmåler</b>	Viser temperaturen på tankens hydrauliske olie. Begyndelsen af den røde zone svarer til en temperatur på 95°C. <b>Når målerviseren er inde i den røde zone, skal motoren straks standses, og man skal finde ud af, hvad den unormale driftstemperatur skyldes. Konsultér BOBCAT forhandleren.</b>
6		<b>Indikatorlampe for hydraulisk olietemperatur</b>	Rød indikatorlampe med symbol. Tændes når tankens olietemperatur når op på 95°C. <b>Tændes denne indikatorlampe, skal motoren straks standses, og man skal finde ud af, hvad den unormale driftstemperatur skyldes. Konsultér BOBCAT forhandleren.</b>
7		<b>Indikatorlampe for baghjuls indstilling</b>	Grøn indikatorlampe med symbol. Tændes når baghjulene står parallelt med maskinens længdeakse.
8		<b>Indikatorlampe for forhjuls parallellindstilling</b>	Grøn indikatorlampe med symbol. Tændes når forhjulene står parallelt med maskinens længdeakse.
9		<b>Indikatorlampe for motorkølemiddels temperatur</b>	Rød indikatorlampe med symbol. Denne lampe tændes, når kølemiddeltemperaturen i termostatboksen når op på 103°C. <b>Tændes denne indikatorlampe, skal motoren straks standses, og man skal finde ud af, hvad den unormale driftstemperatur skyldes. Konsultér BOBCAT forhandleren.</b>
10		<b>Indikatorlampe for motorens olietryk</b>	Rød indikatorlampe med symbol. Denne lampe tændes, når smøringsoiliens tryk i motorens oliegaleri er 0,6 bar. Ved normal drift skal denne indikatorlampe være: <ul style="list-style-type: none"> <li>• deaktiveret, når motoren kører;</li> <li>• altid aktiveret, når tændingskontakten står på "PREHEAT", "START" eller "RUN", og indtil motoren kører af sig selv.</li> </ul> <b>Tændes denne indikatorlampe, skal motoren straks standses, og man skal finde ud af, hvad det unormale driftstryk skyldes. Konsultér BOBCAT forhandleren.</b>

Reference	Ikon	Beskrivelse	Funktion
11		<b>Indikatorlampe for opladning</b>	Rød indikatorlampe med symbol. Denne indikatorlampe tændes, hvis alternatoren ikke oplader batteriet. Ved normal drift skal denne indikatorlampe være: <ul style="list-style-type: none"> <li>• deaktiveret, når motoren kører.</li> <li>• altid aktiveret, når tændingskontakten står på "PREHEAT", "START" eller "RUN", og indtil motoren kører af sig selv.</li> </ul> <b>Tændes denne indikatorlampe, skal motoren straks standses, og man skal finde ud af, hvad den unormale driftstilstand skyldes. Konsultér BOBCAT forhandleren.</b>
12		<b>Indikatorlampe for bomhovedets hydraulikfunktion</b>	Blå indikatorlampe med symbol. Tændes når holdefunktionen i bomhovedets hydraulik er aktiveret.
13		<b>Indikatorlampe for hastighed på stedet</b>	Grøn indikatorlampe med symbol. Tændes, når der er valgt hastighed på stedet.
14		Anvendes ikke	–
15		Anvendes ikke	–
16		<b>Indikatorlampe for håndbremse</b>	Rød indikatorlampe med symbol. Denne indikator skal være: <ul style="list-style-type: none"> <li>• deaktiveret, når håndbremsestangen er helt nede.</li> <li>• aktiveret, når håndbremsestangen er trukket helt op.</li> </ul>
17		<b>Indikatorlampe for gløderør</b>	Gul indikatorlampe med symbol. Tændes, når tændingen står på positionen "PREHEAT".
18		<b>Indikatorlampe for retningsviser</b>	Grøn indikatorlampe med symbol. Tændes, når højre eller venstre retningsviser er aktiveret.
19		<b>Indikatorlampe for sidelys</b>	Grøn indikatorlampe med symbol. Tændes, når sidelysene er aktiverede.  Indikatorlampen forbliver tændt, når forlygterne er aktiverede.
20		<b>Indikatorlampe for forlygte</b>	Grøn indikatorlampe med symbol. Tændes, når forlygterne er aktiverede.
21		<b>Indikatorlampe for langt lys</b>	Blå indikatorlampe med symbol. Tændes, når langt lys er aktiveret.

Højre konsol

Figur 15

Denne flerfunktionsviser består af 2 indikatorer og 10 kontakter med indikatorlamper.

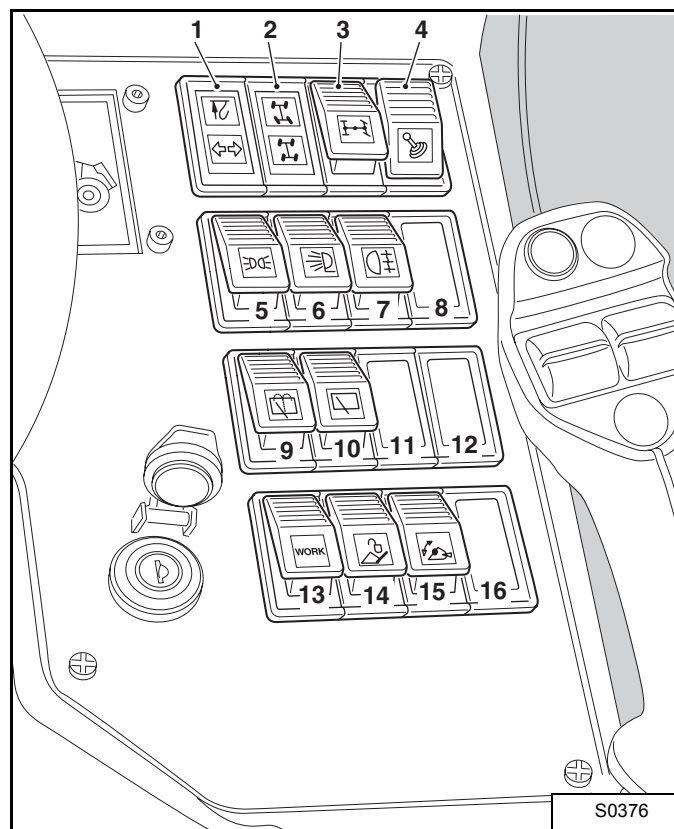

Reference	Ikon	Beskrivelse	Funktion
1		<b>Indikator for trailerdrejning</b>	Grøn indikatorlampe med symbol. Lampen blinker, når trailerens drejevisere lyser.  Den røde indikatorlampe anvendes ikke på denne model.
2		<b>Indikator for rattilstand</b>	Grønne indikatorlamper med symboler: <ul style="list-style-type: none"> <li>• øverste del aktiveret: 4-hjulsstyring er valgt.</li> <li>• nederste del aktiveret: parallel kørselstilstand er valgt.</li> <li>• øverste og nederste del deaktiveret: 2-hjulsstyring (forhjul) er valgt.</li> </ul>
3		<b>Styringstilstand</b>	Med grøn indikatorlampe og symbol. 3-positions omskifterkontakt: <ul style="list-style-type: none"> <li>• positionen ned: parallel kørselstilstand er valgt. Denne tilstand benyttes på smalle områder, til at køre væk fra bygninger eller til at placere maskinen et andet sted.</li> <li>• midterposition: 2-hjulsstyring (forhjul) er valgt. Denne tilstand benyttes, når der køres ved højere hastigheder.</li> <li>• positionen op: 4-hjulsstyring er valgt. Denne tilstand bruges i de fleste situationer.</li> </ul> <b>Alle 4 hjul stilles parallelt med maskinens længdeakse, inden der skiftes styringstilstand. De korrekte positioner markeres af indikatorlamperne på flerfunktionsviseren.</b> <b>Vælg den styringstilstand, som passer bedst til de opgaver, der skal udføres. Styringstilstanden må kun ændres, mens maskinen står helt stille.</b>
4		<b>Hydraulikstyrings spærring</b>	Med grøn indikatorlampe og symbol. 2-positions omskifterkontakt: <ul style="list-style-type: none"> <li>• positionen ned bruges til at aktivere bommens hydraulikfunktioner. Indikatorlampen er tændt i denne position.</li> <li>• positionen op: bruges til at deaktivere bommens hydraulikfunktioner. Bruges til at deaktivere alle den hydrauliske styrestangs (joysticks) funktioner, mens der køres på vejen.</li> </ul>



Reference	Ikon	Beskrivelse	Funktion
5		<b>Forlygter</b>	Med grøn indikatorlampe og symbol. 3-positions omskifterkontakt: <ul style="list-style-type: none"> <li>• positionen ned: tænder forlygterne. Indikatorlampen er tændt.</li> <li>• midterposition: tænder sidelysene. Indikatorlampen er tændt.</li> <li>• positionen op: slukker alt lys.</li> </ul>
6		<b>Arbejdslygter foran og bagved</b>	Med grøn indikatorlampe og symbol. 2-positions omskifterkontakt: <ul style="list-style-type: none"> <li>• positionen ned: tænder arbejdslygterne. Styrekraften til forlygterne skal være i central position eller nede.</li> <li>• positionen op: slukker arbejdslygterne.</li> </ul>
7		<b>Tågelygter bagpå</b>	Med grøn indikatorlampe og symbol. 2-positions omskifterkontakt: <ul style="list-style-type: none"> <li>• positionen ned: tænder tågelygterne.</li> <li>• positionen op: slukker tågelygterne.</li> </ul>
8		<b>Blæserrotations baglæns kontakt (ekstra)</b>	Tryk på kontakten for at få luftstrømmen til at blæse baglæns gennem radiatoren, når der skal renses ud.
9		<b>Bagrudevasker/-visker</b>	Med grøn indikatorlampe og symbol. 2-positions omskifterkontakt: <ul style="list-style-type: none"> <li>• midterposition: aktiverer rudeviskeren.</li> <li>• positionen ned: aktiverer bagrudevaskeren. Kontakten vender tilbage til midterpositionen, når den slippes.</li> <li>• positionen op: deaktiverer rudeviskeren.</li> </ul>
10		<b>Tagvinduesvisker (ekstra)</b>	Med grøn indikatorlampe og symbol. 2-positions omskifterkontakt: <ul style="list-style-type: none"> <li>• positionen ned: aktiverer tagrudevaskeren.</li> <li>• positionen op: deaktiverer tagrudevaskeren.</li> </ul>
11		<b>Hydrauliktillslutning bagpå (ekstra)</b>	2-positions omskifterkontakt med stabil midterposition: <ul style="list-style-type: none"> <li>• positionen ned: aktiverer en konstant strømning til hydrauliktillslutning bagpå.</li> <li>• midterposition: deaktiverer en konstant strømning til hydrauliktillslutning bagpå.</li> <li>• positionen op: aktiverer en konstant strømning i modsat retning til hydrauliktillslutningen bagpå.</li> </ul>
12		<b>Hæver eller sænker hydraulikkrogen (ekstra)</b>	2-positions omskifterkontakt med stabil midterposition: <ul style="list-style-type: none"> <li>• positionen ned: sænker det bageste hydraulikophæng.</li> <li>• midterposition: deaktiverer en konstant strømning til hydraulikophænget bagpå.</li> <li>• positionen op: hæver det bageste hydraulikophæng.</li> </ul>
13		<b>Transmissionstilstand</b>	Med grøn indikatorlampe og symbol. 2-positions omskifterkontakt: <ul style="list-style-type: none"> <li>• positionen ned: skifter til arbejdstilstand (progressiv acceleration).</li> <li>• positionen op: skifter til kørselstilstand. Der kan skiftes fra én tilstand til en anden uden at standse maskinen.</li> </ul> <b>Tilstanden kan ændres, mens maskinen er i bevægelse.</b>
14		<b>Bomhovedets hydraulik</b>	Med rød indikatorlampe og symbol. 2-positions omskifterkontakt: <ul style="list-style-type: none"> <li>• positionen ned: aktiverer bomhovedets hydraulikfunktion (indikatorlampe lyser).</li> <li>• positionen op: deaktiverer bomhovedets hydraulikfunktion (indikatorlampe slukker).</li> </ul>

Reference	Ikon	Beskrivelse	Funktion
15		<b>Bomhovedets hydrauliske holdetryk</b>	Med blå indikatorlampe og symbol. 3-positions omskifterkontakt: <ul style="list-style-type: none"> <li>• positionen ned: aktiverer den konstante strømning til bomhovedets hydraulik i én retning (indikatorlampen lyser). For eksempel for at drive en fejmaskine.</li> <li>• midterposition: deaktiverer den konstante strømning til bomhovedets hydraulik (indikatorlampen slukker).</li> <li>• positionen op: aktiverer den konstante strømning til bomhovedets hydraulik i modsat retning (indikatorlampen lyser).</li> </ul>
16		<b>Sekundær styring af bomhovedets hydraulik (ekstra)</b>	Med grøn indikator. 2-positions omskifterkontakt: <ul style="list-style-type: none"> <li>• positionen ned: Muliggør den sekundære styring af bomhovedets hydraulik via joystick (for konstant strømning skal kontakten "Bomhoveds hydraulik" være i positionen ned).</li> <li>• positionen op: deaktivere funktionen (kontakten "Bomhoveds hydraulik" skal være i positionen ned).</li> </ul>

### Venstre flerfunktionsstang

Denne stang har 2 funktioner:

- valg af kørselsretning.
- valg af kørselshastighed.

### Kørselshastighed

For at vælge kørselshastighed:

- Hastighed "på stedet": drej stangen til position 1.
- Hastighed "på vejen": drej stangen til position 2.

Figur 16

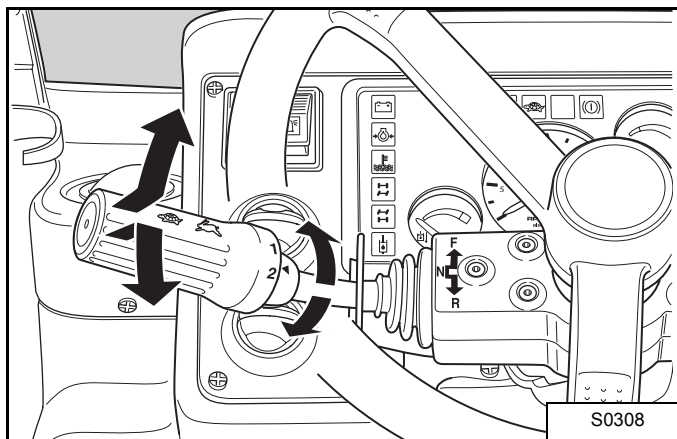

### VIGTIGT

Der kan skiftes fra én hastighed til en anden uden at standse maskinen.

### Kørselsretning

For at vælge kørselsretning:

- Kørsel fremad: træk stangen mod dig, hvorefter den skubbes fremad.
- Kørsel baglæns: træk stangen mod dig, hvorefter den skubbes tilbage. Der høres et advarselshorn, når der vælges baglæns kørsel.



### ADVARSEL

Ændres kørselsretningen, mens maskinen er i bevægelse, kan det bevirke, at stabiliteten går tabt. Lad maskinen køre helt langsomt, inden kørselsretningen ændres.

## Højre flerfunktionsstang

Denne stang har 4 funktioner:

- regulering af rudevisker
- regulering af rudevaskeren.
- lygtestyring.
- styring af hornet.

Figur 17

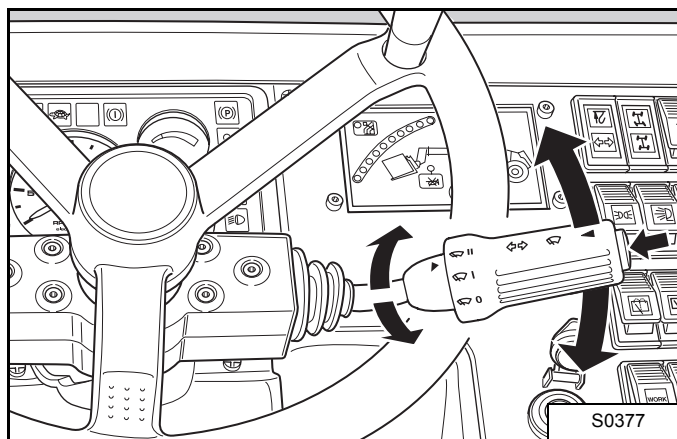

### Forrudevisker

Styringen af forrudeviskeren har 3 positioner. Stangen drejes for at vælge:

- Stop
- Langsom viskning
- Hurtig viskning

### Forrudevasker

Tryk stangen ind for at udløse vaskevæsken.

### Lygter

For at regulere lygterne:

- Når lygtekontakten er aktiveret (forlygteposition), skubbes stangen fremad for at skifte til langt lys. Træk den tilbage til midterpositionen for at skifte tilbage til forlygterne.
- Når lygtekontakten er deaktiveret, trækkes stangen mod dig for at få forlygterne til at blinke.

### Vejhorn

Tryk på knappen på stangens ende for at dytte med hornet.

## Joystick til styring af bomfunktion

Figur 18

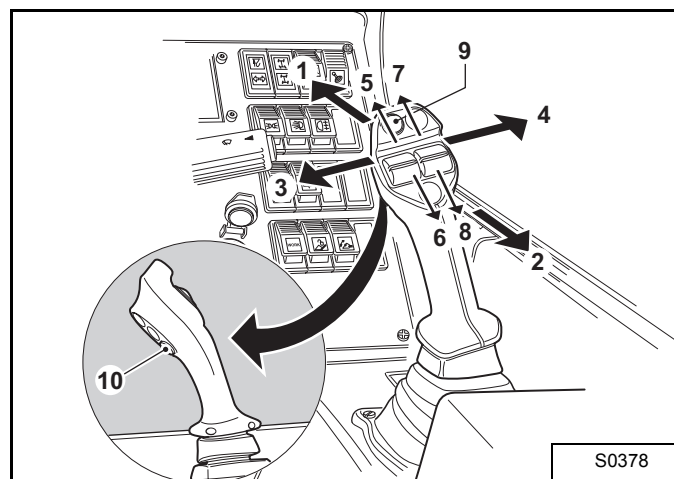

Denne flerfunktions-joystick styrer alle bomfunktioner ved at bevæge joystick'en og/eller ved at styre med de 2 tommelfingerhjul eller -kontakter.

Alle disse styremekanismer vender tilbage til neutral position, når de slippes, og de kan aktiveres samtidigt, medmindre andet er anført.

Reference	Beskrivelse	Funktion
1	<b>Joystick skubbet fremad</b>	Bommen sænkes med en hastighed, der er proportionel med stangens hældning.
2	<b>Joystick trukket tilbage</b>	Bommen hæves med en hastighed, der er proportionel med stangens hældning.
3	<b>Joystick vippet til venstre</b>	Påhængsredskabet vippes bagud med en hastighed, der er proportionel med stangens hældning.
4	<b>Joystick vippet til højre</b>	Påhængsredskabet vippes fremad med en hastighed, der er proportionel med stangens hældning.
5	<b>Venstre tommelfingerhjul aktiveret fremad</b>	Teleskopet forlænges med en hastighed, der er proportionel med tommelfingerhjulets bevægelse.
6	<b>Venstre tommelfingerhjul aktiveret baglæns</b>	Teleskopet trækkes tilbage med en hastighed, der er proportionel med tommelfingerhjulets bevægelse.
7	<b>Højre tommelfingerhjul aktiveret fremad</b>	Proportional styring af den hydrauliktidslutning, der sidder ved bomhovedets front.
8	<b>Aktiveret knap</b>	Kontinuerlig drift af hydraulikfunktionens hjælpelinje, som sidder på bomhovedets front.
9	<b>Den tilhørende funktion aktiveres ved at skubbe denne kontakt</b>	Aktivering af hydraulikfunktionen på bomhovedet. Aktivering er kun mulig, når kontakt 14 og 15 (se konsollen på s. 22) er aktiverede.
10	<b>Kontakt til at aktivere/deaktivere den anden hydraulikfunktion ved bomhovedets front (ekstra)</b>	Aktiverer den anden hydraulikfunktion på bomhovedet (kortvarigt). Denne funktion deaktiveres, når kontakten slippes.

Styremekanismer til fareadvarselslygterne og den roterende advarselslygte

Figur 19

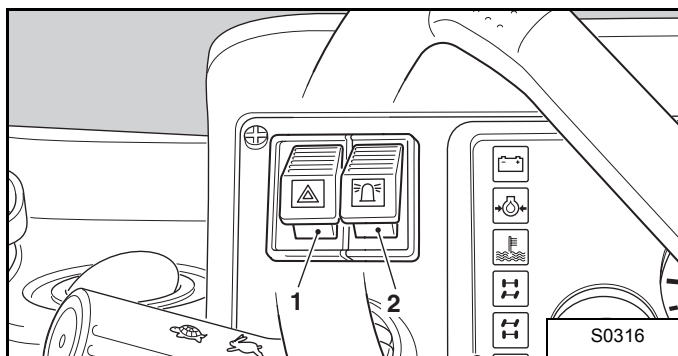

Reference	Ikon	Beskrivelse og funktion
1		<b>Regulering af fareadvarselslygter</b> Med rød indikatorlampe og symbol. 2-positions omskifterkontakt: <ul style="list-style-type: none"> <li>• positionen ned: fareadvarselslygte tændt.</li> <li>• positionen op: fareadvarselslygte slukket.</li> </ul>
2		<b>Regulering af roterende advarselslygte</b> Med gul indikatorlampe og symbol. 2-positions omskifterkontakt: <ul style="list-style-type: none"> <li>• positionen ned: roterende advarselslygte tændt.</li> <li>• positionen op: roterende advarselslygte er slukket.</li> </ul>

Indikatoren Længdestabilitet

Figur 20

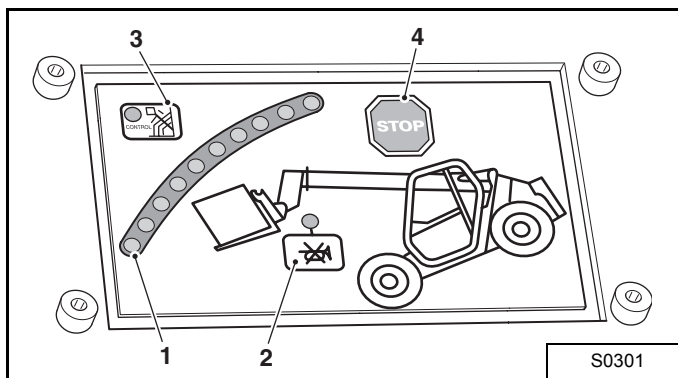

Reference	Ikon	Beskrivelse og funktion
1		<b>Indikatoren lyser for at markere maskinens grad af længdestabilitet</b> <ul style="list-style-type: none"> <li>• Grønne indikatorlamper (5x): tændes gradvist i alle situationer, hvor den håndterede last når op til 67% af den belastning, der har en tendens til at få maskinen til at vippe fremad.</li> <li>• Ravbrun indikatorlamper (3x): tændes gradvist i alle situationer, hvor den håndterede last er mellem 67% og 87% af den belastning, der har en tendens til at få maskinen til at vippe fremad.</li> <li>• Røde indikatorlamper (2x): tændes gradvist i alle situationer, hvor den håndterede last er mere end 87% af den belastning, der har en tendens til at få maskinen til at vippe fremad.</li> </ul> <b>Hold øje med de oplysninger, som ovenstående indikatorlamper giver, mens der udføres håndteringsarbejde, og sørg for at gøre det, der skal til for at rette op på problemet.</b>
2		<b>Knap til at deaktivere advarselshornet til indikatoren for maskinens længdestabilitet</b> Med rød indikatorlampe og symbol. <ul style="list-style-type: none"> <li>• Advarselshornet aktiveres altid, når den tredje ravbrune indikatorlampe tændes for maskinens grad af længdestabilitet.</li> <li>• Knappen bruges til at deaktivere advarselshornet.</li> <li>• Den røde indikatorlampe tændes altid, når advarselshornet deaktiveres ved hjælp af knappen.</li> </ul> <b>Indikatorlampen SKAL være slukket, når der udføres håndteringsarbejde.</b>
3		<b>Gul indikatorlampe</b> Viser at maskinen nu styres af AMA (hvis AMA er installeret). AMA'en aktiveres kun efter en bestemt vinkel er nået.
4		<b>Indikatorlampen for krængningsstabilisatoren ("Aggravating Movements Arrester" eller AMA)</b> Med rød indikatorlampe og symbol. Tændes når den sidste røde indikatorlampe aktiveres. Når krængningsstabilisatorsystemet (AMA) er installeret, er det umuligt at udføre de bevægelser, der forværrer situationen: <ul style="list-style-type: none"> <li>• bommens sænkning</li> <li>• teleskop strækkes ud</li> <li>• løft af stabilisatorerne</li> <li>• gafferne eller påhængsredskabet vippes fremad eller tilbage</li> <li>• hydraulikfunktionen, som sidder på bomhovedets bagside</li> </ul>

## Tændingskontakt

Figur 21

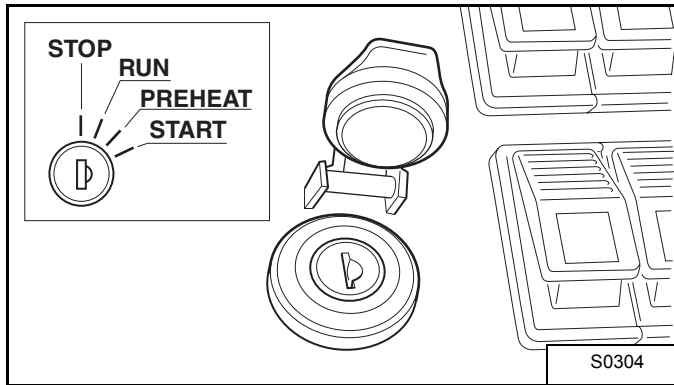

Position	Funktion
STOP	Deaktiveret position (stabil position).
RUN (kør)	Tændingsposition (stabil position).
PREHEAT (forvarm)	Gløderørs forvarmingspositionen (ikke stabil position): kontakten vender tilbage til positionen "RUN", så snart nøglen slippes).
START	Startpositionen (ikke stabil position): Kontakten vender tilbage til positionen "RUN", så snart nøglen slippes).

**VIGTIGT**

Kontakten skal stå på positionen "STOP", for at nøglen kan stikkes ind eller tages ud.

## Rat

Drej rattet med uret, når maskinen skal styres til højre.

Drej rattet mod uret, når maskinen skal styres til venstre.

## Rattets vippejustering

Figur 22

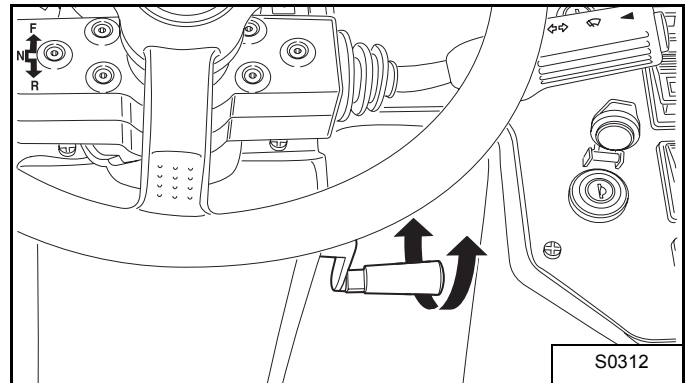

Træk stangen mod dig for at indstille rattets hældning.

Efter rattet er indstillet i den ønskede position, skubbes stangen tilbage, så rattet låses i den indstillede stilling.

**ADVARSEL**

**Maskinen må aldrig køres eller betjenes, medmindre konsollen er ordentligt fastlåst.**

**Konsollen må aldrig vippes, mens maskinen er i bevægelse.**

Pedaler

Figur 23

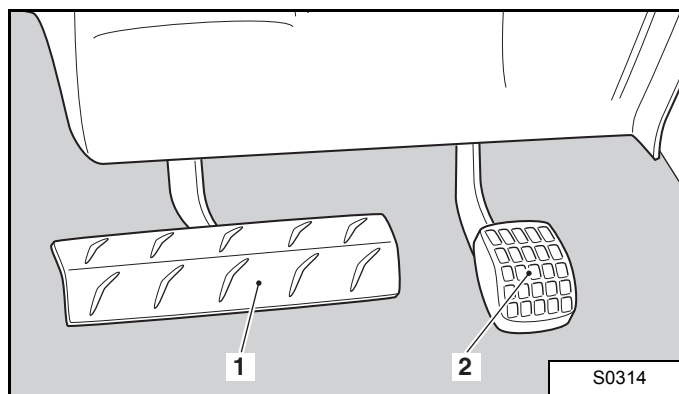

Ref.	Beskrivelse	Funktion
1	<b>Bremsepedal</b>	<ul style="list-style-type: none"> <li>Denne pedal fungerer som hovedbremse.</li> <li>Tryk på pedalen, så maskinen gradvist sætner farten, indtil den standser.</li> <li>Slip pedalen, så bremsefunktionen gradvist mindskes, indtil den udlignes.</li> <li>Bremseeffekten er hydrostatisk på første halvdel af nedtrykket. Mens dieselmotoren er i kontinuerlig tilstand, reduceres maskinens kørselshastighed, indtil den stopper, hvilket sker proportionelt med pedaltrykket.</li> <li>På resten af nedtrykket er bremseeffekten mekanisk (med bremseklapperne).</li> </ul>
2	<b>Acceleratorpedal</b>	<ul style="list-style-type: none"> <li>Tryk på pedalen for at øge dieselmotorens hastighed til det maksimale.</li> <li>Slip pedalen for at reducere dieselmotorens hastighed.</li> </ul>

Håndbremse

Denne stang har 2 funktioner:

- håndbremserregulering.
- regulering af nødbremsen, såfremt hovedbremsen svigter.

Figur 24

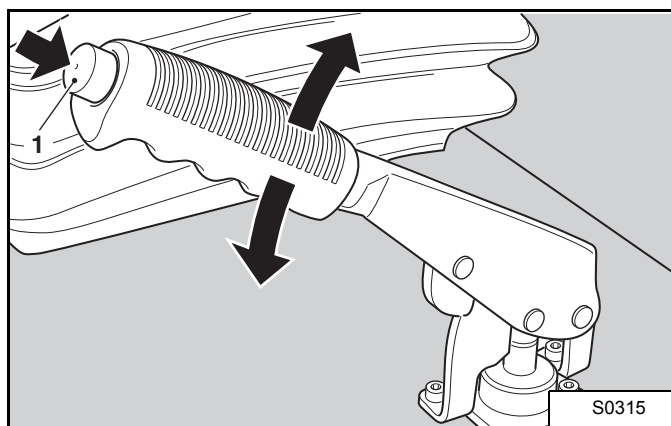

Træk håndbremsestangen opad, indtil den låser, for at bremse.

For at løse bremsen trækkes stangen opad, og der trykkes samtidig på knappen (1), så låsen løsnes. Sænk stangen helt ned.

Beholder til væske til rudevask

Påfyldningsproppen til beholderen med væske til rudevask sidder under håndbremsestangen [Figur 25].

Figur 25

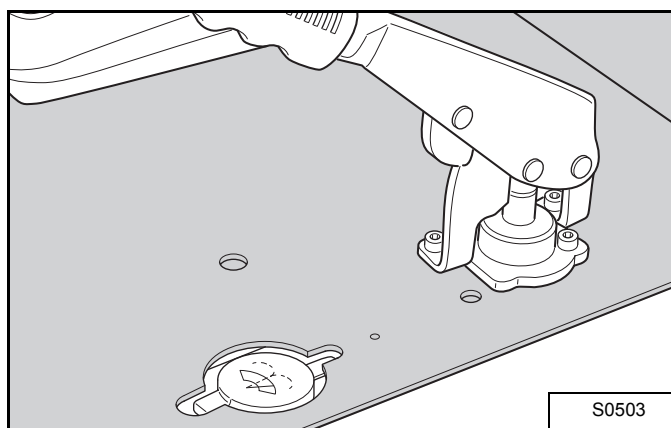

Regulering af kabinevarme og afdugning

Figur 26

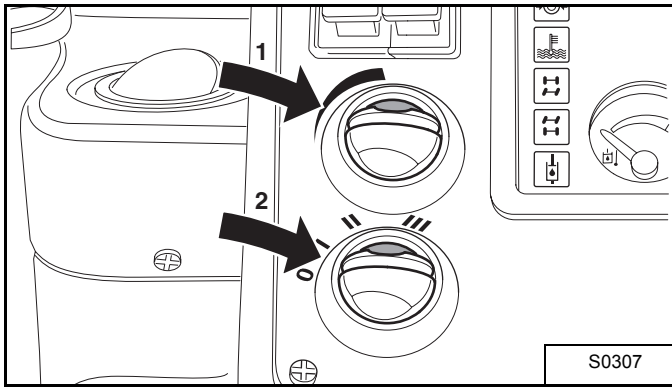

Reference	Beskrivelse	Funktion
1	<b>Temperatur-justering</b>	<ul style="list-style-type: none"> <li>• Drej med uret: for at øge temperaturen i kabinen.</li> <li>• Drej mod uret: for at sænke temperaturen i kabinen.</li> </ul>
2	<b>Blæserregulering</b>	Drej kontakten med uret for at øge blæserhastigheden. <ul style="list-style-type: none"> <li>• O: blæser standset.</li> <li>• I: langsom hastighed.</li> <li>• II: medium hastighed.</li> <li>• III: høj hastighed.</li> </ul>

Hydrauliksystem

**ADVARSEL**

Dieselbrændstof eller hydraulikvæske under tryk kan trænge ind gennem huden eller øjnene, hvilket kan medføre personskader eller døden. Det er muligt, at væske, der lækker under tryk, er usynligt. Anvend et stykke pap eller træ til at finde frem til lækager. Anvend ikke de bare hænder. Vær iført sikkerhedsbriller. Kommer der væske ind i huden eller øjnene, skal der straks søges hjælp fra en læge, der har erfaringer med denne type skader.

**ADVARSEL**

**UNDGÅ FORBRÆNDINGER**

Hydraulikvæsker, slanger, rørstykker og lynkoblere kan blive varme, når maskinen og påhængsredskaberne køres. Vær forsigtig, når hurtigkoblere kobles til og fra.

Batch af dataark

Figur 27

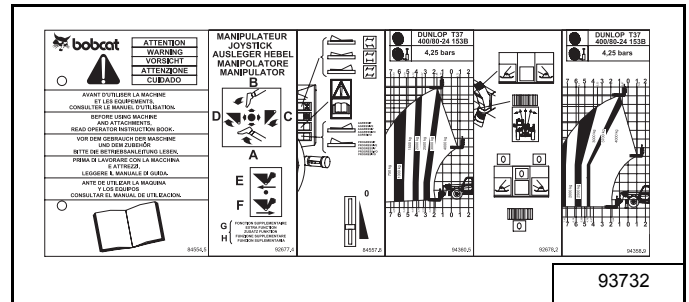

Dataarkene i denne batchliste rummer et vist antal instruktioner, der også findes i denne vejledning, og omfatter belastningsoversigterne.

Bagrude

Denne rude sidder på kabinens bagpanel og åbner 90°.

**ADVARSEL**

Denne rude kan også bruges som nødudgang, derfor må åbningens styremekanisme ikke blokeres eller dens specifikationer begrænses.

Placering af brandslukker

Fastgøringspunkter til brandslukkerens støttemekanisme sidder på højre side af kabinens bagpanel.

Figur 28

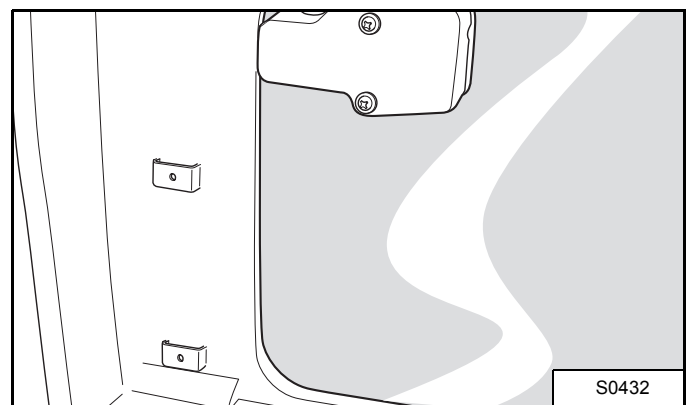

**Dør**

Sådan åbnes døren udefra: træk i håndtaget **[Figur 29]**.  
Døren kan låses med tændingsnøglen.

**Figur 29**

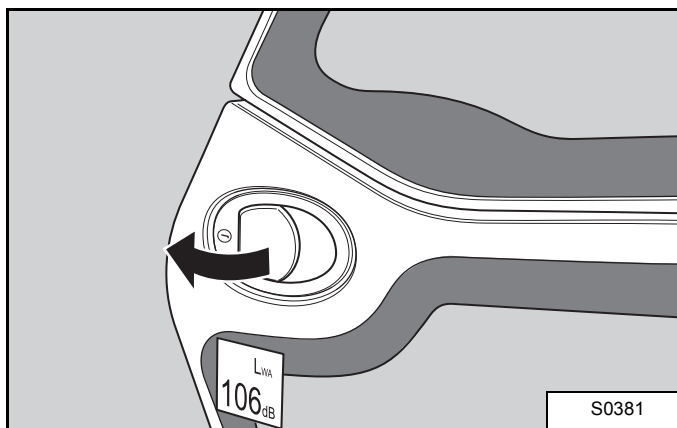

Sådan åbnes døren indefra: klem om håndtaget **[Figur 30]**.

**Figur 30**

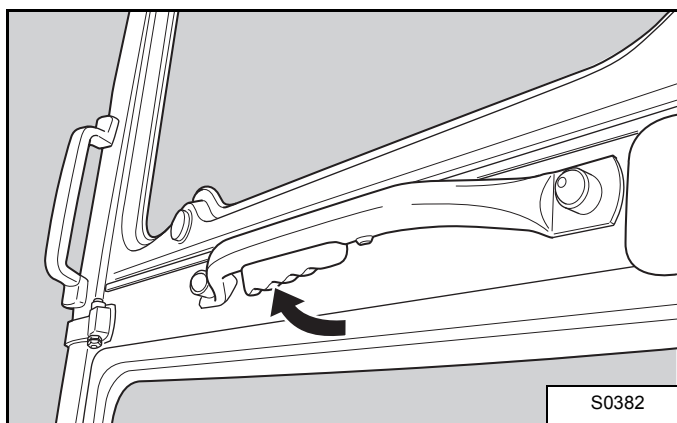

**Venstre rude**

Denne rude sidder på kabinens dør og åbner 180°.

For at åbne eller lukke ruden: drej stangen opad eller nedad **[Figur 31]**.

**Figur 31**

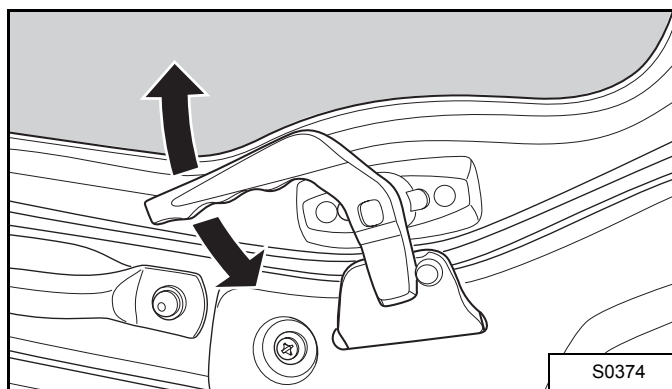

For at låse i åben position: fastgøringsbeslaget indkobles og låses **[Figur 32]**.

**Figur 32**

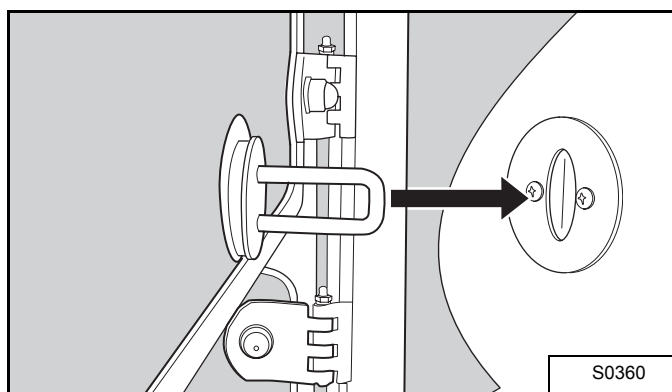

For at låse op: drej stangen inde i kabinen **[Figur 33]**.

**Figur 33**

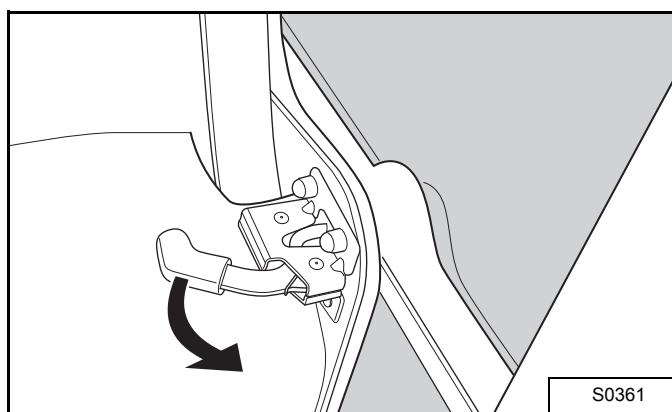



## Kredsaafbryder

Denne kredsaafbryder (drejekontakt med nøgle) sidder bag i kabinen på venstre side af rammen. Den styrer åbning og lukning af jordkredsløbsledningen mellem batteriets negative pol og rammen.

Figur 34

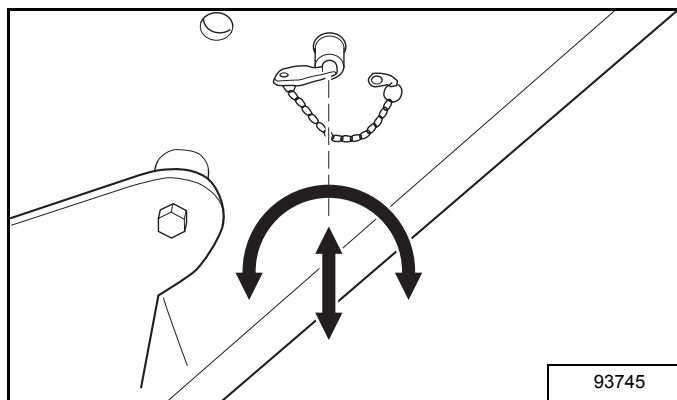

Lukning af kredsen: stik nøglen ind i kontakten og drej den med uret, indtil den indekserer.

Åbning af kredsen: drej nøglen mod uret, hvorefter den tages ud af kontakten.



### ADVARSEL

Kredsløbet må kun åbnes, når det er absolut nødvendigt, mens motoren kører.

Det anbefales at åbne kredsløbet, når maskinen standses for en lang periode.

## Daglig inspektion

- Motorens smøremiddelhøjde
- Hydraulikvæskes højde
- Motors kølemiddelhøjde
- Motors kølesystem, systemet kontrolleres for skader eller lækager
- Motors oliefilter, luftsysteget kontrolleres for skader eller lækager
- Væskehøjde i bremsekredsløbet
- Dæk, kontrolleres for slitage, skader, dæktryk
- Førerkabinen og kabinens monteringsbeslag
- Sådan lukkes og låses alle dæksler



### ADVARSEL

Er teleskoplæsseren ny, udføres de specifikke kontroller, der beskrives i afsnittet om vedligeholdelse, inden maskinen tages i brug første gang.



### ADVARSEL

Føreren skal have instrukser, inden maskinen køres. Førere uden uddannelse kan forårsage skader eller død.

**Bemærk:** Væsker som motorolie, hydraulikvæske, kølemiddel osv. skal bortskaffes på en miljøsikker måde. Nogle love kræver, at bestemte udslip og lækager på jorden skal renses op på en bestemt måde. Læs de lokale og nationale love for at få oplyst korrekt bortskaffelsesmetode.

## Klargøring inden maskinen tages i brug

### Betjenings- og vedligeholdelsesvejledning

Der medfølger et net til dokumenter bag førersædet. Sørg for at Betjenings- og vedligeholdelsesvejledningen opbevares i én af disse beholdere.

Figur 35

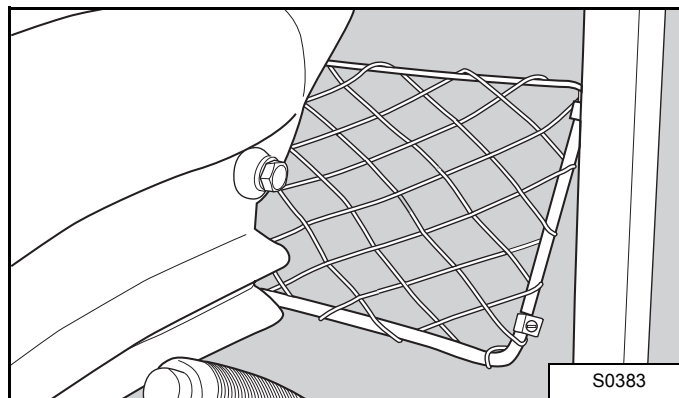

### Indstilling af førersædet

Tag fat i gribehåndtagene på hver side af døren for at komme ind i kabinen.

Indstil sædet, så det er let at nå og betjene alle styremekanismerne.

De 4 forskellige typer indstilling gør, at man kan køre så behageligt som muligt.

Figur 37

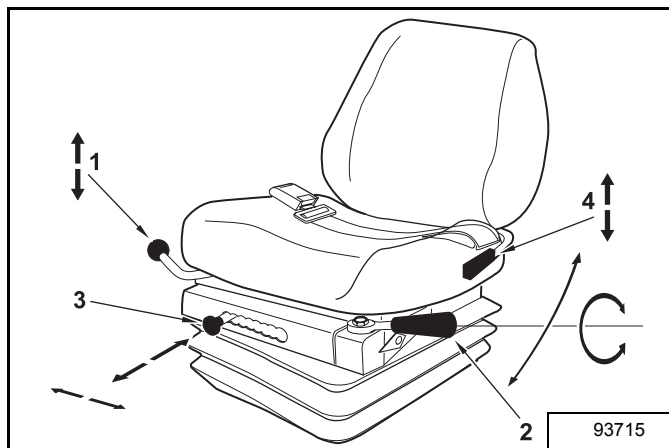

### ADVARSEL

Føreren skal have instrukser, inden maskinen køres. Førere uden uddannelse kan forårsage skader eller død.

### Påfyldning af dieselbrændstof

1. Proppen skrues af [Figur 36].

Figur 36

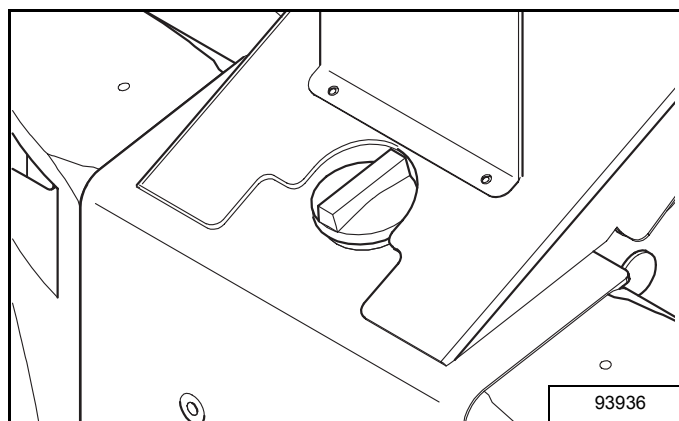

2. Fyld dieselbrændstof på (tankens kapacitet er 140 liter).

Reference	Beskrivelse	Justering
1	Justering af sædets længde	Drej stangen opad. Skub sædet, så det glider til den ønskede position. Slip stangen. Lås i det nærmeste indhak.
2	Justering af ophænget	Drej stanghåndtaget således at: • Tegnet "+" kan ses øverst, hvilket giver fastere ophæng • Tegnet "-" kan ses øverst, hvilket giver mere fleksibelt ophæng Bevæg stangen, til den ønskede indstilling er opnået.
3	Justering af sædets højde	Træk knappen fremad. Skub så den glider til venstre for at hæve sædet. Skub så den glider til højre for at sænke sædet. Slip knappen. Lås i det nærmeste indhak.
4	Justering af rygstøttens hældning	Træk stangen op. Vip rygstøtten til den ønskede position. Slip stangen. Lås i det nærmeste indhak.



### ADVARSEL

Fastspænd sikkerhedsselen.

Indstil sædet, så det er let at nå og betjene alle styremekanismerne.

Det er en afgørende sikkerhedsfaktor, at føreren har det behageligt under kørslen.

## Sådan køres maskinen

### Opstart



#### ADVARSEL

**Fastspænd sikkerhedsselen.**

1. Sørg for at stangen til valg af kørselsretning står i neutral position.
2. Drej tændingen til positionen "RUN" for at aktivere det elektriske kredsløb.

Figur 38

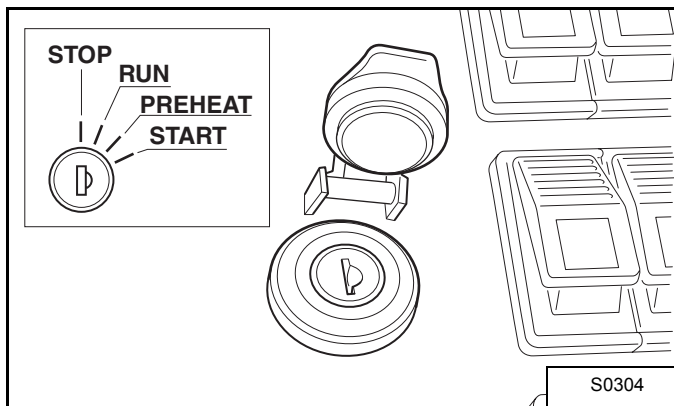

3. Kontrollér brændstoftøjden.
4. Drej tændingskontakten til positionen "PREHEAT" og hold den i denne position i 15 sekunder for at forvarme motoren til den rette temperatur.
5. Hold acceleratorpedalen halvvejs nede, hvorefter kontakten drejes til positionen "START". Hold kontakten i denne position, indtil motoren kører af sig selv, hvorefter nøglen slippes, og den vender selv tilbage til positionen "RUN".

#### VIGTIGT

- Når håndbremsen er løsnet, kan motoren ikke startes, medmindre gearet er i neutral position.
- Lad ikke kontakten forblive i positionen "START" i mere end 30 sekunder. Husk at forvarme, inden der startes igen.



#### ADVARSEL

**Forsøg ikke at starte motoren ved at trække eller skubbe maskinen.**

6. Slip acceleratorpedalen og lad motoren køre i tomgang.



#### ADVARSEL

**Motorhastigheden må kun øges gradvist, så længe driftstemperaturen ikke er stabil.**

### Kørsel

1. Løft gaflerne eller redskabet ca. 300 til 500 mm over jordhøjde.
2. Vælg den rette styringstilstand.
3. Kobl gearstangen ind i den ønskede retning.
4. Vælg den rette geartilstand.
5. Kontrollér at aksen flugter.
6. Slip håndbremsen og sæt langsomt farten op, indtil maskinen kører.
7. Husk altid på, at styresystemet støttes af servostyring, og derfor er følsomt: drej gradvist, ikke skarpt og pludseligt.
8. Overhold kørselsinstruktionerne og alle instrukser, der er gældende på stedet.

### Sådan stoppes maskinen

1. Stop maskinen på plan grund, eller hvor hældningen ikke er mere end 15%.
2. Vær sikker på, at maskinen ikke standses på et sted, hvor den blokerer for adgang til bygninger eller installationer, udgør en forhindring for at andre køretøjer kan komme omkring, og at den ikke er mindre end 1 m fra trafikbanen.
3. Slip acceleratorpedalen og stop maskinen.
4. Sæt gearstangen i neutral position.
5. Træk håndbremsen op.
6. Sørg for at teleskopet er trukket helt ind.
7. Sænk bommen, så gaflerne eller redskabet hviler på jorden.
8. Stop alle styremekanismer, der eventuelt er aktiverede.
9. Stands motoren ved at dreje tændingskontakten til positionen "STOP".



#### ADVARSEL

**Der må ikke accelereres, inden motorens standses.**

10. Tag nøglen ud af tændingen.
11. Luk alle ruderne.
12. Lås døren efter dig, når du forlader kabinen.
13. Kontrollér at alle dæksler er ordentligt lukkede og låste.



### ADVARSEL

Inden førersædet forlades, skal du efterkontrollere, at du har udført alt, hvad der skal gøres, for at standse maskinen på korrekt vis – både for din egen og andres sikkerhed.



### ADVARSEL

Forlad aldrig maskinen, mens motoren kører, eller når bommen ikke er sænket sådan at gaflerne eller redskabet hviler på jorden.

## Håndtering af last

### Indikatoren Længdestabilitet



### ADVARSEL

Alarmen skal aktiveres, inden der udføres håndteringsarbejde.

Man skal altid kontrollere den tilstand, indikatorerne for længdestabilitet befinder sig i, mens der udføres opgaver i forbindelse med håndtering og løft.



### ADVARSEL

Føreren skal jævnligt gennemføre inspektioner for at kontrollere, at indikatorlamperne fungerer som de skal.



### ADVARSEL

Så snart den ravbrune indikatorlampe for længdestabilitet tændes, eller så snart alarmen udløses igen, og allersenest når de røde indikatorlamper tændes, skal man stoppe med at styre de bevægelser, der kaldes aggraverende for maskinens stabilitet, som er følgende:

- forlængelse af teleskopbommen
- sænkning af bommen

Så snart de ravbrune indikatorlamper for længdestabilitet tændes, eller når alarmen udløses, og allersenest når den røde indikatorlampe tændes, styres de bevægelser, der skal redde én ud af den farlige situation i følgende rækkefølge:

1. Sørg for at teleskopet er trukket helt ind.
2. Sænk bommen.
3. Dernæst genoptages manøvren under forhold, hvor maskinen har lettere ved at fungere stabilt.

### Belastningsoversigter

Inden en manøvre med lasthåndtering påbegyndes, skal man kontrollere den belastningsoversigt, der gælder for de dæk, der er monterede på maskinen. Denne belastningsoversigt er blandt de dataark, der findes i kabinen.

Kontrollér at lasten, der skal håndteres, og de overvejede rækkevidder i løbet af manøvren, ikke er mere end det, maskinen kan klare.



### ADVARSEL

Følg altid belastningsoversigtens anvisninger.



### ADVARSEL

Forlad aldrig maskinen, mens motoren kører, eller når bommen ikke er sænket sådan at gaflerne eller redskabet hviler på jorden.

## Sådan samles en last op fra jorden

1. Kør maskinen i stilling, så den står vinkelret i forhold til lasten med teleskopbommen helt tilbagetrukket og gaflerne parallelt på jorden.

Figur 39

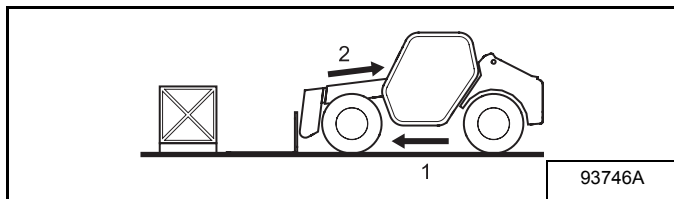

2. Justér gaffelafstanden og -centreringen i forhold til lasten.

Figur 40

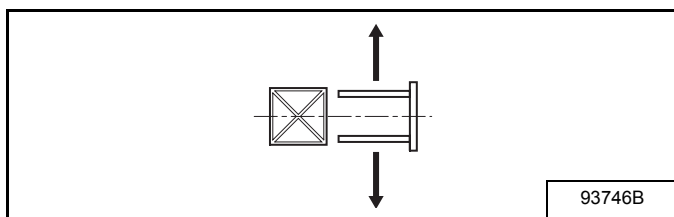

3. Indstil gaflernes højde, så de kan glide ind under lasten.

Figur 41

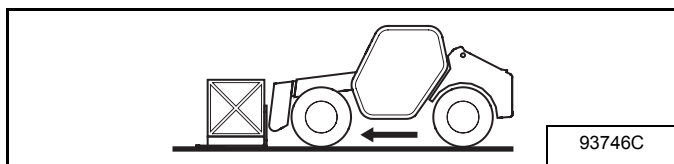

4. Kør maskinen fremad eller forlæng teleskopet, så gaflernes hæl kommer i kontakt med lasten.
5. Træk håndbremsen og sæt gearstangen i neutral position.
6. Løft bommen, så lasten er ca. 300 til 500 mm over jordhøjde, vip gaflerne helt bagud og træk teleskopet helt tilbage. Nu er maskinen i transportpositionen.

Figur 42

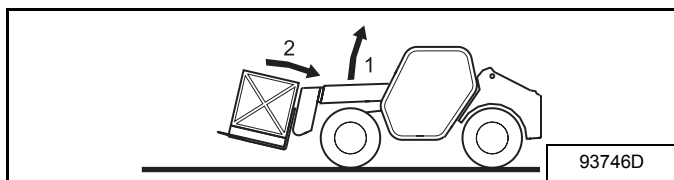

## Sådan sættes en last på jorden

1. Kør lasten væk fra stedet og til den position, hvor den skal placeres.

Figur 43

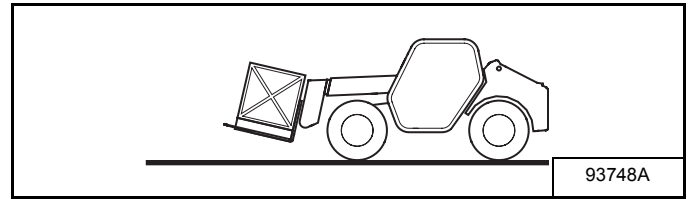

2. Vip gaflerne til en position, der er parallel med jorden.

Figur 44

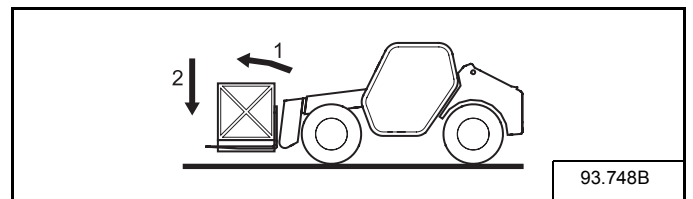

3. Sænk lasten til den hviler på jorden, og gaflerne ikke længere er i berøring med lasten.

Figur 45

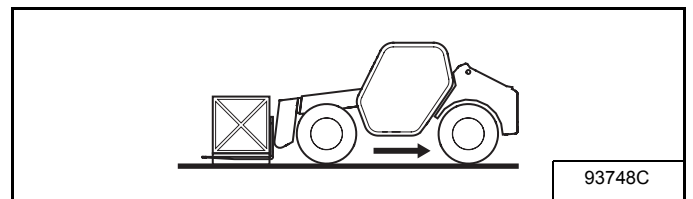

4. Kør maskinen baglæns, så gaflerne helt slipper lasten.
5. Sæt bommen og gaflerne tilbage i transportpositionen.

Figur 46

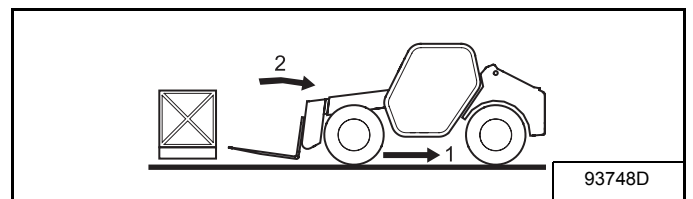

Sådan opsamles en løftet last

1. Inden denne manøvre foretages, skal man sikre sig, at gafferne let kan glide ind under den last, der skal løftes, og at de har korrekt afstand og centrering i forhold til lasten.
2. Kør maskinen, så den står vinkelret i forhold til lasten med gafferne vandret ud for lastens højde.

Figur 47

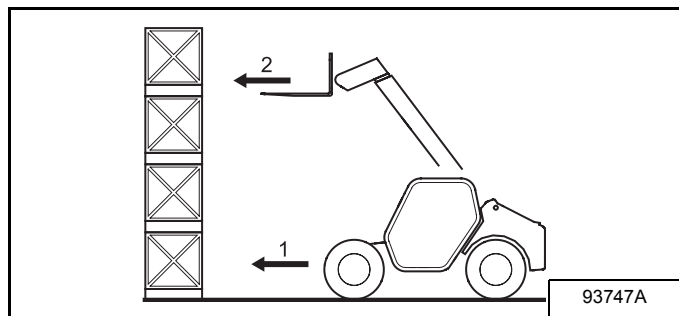

**ADVARSEL**

Sørg for at der er nok afstand, så gafferne kan glide helt ind under lasten, mellem maskinens forende og laststabeln, hvor der som minimum skal være teleskopbommens længde.

3. Kør maskinen fremad så langsomt som muligt, til gaffernes hæl kommer i berøring med lasten.

Figur 48

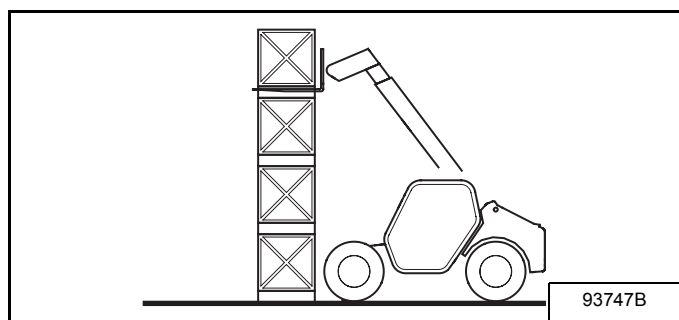

**ADVARSEL**

Ram ikke mod lasten med gafferne eller mod bunken med maskinen.

4. Træk håndbremsen og sæt gearstangen i neutral position.

5. Løft bommen en anelse og vip gafferne delvist bagud, så lasten stabiliseres.

Figur 49

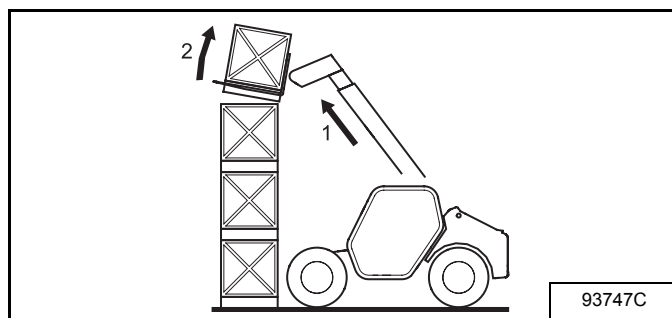

6. Sæt gearstangen i bakgear og løsn håndbremsen.
7. Kør maskinen baglæns så langsomt som muligt, så lasten frigøres oven på bunken og på en sådan måde, at bommen kan sænkes, uden at lasten rører ved stablen.

Figur 50

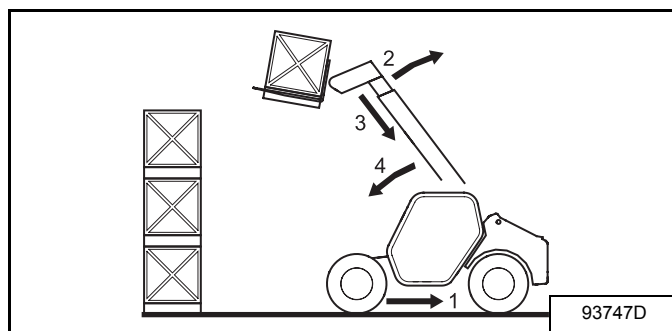

8. Træk teleskopbommen helt tilbage.
9. Sænk bommen, indtil lasten er ca. 300 til 500 mm over jordhøjde, hvorefter gafferne vippes helt bagud. Nu er maskinen i transportpositionen.

**ADVARSEL**

Alle bombevægelser eller maskinens forskydningsmanøvrer med løftet last skal udføres med den største omhu og så langsomt som overhovedet muligt.

**Sådan placeres en løftet last**

1. Mens maskinen er i transportpositionen, bevæges lasten tættere på bunken og ind i den position, hvor den skal placeres.

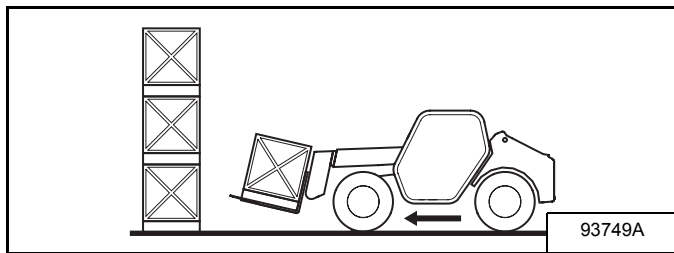
**Figur 51**

2. Hæv teleskopbommen, hvorefter den forlænges, så lasten bevæges op over bunken. Kør maskinen en smule fremad, hvis det er påkrævet.

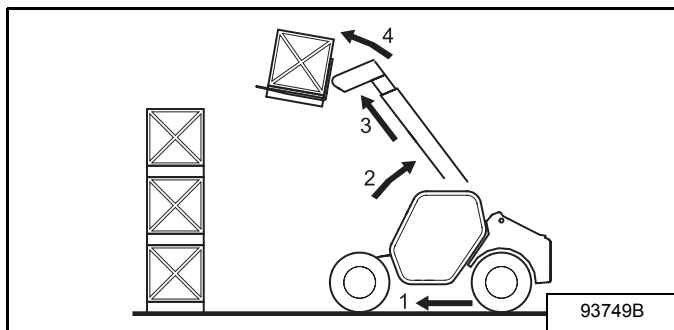
**Figur 52**

3. Træk håndbremsen og sæt gearstangen i neutral position.
4. Vip lasten til vandret position.
5. Sæt lasten ned på bunken ved at sænke bommen og trække teleskopet tilbage.

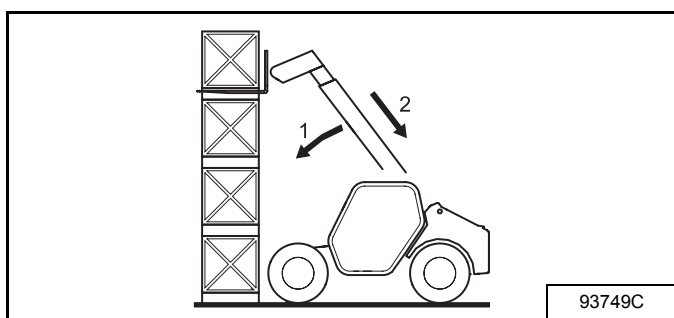
**Figur 53**

6. Så snart lasten er sat ned, frigøres gaflerne, så de ikke længere berører lasten, hvilket gøres med korte, på hinanden efterfølgende manøvrer med at sænke bommen og trække teleskopet tilbage.
7. Frigør gaflerne fra under lasten ved hjælp af korte og efterfølgende manøvrer med bomsænkning og teleskoptilbagetrækning eller ved at køre maskinen baglæns.
8. Sæt bommen og gaflerne tilbage i transportpositionen.

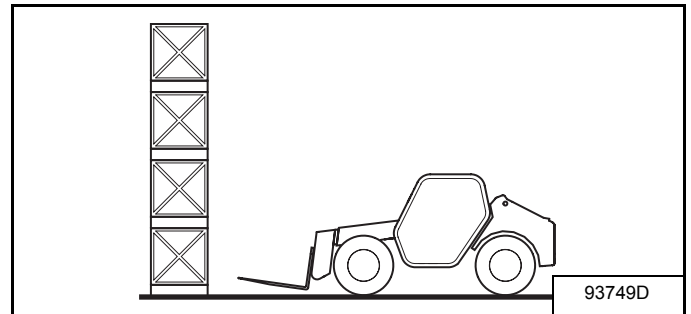
**Figur 54****ADVARSEL**

Alle bombevægelser eller maskinens forskydningsmanøvrer med løftet last skal udføres med den største omhu og så langsomt som overhovedet muligt.

## Stuvning og stropophæng på maskinen

Figur 58

### Sådan stuves maskinen

1. Læs nu maskinen op på traileren i overensstemmelse med belastningskravene, hvad angår massens position og fordeling.
2. Stop maskinen.
3. Fastgør stødkiler på trailergulvet foran og bag hvert af maskinens [Figur 55] hjul og imod hvert hjuls inderside [Figur 56].

Figur 55

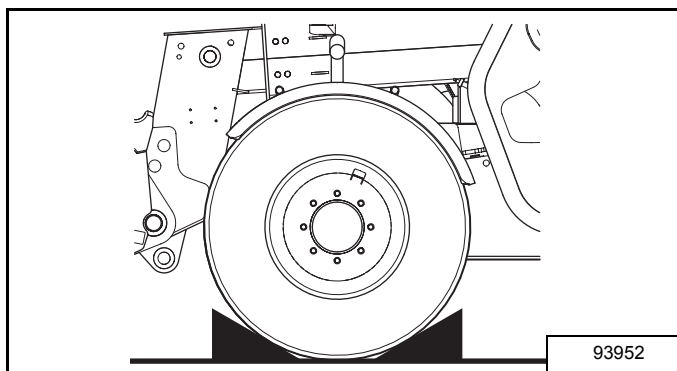
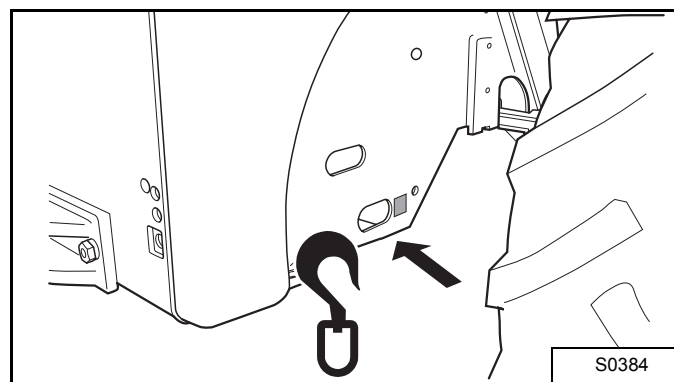

Figur 56

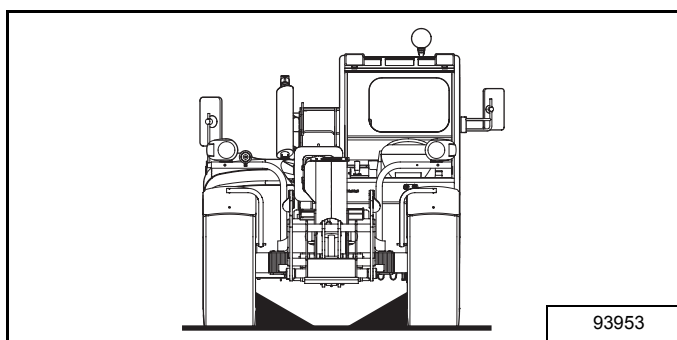

4. Stuv maskinen fast på traileren med de forreste [Figur 57] og bageste [Figur 58] stuvningstifter.

Figur 57

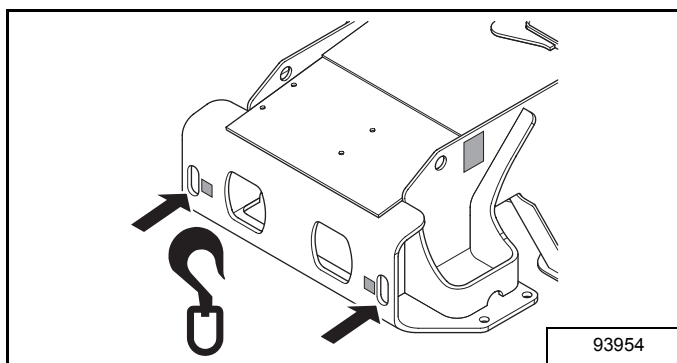

### ADVARSEL

Før maskinen læsses op på traileren, skal det kontrolleres at:

- Alle sikkerhedsinstrukser for traileren er overholdt.
- Trailerens fører er blevet informeret om maskinens mål og vægt.
- Trailerplatformen er stor nok og har tilstrækkelig bæreevne til at transportere maskinen.
- Det tilladte tryk på trailerplatformen er kompatibelt med maskinen.



**Sådan hænges der op i stropper på maskinen**

Denne opgave skal udføres på maskinen, uden at der er nogen påhængsredskaber. Inden denne opgave udføres, sænkes bommens position, hjulene sættes tilbage til den position, hvor de flugter med midteraksen, og maskinen standses. Dernæst skal der tages hensyn til følgende:

**1. Placeringen af maskinens tyngdepunkt.**

- For model T2556 teleskoplæsser [Figur 59]:

Figur 59

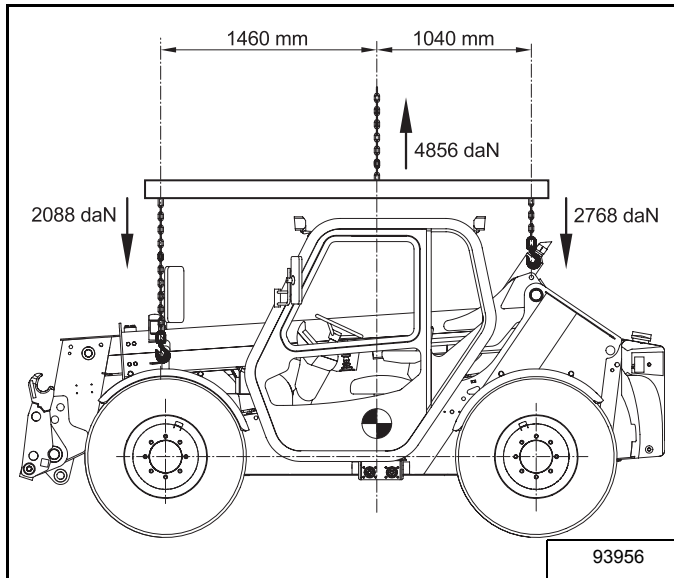

- For model T2566 teleskoplæsser [Figur 60]:

Figur 60

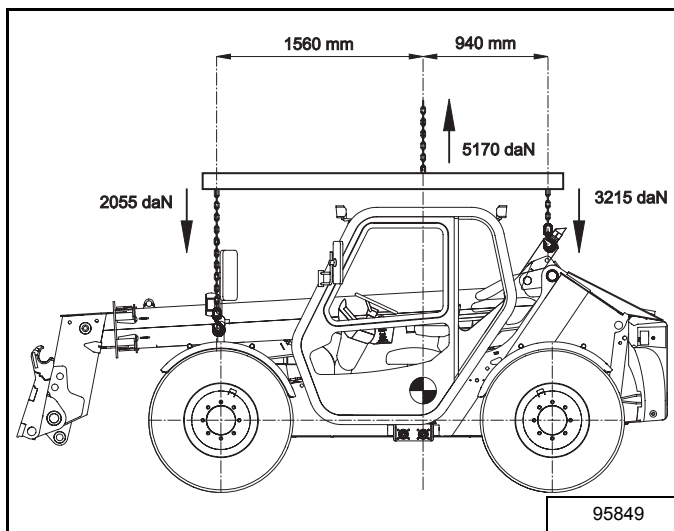

**2. Placeringen af de forreste [Figur 61] og bageste [Figur 62] stropophængningspunkter.**

Figur 61

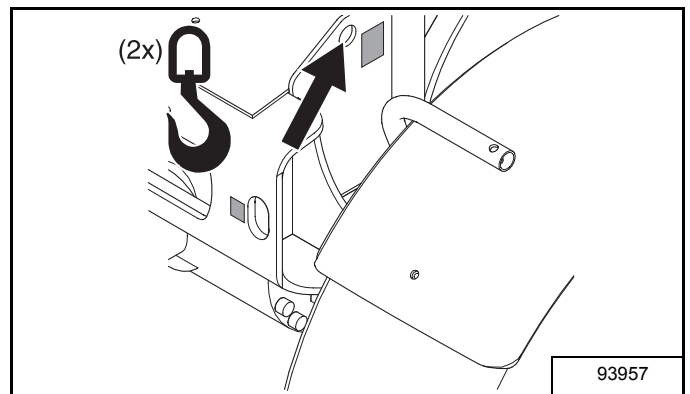

Figur 62

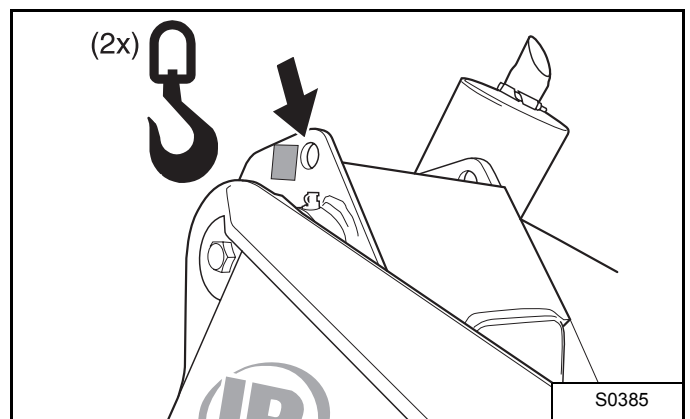

**⚠ ADVARSEL**

Før stropophængningen udføres, skal det kontrolleres, at maskinens vægt og mål forholdsmeæssigt:

- Er egnet til det anvendte håndteringsudstyr.
- Er egnet til de anvendte stopophæng, svingstænger, bøjler og andet udstyr.

Sådan trækkes maskinen med tov

Klargøring til at trække

Maskinen skal klargøres, inden den trækkes på trailer.

**ADVARSEL**

- Inden denne opgave påbegyndes, skal maskinen gøres ubevægelig ved hjælp af stopklodser foran hjulene eller med eventuelle andre metoder, der ikke afhænger af maskinen. Håndbremsen må ikke anvendes.
- Håndbremsen vil efter denne opgave være umulig at bruge, og det vil ikke længere være muligt at låse maskinen med den hydrostatiske transmission.

Frakobling af den hydrostatiske transmission

Olie kan umuligt cirkulere i en hydrostatisk transmission i et lukket kredsløb, når maskinen ikke kører, da denne funktion involverer at muliggøre oliecirulation:

**Bemærk:** Når der er monteret transmissionsfrakobling med ventil, læs s. 82.

- Der er 2 identiske flerfunktionsventiler på den hydrostatiske transmissionspumpe.

Figur 63

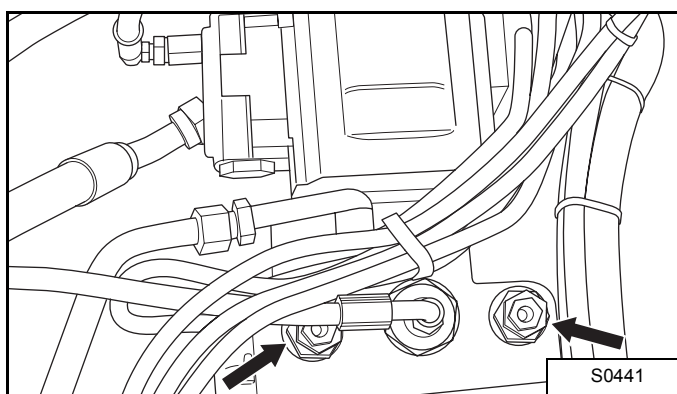

- Hver ventil har 3 stk. sekskantede møtrikker af forskellig størrelse.
- Møtrikken på hver ventil løsnes 2,5 omdrejninger fra midten.

Figur 64

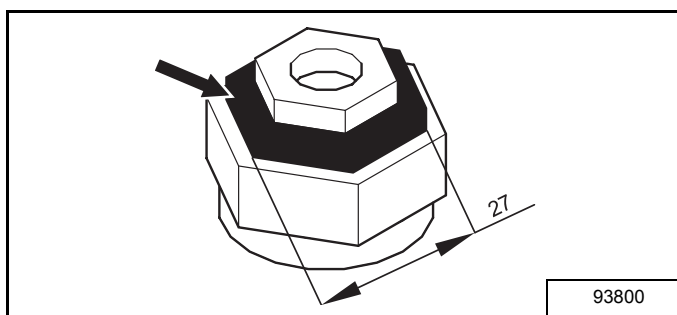

Frigøring af håndbremsen

Eftersom maskinens håndbremse strammes via manglende tryk, indebærer denne opgave at frigøre bremsen mekanisk:

- Der er 3 skruer ved hver ende af forakslens midterdel, som er ligeligt fordelt med 120° fra hinanden. Disse skruer er drevet ind i en modboring. [Figur 65] viser de 3 skruer på den ene af forakslens 2 sider. [Figur 66] viser positionen af skruen tæt på akslen.

Figur 65

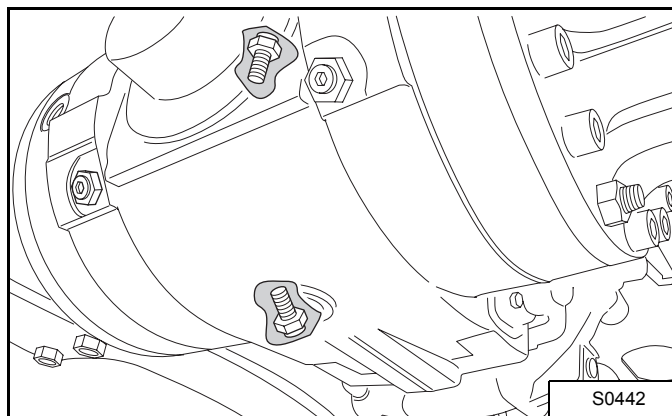

Figur 66

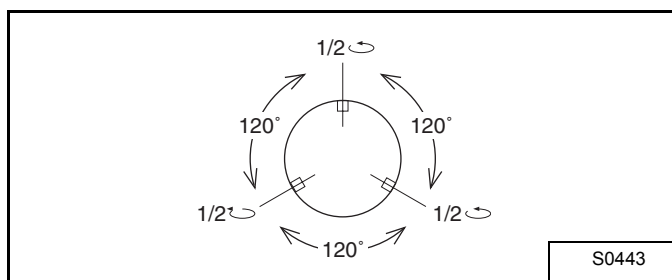

- Dette arbejde gøres først på de 3 skruer på den ene side, dernæst på de næste 3.
- Skru gradvist (med 1/4 omdrejning ad gange) hver af de 3 skruer på skift, indtil de bider (2 - 2,5 omdrejninger).

Sådan ophænges maskinen i kroge

Brug de forreste [Figur 57]) eller bageste [Figur 58]) stuvningsstifter eller trailerens ophængsmekanisme bagpå (hvis maskinen har en sådan) til at hægte maskinen fast til traileren. Det er bedre at bruge en stiv konnektor (fastgøringsstang til træk) end fleksible mekanismer (kabler).

**ADVARSEL**

Inden maskinen trækkes, skal det sikres, at trækkøretøjet har:

- nok kraft til at trække maskinen.
- tilstrækkelig bremsekapacitet til at stoppe og blokere maskinens position.

**Trailertrækning**

Når der trækkes:

- Hovedbremsen skal hele tiden fungere.
- Håndbremsen (der også fungerer som nødbremse) fungerer ikke.
- Styringen fungerer fortsat, men uden servo. De kræfter, der skal til for at dreje rattet, er meget mere end til normal betjening.
- Aktivér fareadvarselslygterne.

Sørg for at overholde færdselsloven, hvor der trækkes på offentlig vej.

**ADVARSEL**

**Maskinen skal trækkes:**

- med en maksimal hastighed på 5 km/t;
- over meget korte afstande, så den kan læsses på en trailer eller fjernes fra en akavet position;
- med hjælpemidler, der passer til dens vægt og størrelse.

**Efter trækningen**

Sæt de funktioner, der blev ændret til trækningen, tilbage i den oprindelige tilstand ved at udføre opgaverne i omvendt rækkefølge:

- Stram midterste møtrik på hver af de 2 transmissionspumpers flerfunktionsventiler.
- Frigør håndbremsen mekanisk, så den igen fungerer normalt.

**ADVARSEL**

**Glem ikke at gennemføre disse 2 opgaver, så man undgår enhver fare for ulykke, der kan skyldes, at maskinen fungerer forkert efter opstarten.**

**Kørsel på offentlige veje****Advarsel**

Føreren skal altid overholde færdselsloven, når maskinen køres på offentlig vej.

Maskinen skal være i overensstemmelse med færdselsloven, mens den køres på offentlig vej.

Før maskinen køres på offentlig vej:

1. Monter den roterende advarselslygte og kontrollér, at den fungerer som den skal.
2. Sørg for at lygterne og signalerne er i god stand, at de er rene og fungerer korrekt.
3. Sørg for at ruderne er rene, og at rudevasker og –viskere fungerer som de skal.
4. Kontrollér at dækkene er pumpet op til det korrekte tryk, og at de ikke er dækket af mudder, sten eller nogen andre urenheder.
5. Kontrollér brændstoffhøjden.
6. Se efter at bakspejlene er korrekt indstillede.
7. Flyt bommen til transportpositionen:
  - teleskopet skal være trukket helt tilbage
  - påhængsredskabet skal være vippet helt bagud
  - påhængsredskabet skal være 300 mm over jordhøjde

**ADVARSEL**

**Det er forbudt at transportere med last på offentlig vej. Køres der på offentlig vej, skal påhængsredskaber, der er monteret på maskinen:**

- enten være monterede med korrekte skilte og sikkerhedsmekanismer
- eller de skal være taget af maskinen

**For at kunne køre i nogle lande**

Inden denne maskine kunne markedsføres i nogle lande, var BOBCAT nødt til at skaffe vejgodkendelse, så den kan køres på offentlig vej. Nye maskiner er derfor udstyrede med særlige mekanismer og påhængsredskaber. Sørg for at de bruges eller monteres, inden der køres på offentlig vej. Sørg også for, at de holdes i god funktionsmæssig stand. Kørsel på offentlig vej pålægger desuden maskinen bestemte betingelser. Vær venlig at kontakte os for at få nærmere oplysninger, hvis det er påkrævet.



# FOREBYGGENDE VEDLIGEHOLDELSE

## Indholdsfortegnelse

Vedligeholdelsesmæssig sikkerhed .....	45
Vedligeholdelsesinterval .....	46
Førerkabine .....	47
Beskyttelsen ROPS/FOPS .....	47
Sådan fjernes støv/udskiftes kabinefilteret .....	47
Motordæksel .....	47
Vedligeholdelse af luftfilter .....	48
Sådan renses luftfilterets hovedpatron .....	48
Sådan udskiftes luftfilterets hovedpatron .....	48
Udskiftning af luftfilterets sikkerhedspatron .....	48
Brændstofs system .....	49
Brændstofs specifikationer .....	49
Sådan fyldes der i brændstoftanken .....	49
Sådan udskiftes brændstoffilterpatronen .....	49
Smøringsskredløb .....	50
Kontrollér motorolien og top op .....	50
Olieoversigt .....	50
Sådan drænes og skiftes olie og filter .....	50
Motorens kølesystem .....	51
Sådan kontrolleres kølevæskens højde .....	51
Sådan kontrolleres kølevæsken .....	51
Sådan justeres alternatorremmen .....	52
Sådan justeres alternatorremmen .....	52
Elektriske system .....	53
Beskrivelse .....	53
Sådan kontrolleres batterivæskens højde .....	53
Sådan kontrolleres sikrings, dioders og relæers tilstand .....	53
Sådan kontrolleres funktionsrækkefølgen af styremekanismer, lys og signaler .....	53
Sådan kontrolleres de elektriske tilslutningers tilstand .....	53
Tegning af sikringer, dioder og relæer .....	54

Hydraulisk/hydrostatisk system .....	56
Sådan kontrolleres olieøjden.....	56
Toppe op med olie .....	56
Sådan drænes og skiftes hydraulikolien .....	57
Sådan udskiftes hydraulikolietankens udluftningsventil .....	57
Sådan kontrolleres det, om rør og hydrauliktillutninger er stramme.....	57
Hydraulikfilter .....	58
Mekanisk transmission .....	58
Sådan kontrolleres dækkenes tilstand .....	58
Sådan kontrolleres dæktrykket.....	58
Sådan kontrolleres det, om hjulmøtrikkerne er stramme .....	58
Sådan kontrolleres det, om udluftningsventilerne på de 2 aksler er rene .....	58
Sådan smøres lejerne i bagakslens rulleelement .....	59
Sådan smøres akslens styreomdrejningstapper .....	59
Sådan kontrolleres olieøjden i overførselsboksen og forakslens midterhus .....	59
Sådan kontrolleres olieøjden i bagakslens midterhus.....	59
Sådan kontrolleres olieøjden på de 2 akslers reduktionsgear .....	59
Sådan drænes og skiftes olien i overførselsboksen og forakslens midterhus .....	60
Sådan drænes og skiftes olien i bagakslens midterhus .....	60
Sådan drænes og skiftes olien på 2 akslers reduktionsgear.....	60
Sådan smøres maskinen.....	61
Smøringstegning .....	61

## Vedligeholdelsesmæssig sikkerhed



## ADVARSEL

Instruktioner er nødvendige, før maskinen kan betjenes eller repareres. Læs og forstå betjenings- og vedligeholdelsesvejledningen samt maskinskiltene (klistermærker). Adlyd advarsler og instruktioner i denne vejledning, når der udføres reparationer, justeringer eller service. Kontrollér at funktionen er korrekt efter justeringer, reparationer eller service. Førere, der ikke er korrekt uddannede, og som ikke overholder instruktionerne, kan forårsage skader eller døden.



Bobcat teleskoplæsseren må aldrig repareres uden instruktion.

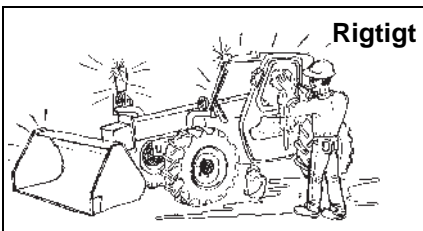

Rigtigt

⚠ Din teleskoplæsser skal renses og vedligeholdes hver dag.

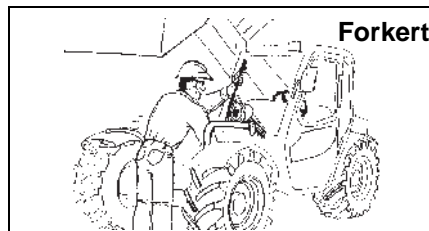

Forkert

⚠ Frakobles eller løsnes nogen form for hydraulisk rørslange, slange, rørstykke, defekt komponent eller del, kan det bevirke, at løftearmene falder. Gå ikke ind under løftearmene, mens de er oppe, medmindre de understøttes af en godkendt støttemekanisme til løftearmen. Udskift, hvis der er skader.

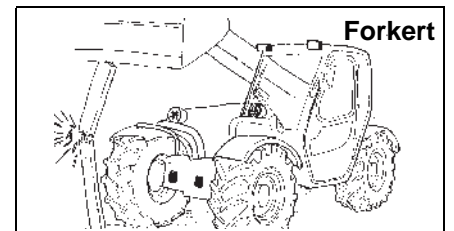

Forkert

⚠ Arbejd aldrig på teleskoplæsseren med løftearmene oppe, medmindre løftearmene holdes af en godkendt støttemekanisme til løftearmene. Udskift, hvis der er skader

Der må aldrig ændres på udstyr eller tilføjes påhængsredskaber, som Bobcat ikke har godkendt.

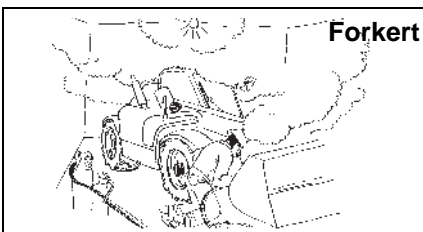

Forkert

⚠ Sørg for der er god ventilation, når malede dele skal svejses eller slibes.

Sørg for at beskytte øjnene mod syre fra batteriet, sammenpressede fjedre, væsker under tryk og flyvende snavs, når motorerne kører, eller der anvendes værktøj. Benyt ansigtsværn, der er godkendt til den type svejsning.

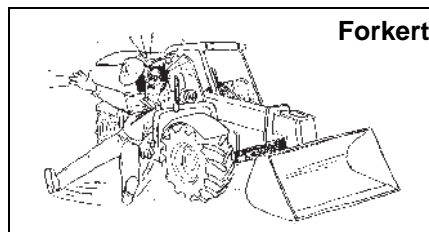

Forkert

⚠ Sørg for at holde krop, smykker og påklædning væk fra bevægelige dele, elektrisk kontakt, varme dele og udstødningen.

Sørg for at beskytte øjnene mod syre fra batteriet, sammenpressede fjedre, væsker under tryk og flyvende snavs, når motorerne kører, eller der anvendes værktøj. Benyt ansigtsværn, der er godkendt til den type svejsning.



Forkert

⚠ Syrebatterier med bly frembringer brandfarlige og eksplosive gasarter.

Sørg for at holde strømbuer, gnister, åben ild og tændt tobak væk fra batterierne.

Batterierne indeholder syre, som svider øjne og hud ved berøring. Vær iført beskyttelsesdragt. Skyl med rigeligt vand, hvis syre kommer i berøring med kroppen. Kommer det i øjnene, skal der skylles grundigt og straks skaffes lægehjælp.

Vedligeholdelsesprocedurer, som er anført i betjenings- og vedligeholdelsesvejledningen, kan udføres af ejeren/føreren uden nogen specifik teknisk uddannelse. Vedligeholdelsesprocedurer, som ikke er med i denne vejledning, må **KUN UDFØRES AF KVALIFICERET SERVICEPERSONALE FRA BOBCAT**. Der skal altid bruges originale Bobcat reservedele til udskiftning.

## Vedligeholdelsesinterval

Vedligeholdelsesopgaverne skal udføres ifølge de fastsatte intervaller i nedenstående tabel.



## ADVARSEL

Alt afhængigt af de arbejdsbetingelser, hvorunder maskinen anvendes, skal det anbefalede hyppighed reduceres, så maskinen holdes i god stand, og så eventuelle skader, funktionsfejl eller ulykker forebygges. Disse betingelser er (dette er ikke en udførlig liste) primært: støvede omgivelser, fugtig luft, mudrede omgivelser, ætsende miljø.

Betjening	Side	Timer					
		10	50	200	500 (3)	750 (4)	1000 (5)
<b>Dieselmotor</b>							
Sådan renses luftfilterets hovedpatron (6)	s. 48						
Sådan udskiftes luftfilterets hovedpatron (6)	s. 48						
Sådan udskiftes luftfilterets sikkerhedspatron (6)	s. 48						
Sådan kontrolleres kølevæskens højde	s. 51						
Sådan kontrolleres kølevæsken	s. 51						
Sådan kontrolleres det, at radiatorerne er rene	–						
Sådan kontrolleres smøringssoliens højde	s. 50						
Sådan drænes og skiftes smøringssolien	s. 50						
Sådan udskiftes smøringssoliens filterpatron	s. 51						
Sådan kontrolleres alternatorremmens tilstand og spænding (2)	s. 52						
Sådan udskiftes brændstoffilterpatronen	s. 49						
<b>Hydrauliksystem</b>							
Sådan kontrolleres hydraulikoliens højde	s. 56						
Sådan drænes og skiftes hydraulikolien	s. 57						
Sådan udskiftes hydraulikfilterpatronen	s. 58						
Sådan udskiftes hydraulikolietankens udluftningsventil	s. 57						
Sådan kontrolleres det, om rør og hydrauliktilslutninger er stramme	s. 57						
<b>Mekanisk transmission</b>							
Sådan kontrolleres dækkenes tilstand	s. 58						
Sådan kontrolleres dæktrykket	s. 58						
Sådan kontrolleres det, om hjulmøtrikkerne er stramme (1)	s. 58						
Sådan kontrolleres det, om udluftningsventilerne på de 2 aksler er rene.	s. 58						
Sådan smøres lejerne i bagakslens rulleelement	s. 59						
Sådan smøres akslens styreomdrejningstapper	s. 59						
Sådan kontrolleres oliehighjden i overførselsboksen og forakslens midterhus	s. 59						
Sådan kontrolleres oliehighjden i bagakslens midterhus	s. 59						
Sådan kontrolleres oliehighjden på begge akslers reduktionsgear	s. 59						
Sådan drænes og skiftes olien i overførselsboksen og forakslens midterhus	s. 60						
Sådan drænes og skiftes olien i bagakslens midterhus	s. 60						
Sådan drænes og skiftes olien på 2 akslers reduktionsgear	s. 60						
<b>Konstruktion</b>							
Sådan renses støv ud af kabinefilteret	s. 47						
Sådan udskiftes kabinefilteret	s. 47						
Sådan smøres hængselstifterne	s. 61						
Sådan smøres bommens styrende glideskinner	s. 61						
Sådan kontrolleres det, om skruer og bolte er stramme	–						
Sådan kontrolleres slitage på bommens styrende glideskinner	–						
Sådan kontrolleres slitage på flanger og hængselstifter	–						
<b>Elektriske system</b>							
Sådan kontrolleres batterivæskens højde	s. 53						
Sådan kontrolleres sikringsers, dioders og relæers tilstand	s. 53						
Sådan kontrolleres funktionsrækkefølgen af styremekanismer, lys og signaler	s. 53						
Sådan kontrolleres arbejdsrækkefølgen af indikatorlamper, indikatorer og styremekanismer	s. 53						
Sådan kontrolleres de elektriske tilslutningers tilstand	s. 53						
Sådan kontrolleres korrekt drift af CEC	–						

- (1) Kontrollér hjulmøtrikkernes drejningsmoment hver 8. time i de første 24 timer.
- (2) Første vedligeholdelse er efter 50 timer, derefter ifølge tabellen.
- (3) Udskiftes første gang efter 500 timer, dernæst ifølge tabellen.
- (4) Eller hver 12. måned.
- (5) Eller hver 12. måned.
- (6) Hyppigheden kan variere i visse meget støvede omgivelser.



## Førerkabine

### Beskyttelsen ROPS/FOPS

Bobcat teleskoplæsseren har en ROPS/FOPS førerkabine som standardudstyr, der skal beskytte føreren mod at maskinen vælter rundt og mod faldende genstande. Ret henvendelse til forhandleren, hvis førerkabinen er blevet skadet.

ROPS/FOPS: "Roll Over Protective Structure" (dvs. beskyttelseskonstruktion mod væltning) ifølge SAE J1040 og ISO 3471, og "Falling Object Protective Structure" (dvs. beskyttelseskonstruktion mod faldende genstande) ifølge SAE J1043 og ISO 3449, niveau I.



### ADVARSEL

Førerkabinen må aldrig ændres ved at svejse, slibe, bore huller eller tilføje påhængsredskaber, medmindre det er beordret af Bobcat Company. Ændringer af kabinen kan bevirke, at føreren ikke længere er beskyttet mod at maskinen vælter eller mod faldende genstande, hvilket kan forårsage skader eller døden.

### Sådan fjernes støv/udskiftes kabinefilteret

1. Løsn de 4 skruer, der holder på samlingen, og fjern den fra filteret.
2. Løsn de 2 holdeskruer fra begge sider af filteret.

Figur 67

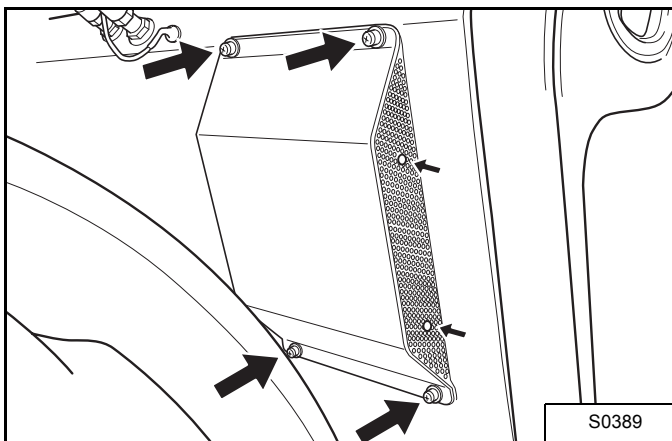

3. Fjern den anden skærm og filteret fra begge sider.
4. Skyl støvet ud af filteret med vand for hver 50 timer (eller hver uge).
5. Udskift filteret for hver 500 timer.

## Motordæksel

1. Løsn motordækslets fastgøringsbeslag [Figur 68] og løft dækslet, så der er adgang til motoren.

Figur 68

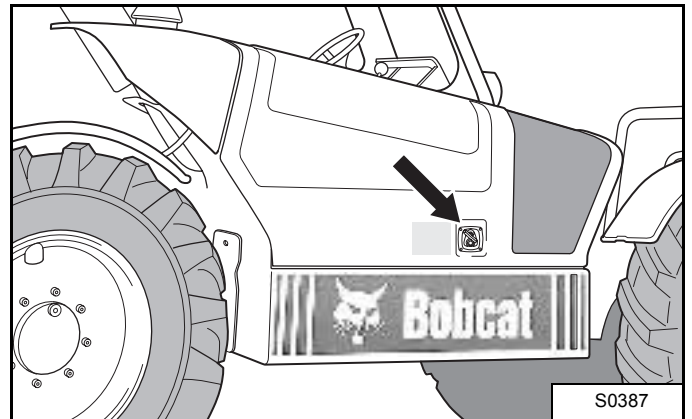

## Vedligeholdelse af luftfilter

Læs "Vedligeholdelsesinterval" på side 46 for det rette serviceinterval.

Uanset intervallerne i tabellen i "Vedligeholdelsesinterval" på side 46, er maskinen udstyret med en indikator [Figur 69], der fastslår luftfilterets tilstand. Det er nødvendigt at vedligeholde filteret, når stemplet i indikatoren når ind i den røde zone. Tryk på den gule knap efter vedligeholdelsen, så stemplet nulstilles.

Figur 69

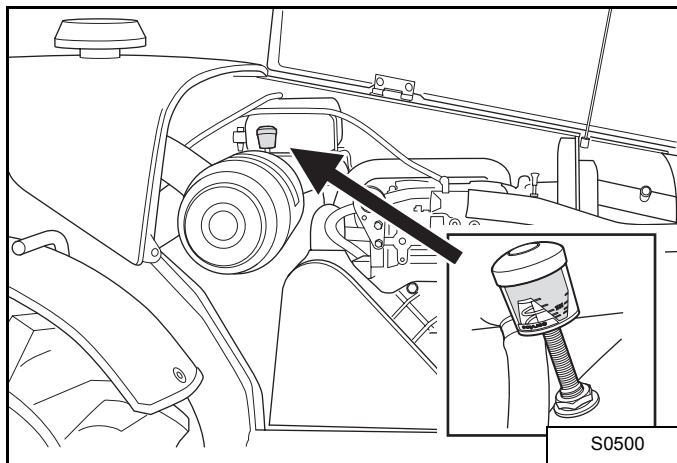

### Sådan renses luftfilterets hovedpatron

1. Tag dækslet af luftfilteret [Figur 70] og tag hovedpatronen ud.

Figur 70

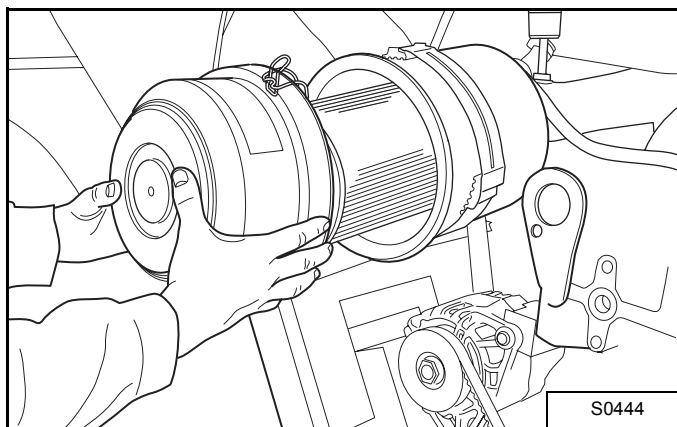

#### VIGTIGT

**Filterelementet er skrøbeligt.** Bliver patronen skadet, mens dette udføres, skal den udskiftes.

2. Rens patronen ved at blæse trykluft fra patronens inderside og udad [Figur 72].

Figur 71

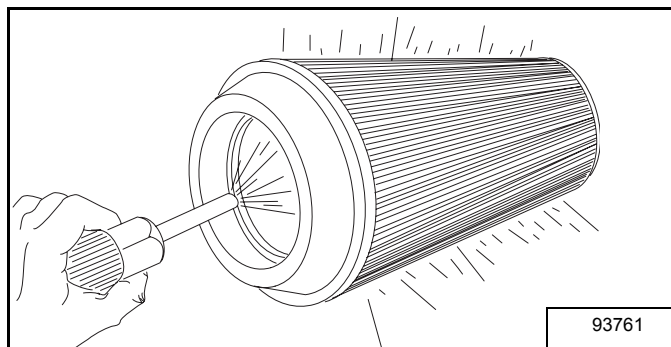

3. Sæt patronen og dækslet tilbage på plads.

### Sådan udskiftes luftfilterets hovedpatron

1. Tag dækslet af luftfilteret [Figur 70].
2. Tag hovedpatronen ud [Figur 70].
3. Sæt den nye patron og dækslet tilbage på plads.

### Udskiftning af luftfilterets sikkerhedspatron

#### VIGTIGT

Intervallerne for denne opgave er gjort samtidig med udskiftningen af luftfilterets hovedpatron.

Læs "Sådan udskiftes luftfilterets hovedpatron" på side 48.

1. Tag dækslet af luftfilteret [Figur 70].
2. Tag hovedpatronen ud [Figur 70].
3. Tag reservepatronen ud.

Figur 72

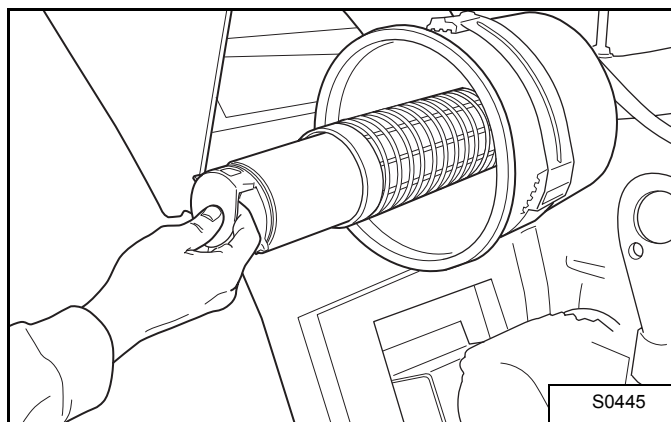

4. Sæt de nye patroner og dækslet tilbage på plads.

## Brændstofsyst $\ddot{a}$ m

### Brændstofs $\ddot{a}$ specifikationer

Anvend kun dieselbrændstof af bedste kvalitet nr. 1 eller nr. 2.

Følgende er én foreslået blandingsanvisning, der skal forhindre, at brændstof gelatinerer ved kolde temperaturer.

Temperatur	Nr. 2	Nr. 1
Over -9° C (+15° F)	100%	0%
Ned til -29° C (-20° F)	50%	50%
Under -29° C (-20° F)	0%	100%

### Sådan fyldes der i brændstoftanken

Anvend en ren, godkendt sikkerhedsbeholder til at hælde brændstof af rette specifikation i. Der må kun hældes brændstof på i et område, hvor luften ikke er i bevægelse, og der ikke er åben ild eller gnister. Rygning forbudt!

### Sådan udskiftes brændstoffilterpatronen

Læs "Vedligeholdelsesinterval" på side 46 for at få oplyst det korrekte serviceinterval for udskiftning af dieselbrændstoffilteret.

1. Patronen løsnes.

Figur 73

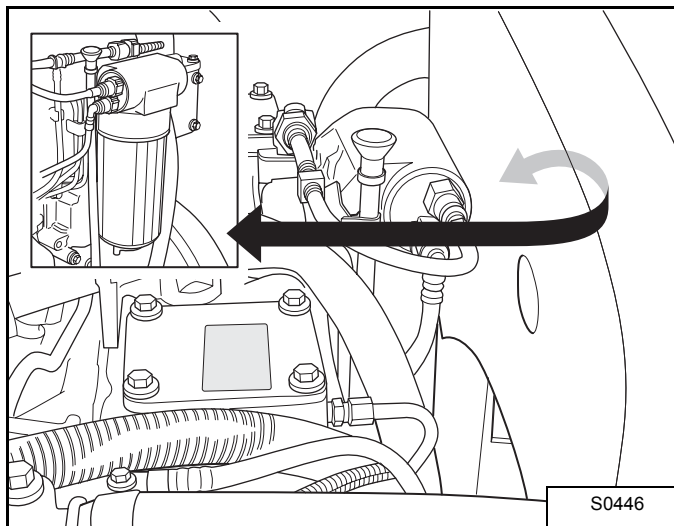

2. Opsaml det brændstof, der løber ud.
3. Den nye patron skrues i og strammes med hånden.



### ADVARSEL

Brændstof- eller olielækager skal altid renses op. Hold brændstof og olie væk fra varmekilder, åben ild, gnister og tændte cigaretter. Udvises der ikke forsigtighed, hvor der er antændelige stoffer, kan det udløse eksplosion eller ildebrand, som kan medføre tilskadekomst eller døden.

## Smøringskredløb

### Kontrollér motorolien og top op

Kontrollér hver dag motoroliens højde, inden motoren startes.

1. Tag målepinden (med den gule prop) ud for at kontrollere oliehigheden. Højden skal stå mellem de 2 referencemærker [Figur 74].

Figur 74

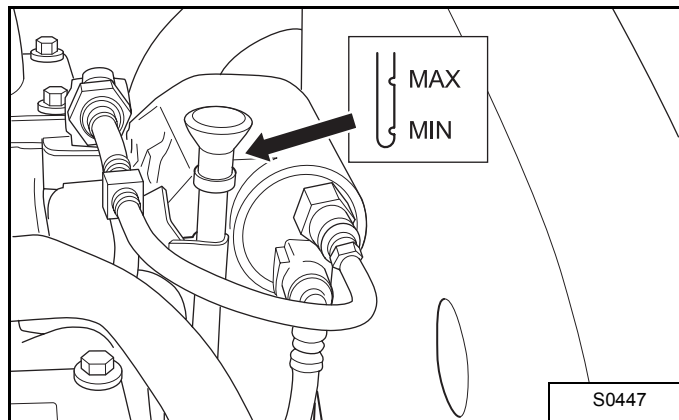

2. Top op, hvis det er påkrævet. Løsn proppen og det øverste ventildæksel for at toppe op [Figur 75].

Figur 75

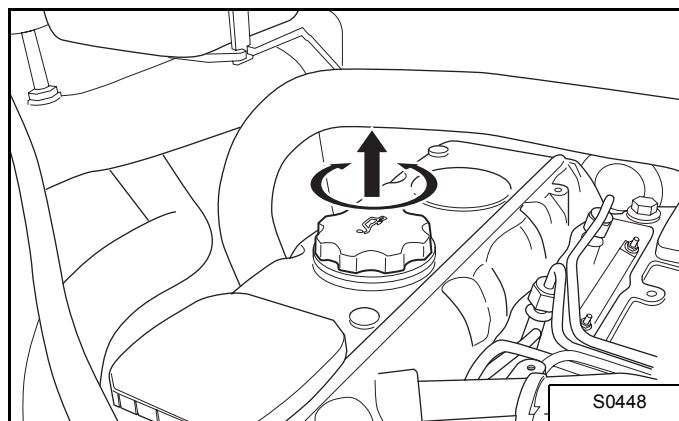

3. Se efter at højden er korrekt.

### VIGTIGT

Anvend en motorolie af god kvalitet, der overholder den rette API CD serviceklassificering eller bedre ("Olieoversigt" på side 50).

## Olieoversigt

Figur 76

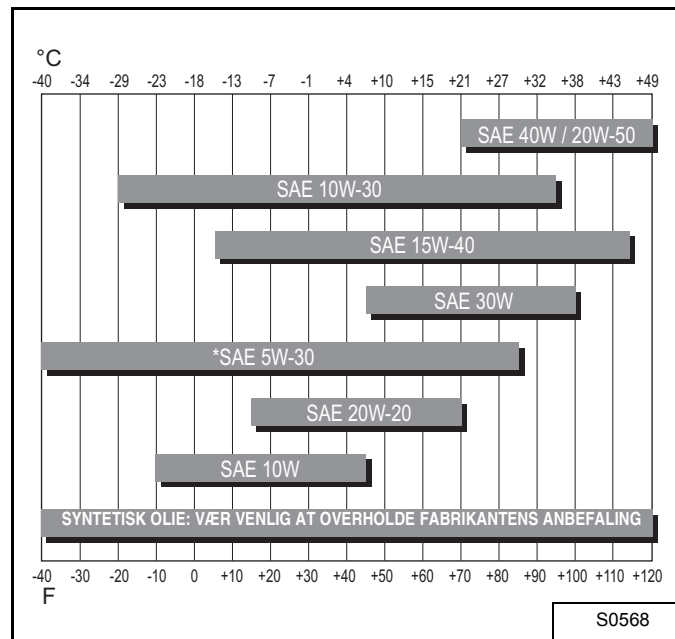

### Sådan drænes og skiftes olie og filter

Læs "Vedligeholdelsesinterval" på side 46 for at få oplyst serviceintervallet for udskiftning af motorolie og filter.

### Sådan drænes og skiftes smøringsolien

1. Denne opgave skal udføres på plan jord.
2. Denne opgave skal helst udføres, mens motoren er varm: derved strømmer olien bedre.
3. Tag dækslet af bag på motorrummet.
4. Styr drænslangen frem til opsamlingsbeholderen [Figur 77].

Figur 77

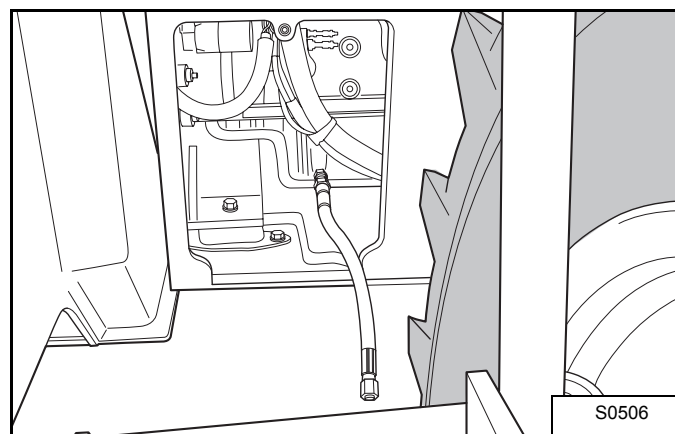

5. Løsn afløbsproppen, der sidder på slangens ende.

6. Indsaml den drænedede olie.
7. Skru proppen tilbage på slangen.
8. Sæt slangen tilbage på sin rette plads.
9. Fyld op med ny olie op til den rette højde (læs "Kontrollér motorolien og top op" på side 50).
10. Notér højden.
11. Start motoren og lad den køre i tomgang.
12. Vent indtil indikatorlampen for olietryk slukkes.
13. Sluk for motoren.
14. Kontrollér olien og hæld mere i, hvis det er påkrævet.

**ADVARSEL**

Motoren må ikke startes eller køre i tomgang uden olie, såfremt indikatorlampen for olietryk ikke slukker 5 sekunder efter start.

**Sådan udskiftes smøringsoiliens filterpatron****VIGTIGT**

Intervallerne for denne opgave er gjort, sådan at det sker samtidigt med udskiftningen af smøringsoiliens filterpatron.

Læs "Sådan drænes og skiftes smøringsoiliens filterpatron" på side 50.

1. Denne opgave udføres, mens olien drænes.
2. Patronen løsnes.

Figur 78

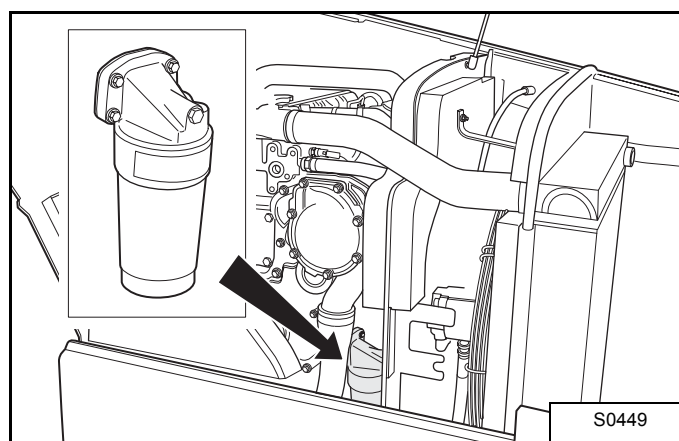

3. Opsaml den olie, der løber ud.
4. Dæk den nye patrons pakning med ny olie.
5. Den nye patron skrues i og strammes med hånden.

**Motorens kølesystem**

Kontrollér kølesystemet hver dag for at forhindre over-ophedning, tab af ydeevne eller motorskader.

**Sådan kontrolleres kølevæskens højde**

1. Denne opgave skal udføres på plan jord.
2. Find mærket MAX-MIN på stigetanken.

Figur 79

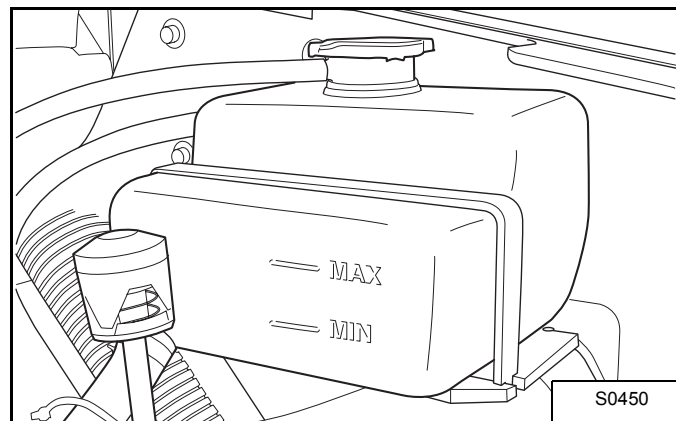

3. Væskehøjden skal altid stå mellem de 2 referencemærker.

**ADVARSEL**

Er det nødvendigt at komme mere væske i, må stigetankens prop aldrig åbnes, mens kølevæsken er varmere end 20°C.

**Sådan kontrolleres kølevæsken**

1. Tag en prøve af væsken.
2. Kontrollér koncentrationen i den.
3. Fabrikskoncentrationen er 50%, beskyttelse op til -30°C.
4. Forøg forholdet af frostvæske efter behov.

**ADVARSEL****UNDGÅ MOTORSKADER**

Brug altid det rette målforhold mellem vand og frostvæske.

For meget frostvæske reducerer kølesystemets effektivitet, og det kan give alvorlige motorskader på et for tidligt tidspunkt.

For lidt frostvæske reducerer de additiver, der beskytter motorens indre dele, reducerer systemets kogepunkt og frostbeskyttelse.

Tilsæt altid en forblandet opløsning. Tilsætning af helt koncentreret kølemiddel kan forårsage alvorlige motorskader før tiden.

**Sådan justeres alternatorremmen****Sådan justeres alternatorremmen**

1. Denne spænding måles på tråden mellem krumtaphuset og alternatoren.

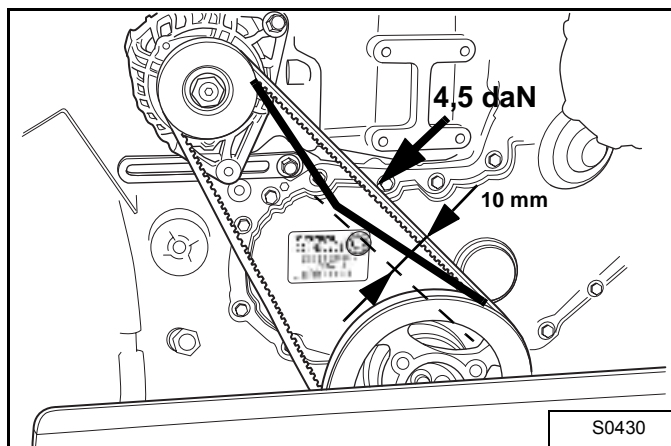
*Figur 80*

2. Dens korrekte værdi er 35,5 daN, dvs. en 10-mm afvigelse målt ved trådens midtpunkt, når der påføres et tryk på 4,5 daN på dette punkt (det svarer til et moderat tryk med tommelfingeren).

## Elektriske system

### Beskrivelse

Teleskoplæsseren har et 12 volt alternatoropladningssystem med negativ jordforbindelse.

De elektriske system er beskyttet af sikringer, der findes i kabinen på konsollen på højre side, og af dem, der sidder i motorrummet. Sikringerne beskytter det elektriske system, når der er elektrisk overbelastning. Årsagen til overbelastningen skal findes, inden motoren atter startes.

### Sådan kontrolleres batterivæskens højde

Figur 81

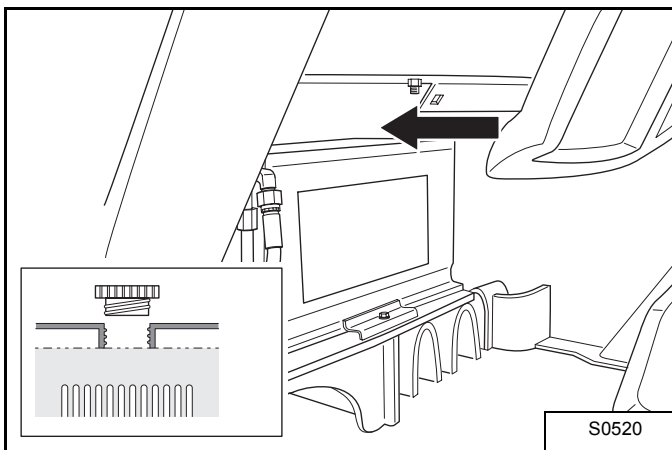

1. Brug kabinenøglen til at åbne batterirummet.
2. Battericellernes hætter løsnes og tages af.
3. For at kontrollere væskehøjden: bruges et lille spejl og en lommelygte, eller batteriet tages ud af rummet.
4. Top op, hvis det er påkrævet, ved at hælde destilleret vand i op til det indvendige rørs nederste kant (se detalje på [Figur 81]).

### VIGTIGT

Der må kun bruges destilleret vand til at toppe væsken op.

Væskehøjden må ikke komme over de interne elementers top.



### ADVARSEL

Batteriet indeholder syre.

### Sådan kontrolleres sikringers, dioders og relæers tilstand

Denne opgave har til formål at sørge for, at maskinen vedligeholdes korrekt, og at eventuelle skader eller ulykker forebygges. Læs "Tegning af sikringer, dioder og relæer" på side 54.



### ADVARSEL

Udskift straks enhver defekt sikring, diode eller relæ, selv hvis den funktion, den beskytter, ikke synes vigtig. Det gælder selv over den anbefalede hyppighed.

Sikringsboksen sidder ved siden af førersædet under det dæksel, der markeres på [Figur 82].

Figur 82

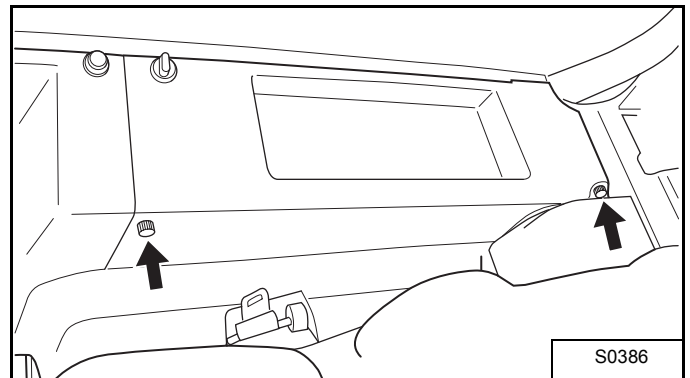

De 2 sikringer og relæet for motorens forvarmning og start sidder i motorrummet, som markeret i nederste del af [Figur 83].

### Sådan kontrolleres funktionsrækkefølgen af styremekanismer, lys og signaler

Denne opgave har til formål at sørge for, at maskinen vedligeholdes korrekt, og at eventuelle skader eller ulykker forebygges.



### ADVARSEL

Udskift eller reparer straks enhver defekt del, også selv om dens funktion ikke synes "vigtig". Det gælder selv over den anbefalede hyppighed.

### Sådan kontrolleres de elektriske tilslutningers tilstand

Denne opgave har til formål at sørge for, at maskinen vedligeholdes korrekt, og at eventuelle skader eller ulykker forebygges.

Tegning af sikringer, dioder og relæer

Figur 83

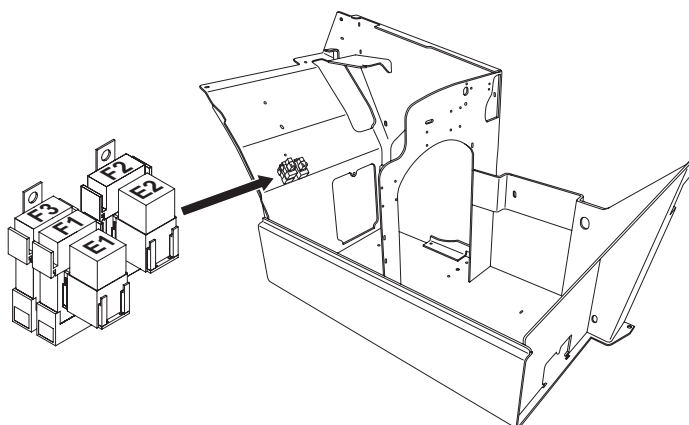
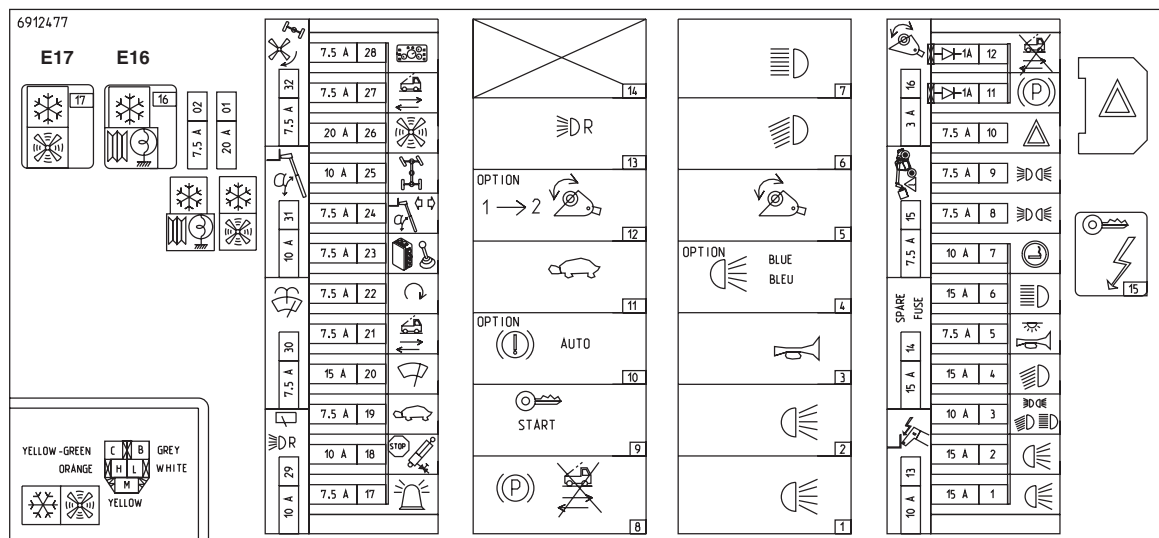

↑  
**E18**

S0521



**Sikringer og dioder****[Figur 83]**

Reference	Måler	Funktion beskyttet
1	15 A	Forreste arbejdslygter
2	15 A	Bageste arbejdslygter
3	10 A	Regulering af lys og langt lys
4	15 A	Forlygter
5	7,5 A	Vejalarm og loftslys
6	15 A	Langt lys
7	10 A	Cigaretflgter
8	7,5 A	Venstre sidelys
9	7,5 A	Højre sidelys
10	7,5 A	Fareadvarselslygter
11	DIODE 1 A	Parkeringsbremse
12	DIODE 1 A	Større sikkerhed, hvis parkeringsbremsen er stram
13	10 A	Anden hydraulikfunktion på bom (ekstra)
14	15 A	Anvendes ikke
15	7,5 A	Stabilitetsindikator og brændstofpumpe
16	3 A	Hydraulikfunktion på bom
17	7,5 A	Roterende advarselslygte (ekstra)
18	10 A	Bremselys, hydraulisk ekstraudstyr bagpå, stoplys.
19	7,5 A	Langsom kørehastighed
20	15 A	Forrudevisker
21	7,5 A	Tilførsel til transmissionsstyreboks
22	7,5 A	Motorspærring
23	7,5 A	Tilførsel til joystick
24	7,5 A	Retningsvisere
25	10 A	Regulering af styringstilstand
26	20 A	Varmeblæser
27	7,5 A	Kørselsretning
28	7,5 A	Tilførsel til instrumentpanel
29	10 A	Omvendt lys og tagrudevisker (ekstra)
30	7,5 A	Bagrudevisker: Bagrudevisker og tagvasker
31	10 A	Måling af bomvinkel
32	7,5 A	Blæserretnings omvendte (ekstra) og sideforskydnings korrigerig
01	20 A	Klimaanlægs blæser (ekstra)
02	7,5 A	Klimaanlægs kompressor (ekstra)
F01	50 A	permanent linje (+)
F02	40 A	Permanent linje (+) via kontaktnøgle
F03	70 A	Gløderør

**Relæer****[Figur 83]**

Reference	Funktion de udfører
1	Forreste arbejdslygter
2	Bageste arbejdslygter
3	Vejhorn
4	Anvendes ikke
5	Hydraulikfunktion på bom
6	Forlygter
7	Langt lys
8	Større sikkerhed, hvis parkeringsbremsen er stram
9	Startsikkerhed, hvis transmissionen er i gear
10	Anvendes ikke
11	Langsom kørehastighed
12	Anden hydraulikfunktion på bom
13	Reservelygter / reservealarm
14	Anvendes ikke
15	12 V strømrelæ efter kontakt
E01	Gløderør
E02	Startkontrol
E16	Klimaanlægs kompressor (ekstra)
E17	Klimaanlægs blæser (ekstra)
E18	Centrum for retnings signaler (placeret under sikringsboksen)

## Hydraulisk/hydrostatisk system

### Sådan kontrolleres oliehojden

Ved hver forebyggende vedligeholdelsesopgave, der udføres på det hydraulisk/hydrostatiske system, sørg for at:

- hver opgave udføres på plan grund;
- begge stabilisatorer er helt oppe;
- bommen er helt sænket;
- bommen er trukket helt tilbage (teleskopet);
- ophængskrogen er vippet helt bagud.

### VIGTIGT

Der må kun anvendes anbefalet væske i det hydrauliske/hydrostatiske system.

Læs "Smøremidler, brændstof og væsker" på side IV.

Indikatorlampen for hojden sidder på hydrauliktankens forside. Oliehojden skal altid stå mellem de 2 referencemærker [Figur 84].

Figur 84

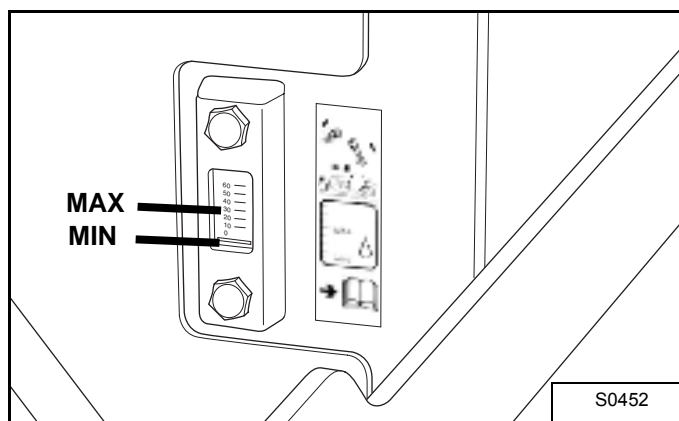

### ADVARSEL

Oliehojden må ikke komme uden for referencemærkerne.

## Toppe op med olie

### Top op via filterproppen

1. Tag påfyldningsproppen af [Figur 85].

Figur 85

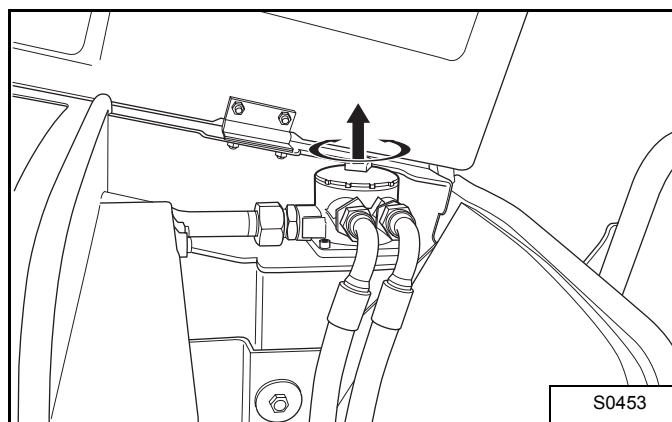

2. Top olien op.



### ADVARSEL

Efterfyldningen kan gøres hurtigere, hvis filterpatronen fjernes, men det frarådes, fordi der derved kan komme urenheder ind i det hydrauliske/hydrostatiske system.

3. Skru påfyldningsproppen tilbage på plads.

### Sådan toppes olien op via udluftningsventilen (ny type)

1. Skru proppen (med udluftningsventilen øverst) af med hånden [Figur 86].

Figur 86

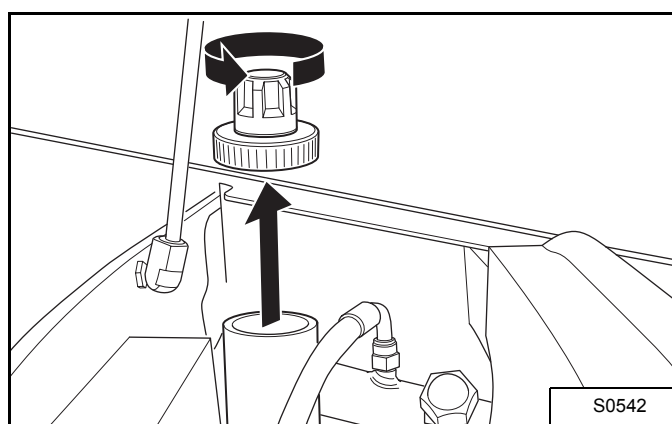

2. Top olien op.
3. Skru proppen tilbage på plads med hånden.



### ADVARSEL

Pas på at der ikke kommer urenheder ind i det hydrauliske/hydrostatiske system.

## Sådan drænes og skiftes hydraulikolien

Læs "Vedligeholdelsesinterval" på side 46 for at få oplyst serviceintervallet for udskiftning af olien. Udskift væsken, hvis den er blevet forurenet, eller når en større reparation er udført.

1. Afløbsproppen sidder foran på tankens nederste side.

Figur 87

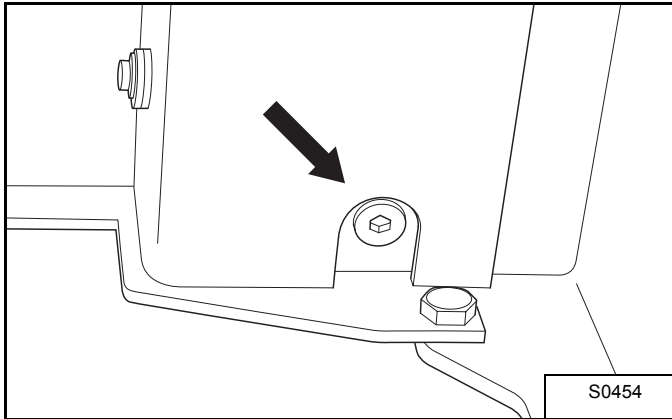

2. Åbn påfyldningsproppen.
3. Åbn afløbsproppen og opsaml olien.
4. Luk først afløbsproppen, når dens pakning er inspiceret.
5. Fyld op med olie til maksimal højde (læs "Sådan kontrolleres oliehighden" på side 56).
6. Luk påfyldningsproppen.



### ADVARSEL

Der må kun fyldes olie på, der er:

- anbefalet
- ren og uden forurering

## Sådan udskiftes hydraulikolietankens udluftningsventil

1. Skru udluftningsventilen af [Figur 88] og [Figur 89] (ny samling).

Figur 88

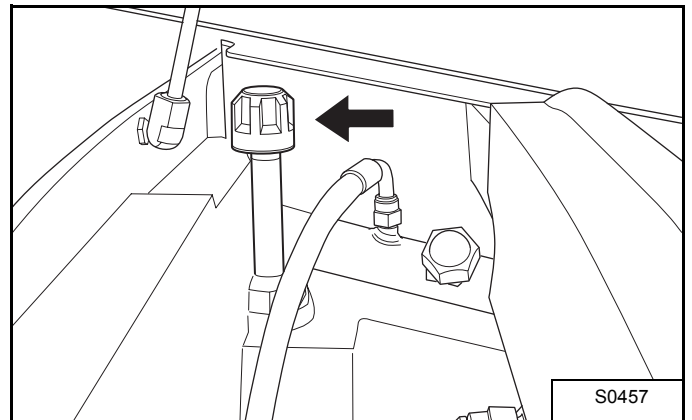

Figur 89

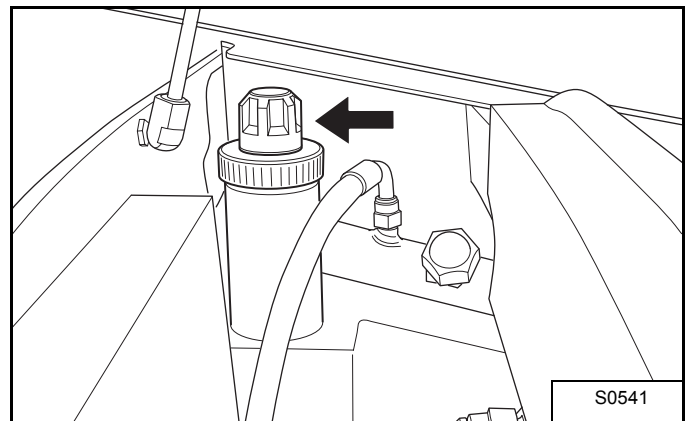

2. Skru den nye udluftningsventil i med hånden.

### Sådan kontrolleres det, om rør og hydrauliktilslutninger er stramme

Denne opgave har til formål at sørge for, at maskinen vedligeholdes korrekt, og at eventuelle skader eller ulykker forebygges.



### ADVARSEL

Reparér straks eventuelle lækager (eller tæring), der måtte forekomme – også på dele, der ikke synes vigtige. Det gælder selv over den anbefalede hyppighed.

## Hydraulikfilter

Læs "Vedligeholdelsesinterval" på side 46 for at få oplyst det korrekte serviceinterval for udskiftning af hydraulikfilteret.

1. Proppen skrues løs med hånden (se [Figur 85]).
2. Fjern patronen fra filteret [Figur 90].

Figur 90

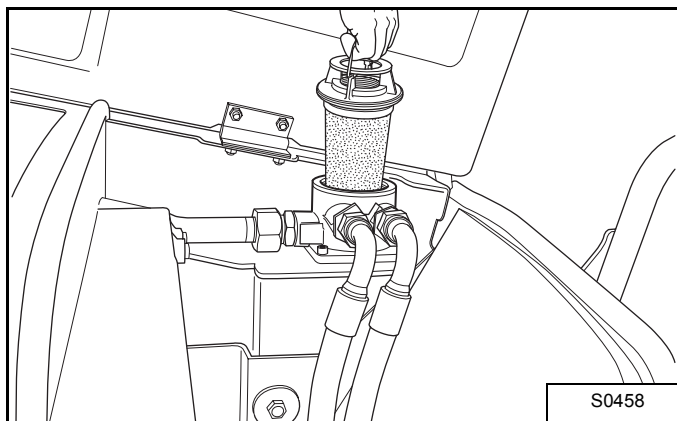

### ADVARSEL

Pas på at der ikke kommer urenheder ind i det hydrauliske/hydrostatiske system.

3. Indsæt den nye patron.
4. Top olien op, hvis det er påkrævet.
5. Sæt proppen tilbage, efter pakningen er inspiceret og om nødvendigt udskiftet.

## Mekanisk transmission

### Sådan kontrolleres dækkenes tilstand

Formålet med denne opgave er at forhindre enhver hændelse eller ulykke, der kan ske, mens maskinen er i brug, og som helt eller delvist kan ødelægge dækkene.

### Sådan kontrolleres dæktrykket

1. Denne kontrol udføres på kolde dæk.
2. Identisk tryk i de 4 dæk:

Fabrikant	Mål	Tryk (bar)
TITAN	400/70x20 150B Lift Rigger II	4
DUNLOP	400/70x20 T37 140B TL	3
DUNLOP	405/70R20 MPT SPT9 152G 168A2 TL	4
DUNLOP	400/70x20 T37 150B TL	4
CONTINENTAL	15.0/55x17 Implement AS Farmer 12PR	3,5

### Sådan kontrolleres det, om hjulmøtrikkerne er stramme

Tilspændingsmoment: 30 daN.m

### Sådan kontrolleres det, om udluftningsventilerne på de 2 aksler er rene.

1. Disse udluftningsventiler skal være rene, uden jord, cement eller andre blokeringer, der hæmmer deres drift.
2. På forakslen: 2 udluftningsventiler.

Figur 91

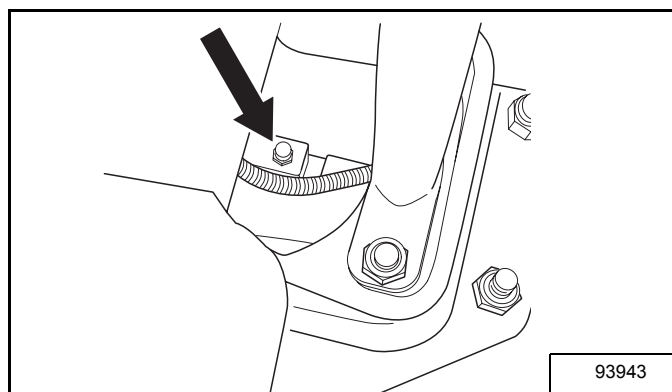

3. På bagakslen: 1 udluftningsventil.

Figur 92

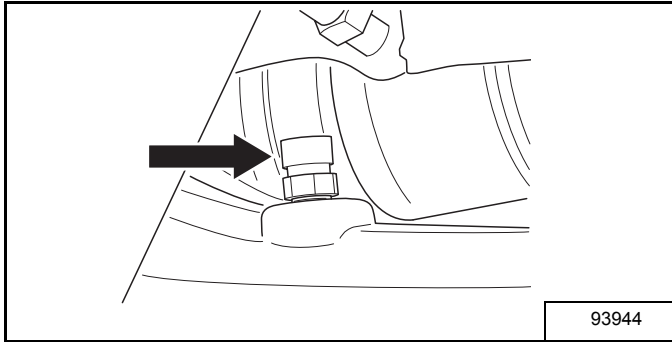
**ADVARSEL**

Bremsen kan svigte, hvis forakslens udluftningsventiler er tilstoppede eller blokerede.

Sådan smøres lejerne i bagakslens rulleelement

1. Læs "Smøringstegning" på side 61.

Sådan smøres akslens styreomdrejningstapper

1. Læs "Smøringstegning" på side 61.

Sådan kontrolleres olieøjden i overførselsboksen og forakslens midterhus

1. Denne opgave skal udføres på plan jord.
2. Højdeproppen skrues af.

Figur 93

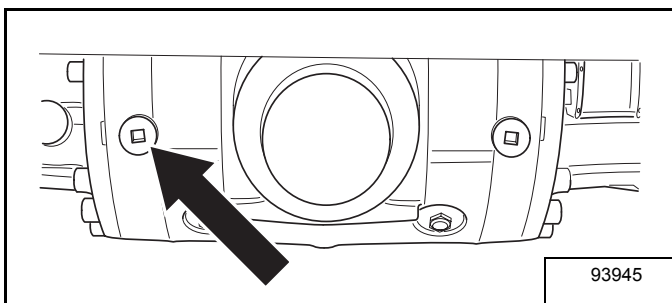

3. Olieøjden skal være i samme plan som åbningen.
4. Tilsæt olie, hvis det er påkrævet.
5. Skru først proppen tilbage, når dens pakning er inspiceret.

Sådan kontrolleres olieøjden i bagakslens midterhus

1. Denne opgave skal udføres på plan jord.
2. Højdeproppen skrues af.

Figur 94

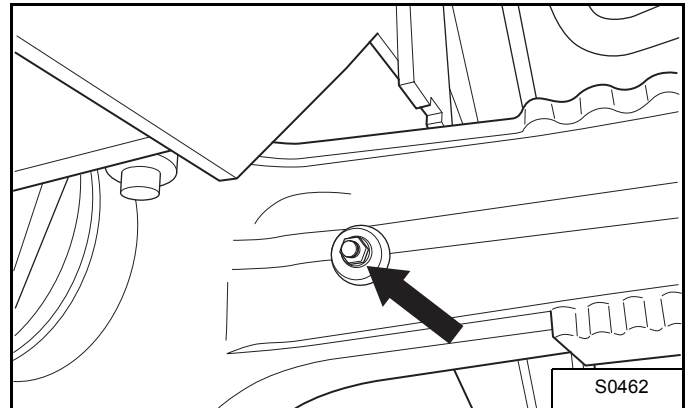

3. Olieøjden skal være i samme plan som åbningen.
4. Tilsæt olie, hvis det er påkrævet.
5. Skru først proppen tilbage, når dens pakning er inspiceret.

Sådan kontrolleres olieøjden på de 2 akslers reduktionsgear

1. Denne opgave skal udføres på plan jord.
2. Ret reduktionsgearet sådan at proppen er vandret med reduktionsgearets akse.

Figur 95

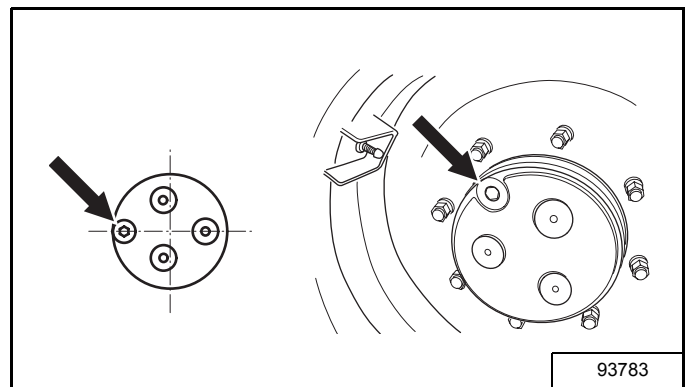

3. Skru proppen af.
4. Olieøjden skal være i samme plan som åbningen.
5. Tilsæt olie, hvis det er påkrævet.
6. Skru først proppen tilbage, når dens pakning er inspiceret.

**Sådan drænes og skiftes olien i overførselsboksen og forakslens midterhus**

1. Denne opgave skal udføres på plan jord.
2. Afløbsproppen skrues af.

Figur 96

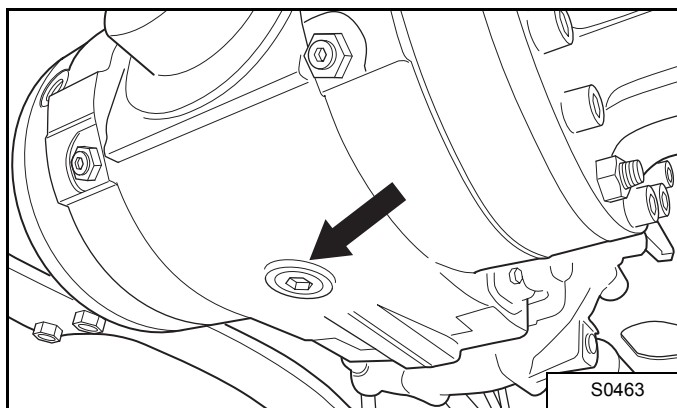

3. Indsaml olien.
4. Skru først proppen tilbage, når dens pakning er inspiceret.
5. Fyld olie på gennem hullet til oliekontrol.

**Sådan drænes og skiftes olien i bagakslens midterhus**

1. Denne opgave skal udføres på plan jord.
2. Afløbsproppen skrues af.

Figur 97

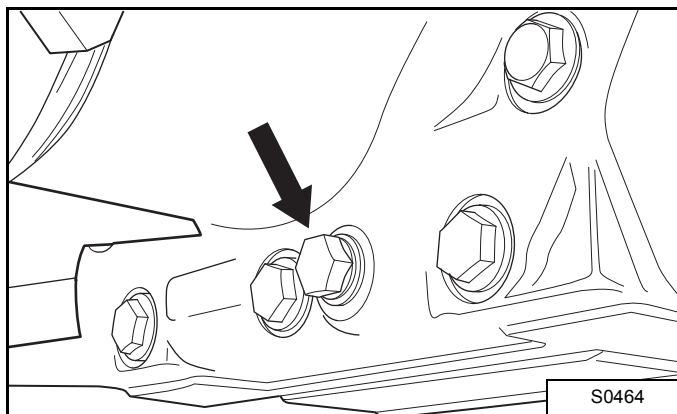

3. Indsaml olien.
4. Skru først proppen tilbage, når dens pakning er inspiceret.
5. Fyld olie på gennem hullet til oliekontrol.

**Sådan drænes og skiftes olien på 2 akslers reduktionsgear**

1. Denne opgave skal udføres på plan jord.
2. Ret reduktionsgearet ind, så proppen er lavt placeret.

Figur 98

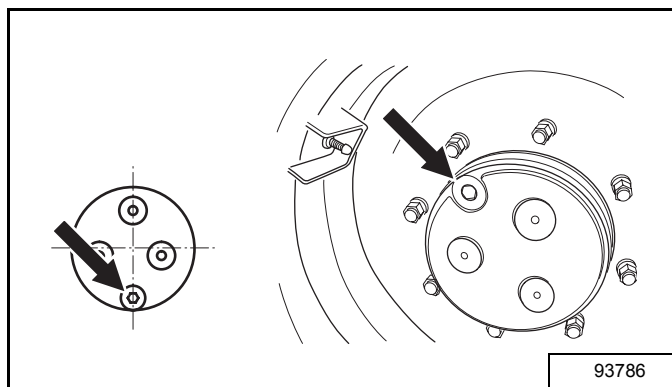

3. Skru proppen af.
4. Indsaml olien.
5. Ret reduktionsgearet sådan at proppen er vandret med reduktionsgearets akse.
6. Fyld olie på.
7. Skru først proppen tilbage, når dens pakning er inspiceret.

## Sådan smøres maskinen

Smør teleskoplæsseren som specificeret i "Vedligeholdelsesinterval" på side 46 for at få maskinen til at yde sit bedste.

Notér antallet af driftstimer hver gang teleskoplæsseren smøres.

Anvend altid lithiumbaseret universalfedt af god kvalitet. Kom smøremidlet på, indtil der ses ekstra fedt.

### Smøringstegning

Figur 99

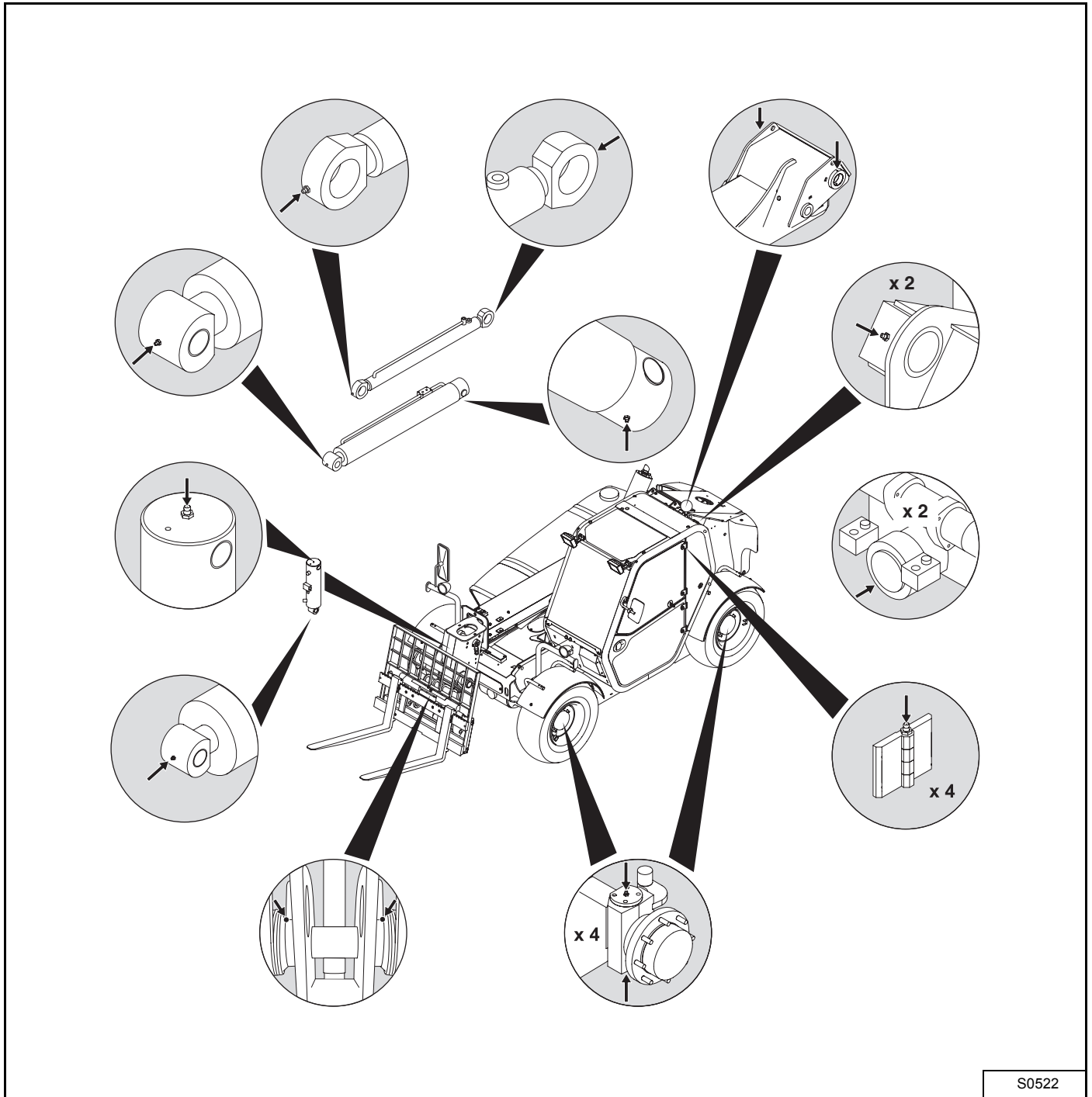

S0522





# PÅHÆNGSREDSKABER

## Indholdsfortegnelse

Navneplade .....	65
Påhængsredskabs lås.....	65
Manuel lås: standardversion .....	65
Hydraulisk lås.....	66
Påhængsredskabstyper .....	68
Stiv palleløsser med gaffler.....	68
Palleløsser med flydende gaffler.....	69
Skovl med tænder.....	70
Skovl uden tænder.....	71
Skovl til omhåndtering.....	71
Skovlenes beskyttelse og skilte .....	71
Grabbeskovl.....	72
Møggaffel.....	73
Balleløsser .....	74
Kranarm .....	75
Kranarm-bom .....	75



## Navneplade

Hvert påhængsredskab har en navneplade.

Figur 100

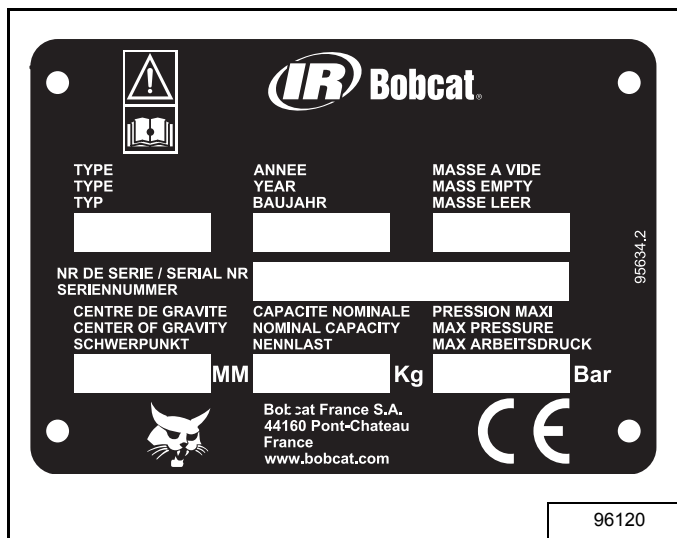

**Bemærk:** Tyngdepunktet viser den vandrette afstand mellem påhængsredskabets tyngdepunkt og dets ophæng.

## Påhængsredskabs lås

Med denne mekanisme kan påhængsredskabet fastlåses på ophænget. Den fås i 2 versioner:

- Manuel lås: standardversion
- Hydraulisk lås

### Manuel lås: standardversion

#### Beskrivelse

Ophænget omfatter følgende:

- 2 stk. kroge øverst og 2 borede huller nederst.

Figur 101

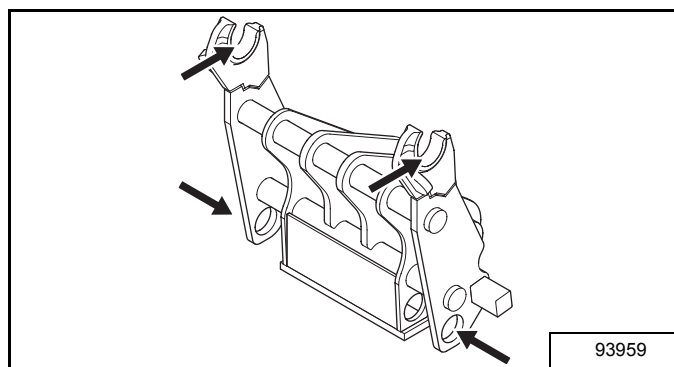

- En aftagelig låsestang med sikkerhedsstift.

Figur 102

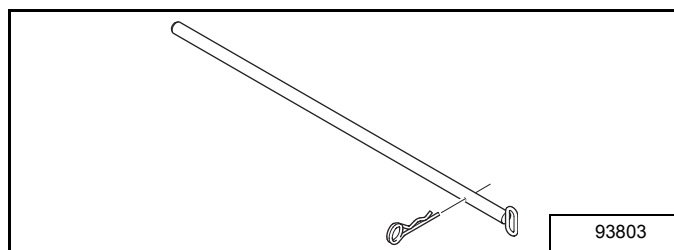

Hvert påhængsredskab omfatter følgende:

- Øverst 1 stk. rør.
- Nederst 2 udboringer.

Figur 103

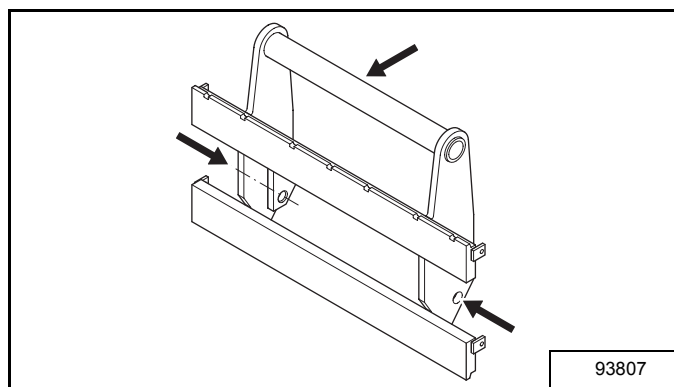

**Betjening**

1. Kør maskinen fremad, mens teleskopet er helt tilbagetrukket, så ophænget er mindre end 1 m fra påhængsredskabet og vinkelret i forhold til det.
2. Træk håndbremsen og sæt transmissionsstangen i neutral position.
3. Fjern låsestangens sikkerhedsstift og tag stangen ud og sæt den i nærheden af maskinen.

Figur 104

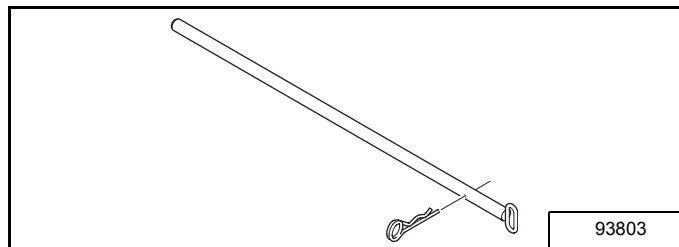

4. Vip ophænget fremad, så krogene er lavere end påhængsredskabets rør (1) [Figur 105].

Figur 105

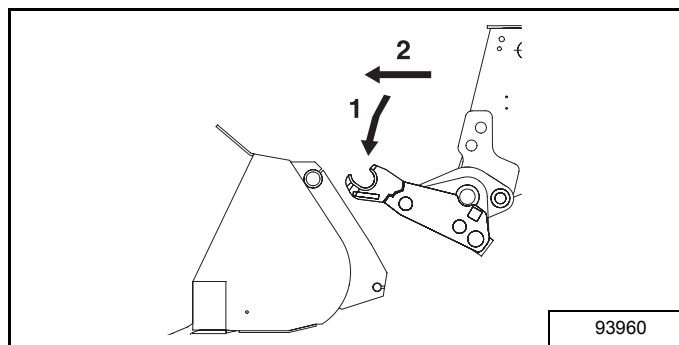

5. Udstræk teleskopet, så krogene er lige under påhængsredskabets rør (2) [Figur 105].
6. Løft bommen for at koble påhængsrøret ind i krogene, om nødvendigt vippes ophænget (3) [Figur 106].

Figur 106

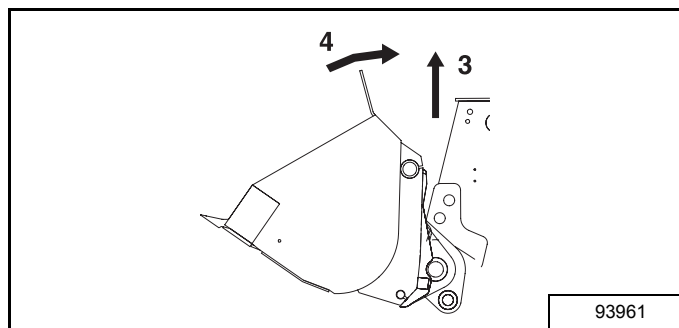

7. Når røret er godt koblet ind i de 2 kroge og påhængsredskabet ikke længere rører jorden, vippes ophænget helt tilbage (4) [Figur 106].
8. Låsestangen og sikkerhedsstiften monteres igen.



**ADVARSEL**

**Maskinen må aldrig betjenes, hvis låsestangen og sikkerhedsstiften ikke er korrekt monteret igen.**

**Hydraulisk lås**

**Beskrivelse**

Ophænget omfatter følgende:

- 2 kroge øverst.
- En låsestang på hver side nederst. Disse stænger holdes på plads af fjederlåse. En hydraulikcylinder med 2 tilførselsslanger trækker de 2 stænger tilbage, hvilket løsner påhængsredskabet.

Figur 107

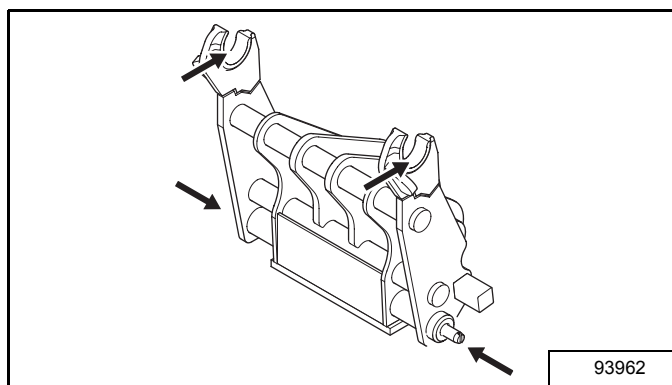

Hvert påhængsredskab omfatter følgende:

- Øverst 1 stk. rør.
- Nederst 2 udboringer.

Figur 108

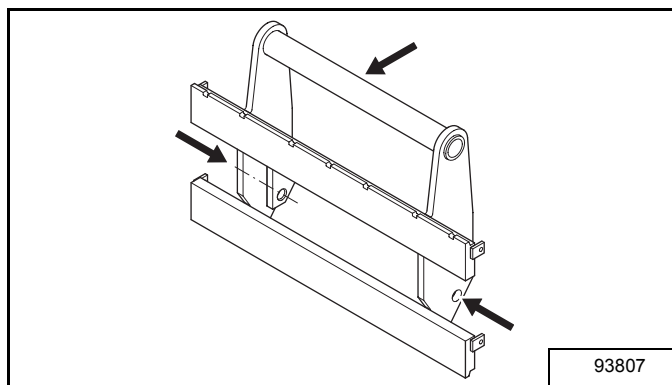

**Betjening**

1. Kør maskinen fremad, mens teleskopet er helt tilbagetrukket, så ophænget er mindre end 1 m fra påhængsredskabet og vinkelret i forhold til det. De 2 slanger på låsecylinderen skal være tilsluttet de hydrauliske hurtigkoblere på bomhovedet.
2. Træk håndbremsen og sæt transmissionsstangen i neutral position.
3. Vip ophænget fremad, så krogene er lavere end påhængsredskabets rør (1) **[Figur 109]**.

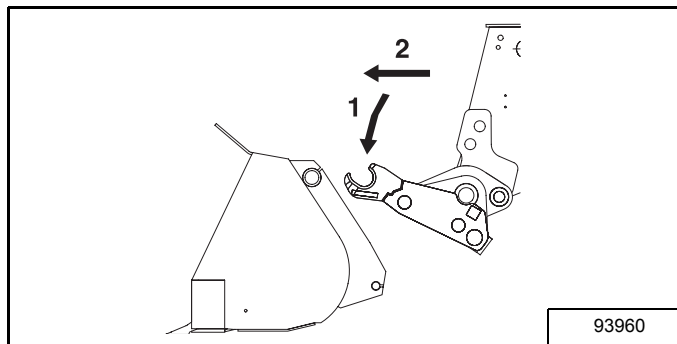
**Figur 109**

4. Udstræk teleskopet, så krogene er lige under påhængsredskabets rør (2) **[Figur 109]**.
5. Løft bommen for at koble påhængsrøret ind i krogene, om nødvendigt vippes ophænget (3) **[Figur 110]**.

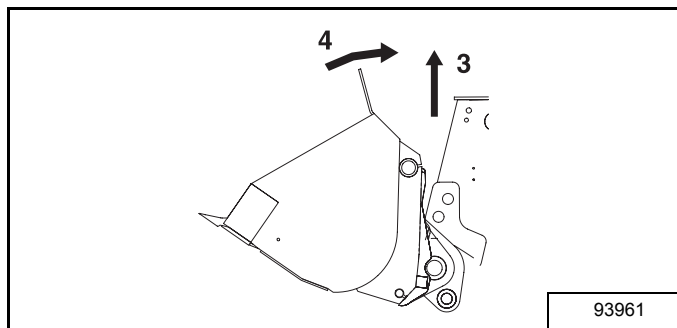
**Figur 110**

6. Når røret er godt koblet ind i de 2 kroge og påhængsredskabet ikke længere rører jorden, vippes ophænget helt tilbage (4) **[Figur 110]**.
7. Tryk på den ekstra hydrauliske funktionskontakt på joysticken for at indsætte de 2 låsestænger og slippe, så snart påhængsredskabet er monteret.

8. Løft bommen og vip ophænget fremad, hvilket er for at sikre, at de 2 låsestænger er i den låste redskabsposition: de skal begge være længere end deres respektive borehul på påhængsredskabets nederste del.
9. Lås hydraulikfunktionen på bomhovedet.

**VIGTIGT**

Skal påhængsredskabet bruge en hydrauliktilslutning til maskinen:

- Lås ikke hydraulikfunktionen på bomhovedet.
- Frakobl begge slanger på hydraulikcylinderen.
- Tilslut påhængsredskabets slanger i stedet for.

**ADVARSEL**

Kontrollér altid at begge låsestænger er i låst redskabsposition, før maskinen betjenes.

## Tag trykket af bomhovedets hydrauliktryk

Er ventilen til at tage trykket af bomhovedets hydrauliktryk monteret (standard siden serie nr. 15501), forenkler det tilslutningen af fleksible slanger ved bomhovedet.

1. Stop motoren og sænk bommen helt ned.
2. Drej stangen 90° mod uret [Figur 111].

Figur 111

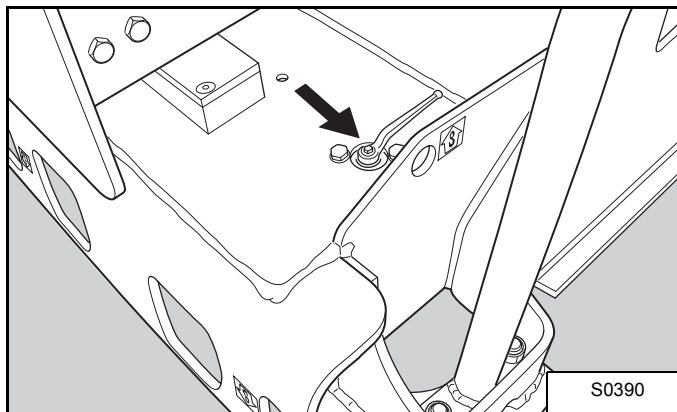

3. Tilslut bomhovedets hydraulikslanger til påhængsredskabet.
4. Drej stangen 90° med uret [Figur 111].

## Påhængsredskabstyper

### Stiv pallelæsser med gaffler

#### Beskrivelse

Denne pallelæsser omfatter følgende sæt påhængsredskaber:

- Stiv pallelæsser
- Gaffel
- Stænkeplade

#### Stiv pallelæsser

Figur 112

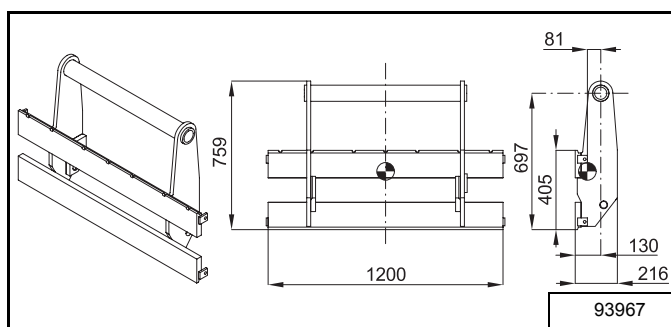

Reference	Værdi
Vægt i tom tilstand	165 kg
Tyngdepunkts afstand	81 mm

#### Gaffel

Figur 113

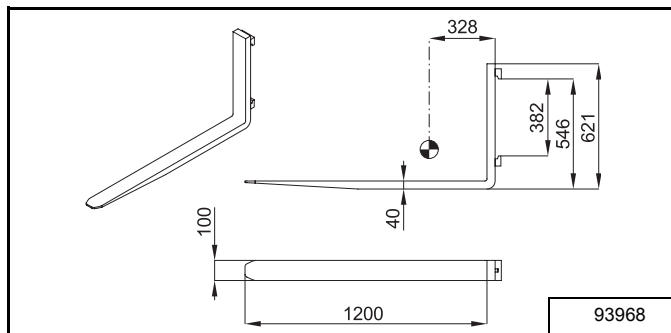

Reference	Værdi
Baseret på	FEM II
Vægt i tom tilstand	52 kg
Nominal kapacitet	1250 kg
Tyngdepunkts afstand	328 mm

Stænkeplade

Figur 114

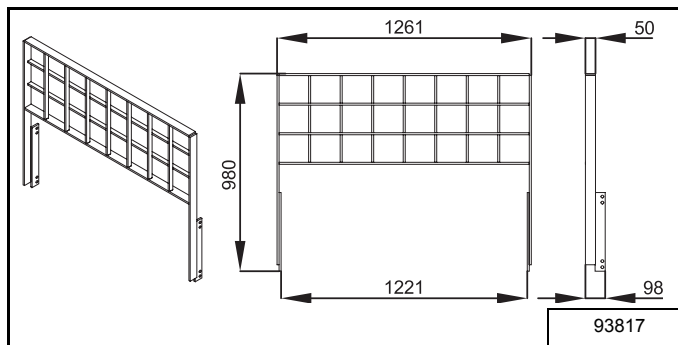

Reference	Værdi
Vægt	31 kg

Enheds specifikationer

Figur 115

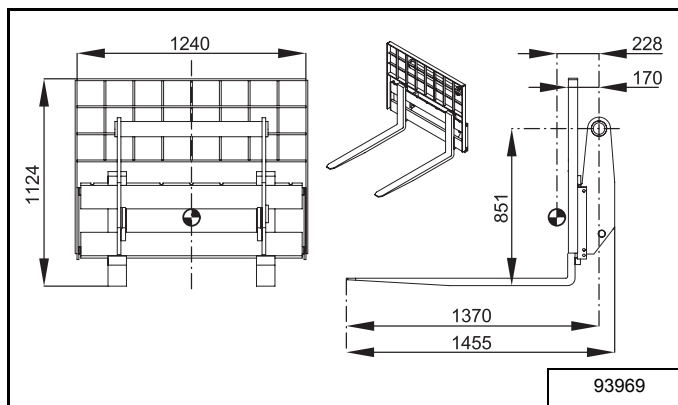

Reference	Værdi
Vægt i tom tilstand	300 kg
Nominal kapacitet	2500 kg
Tyngdepunkts afstand	228 mm

**⚠ ADVARSEL**

Følgende indikationer skal iagttages, når dette redskab anvendes:

- Belastningsoversigter
- Indikator for længdestabilitet (Indicator of longitudinal stability, ILS)

Pallelæsser med flydende gaffler

Beskrivelse og specifikationer

Denne pallelæsser omfatter følgende:

- Pallelæsser med indbygget stænkeplade i konstruktionen.
- Hver gaffel samlet på en uafhængig akse, der muliggør et lodret løft på 95 mm.

Figur 116

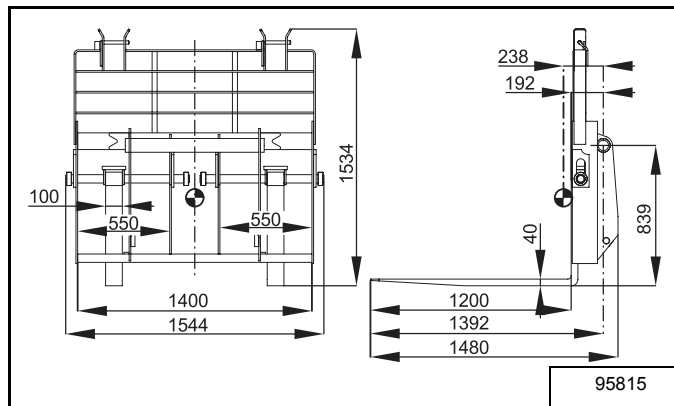

Reference	Værdi
Vægt i tom tilstand	290 kg
Nominal kapacitet	2500 kg
Tyngdepunkts afstand	238 mm

**⚠ ADVARSEL**

Følgende indikationer skal iagttages, når dette redskab anvendes:

- Belastningsoversigter
- Indikator for længdestabilitet (Indicator of longitudinal stability, ILS)

Sådan trækkes gafflerne tilbage

Figur 117

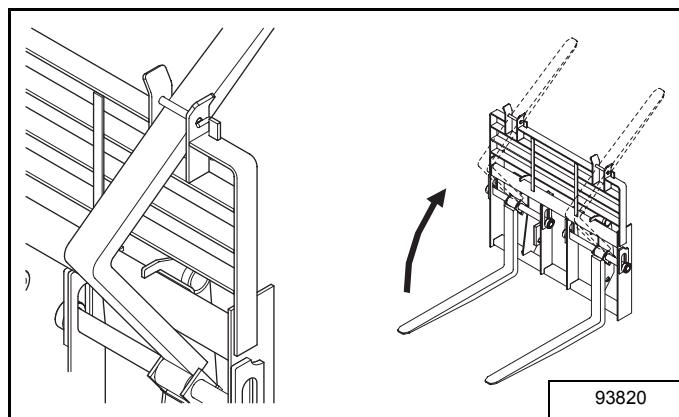

1. Placér pallelæsseren i lodret position.
2. Løft bommen, så gafflerne placeres ca. 200 mm over jordhøjde.
3. Vip ophænget hele vejen fremad.
4. Træk håndbremsen og sæt transmissionsstangen i neutral position.
5. Løft gaffelspidserne op til deres låseholder.
6. Tag de 2 gaffellåsestifter ud.
7. Skub den første gaffel ind i låseholderen.
8. Sæt igen låsestiften på plads.
9. Skub den anden gaffel ind i låseholderen.
10. Sæt igen låsestiften på plads.
11. Vip ophænget hele vejen bagud.
12. Sænk bommen helt ned til transportpositionen.

Skovl med tænder

Figur 118

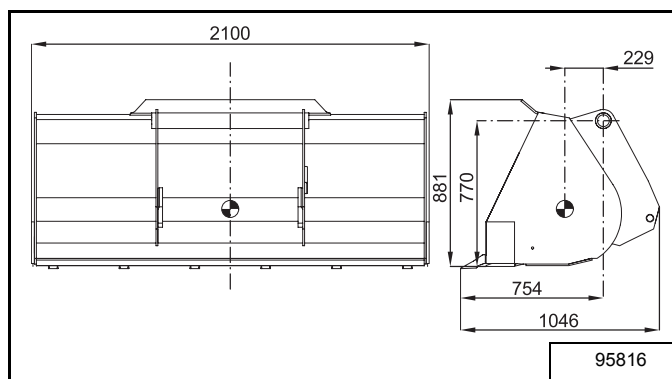

Reference	Værdi
Vægt i tom tilstand	464 kg
Nominel kapacitet	1500 kg 730 liter
Tyngdepunkts afstand	508 mm



**ADVARSEL**

Følgende skal iagttages, når dette redskab anvendes:

- Skovlens nominelle kapacitet
- Indikator for længdestabilitet (Indicator of longitudinal stability, ILS)



**ADVARSEL**

Skovlens tænder skal altid beskyttes, når der køres på offentlig vej. Læs "Skovlens beskyttelse og skilte" på side 71.



Skovl uden tænder

Figur 119

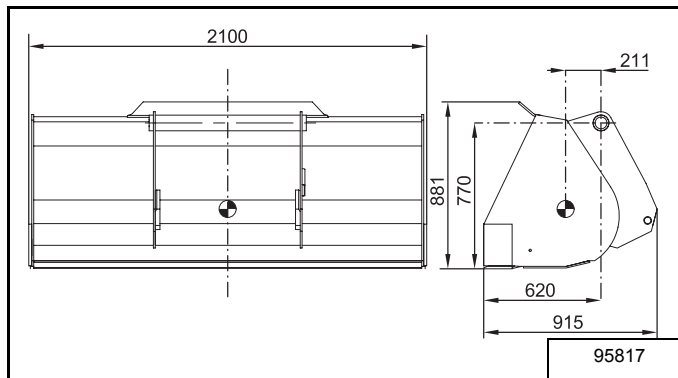

Reference	Værdi
Vægt i tom tilstand	445 kg
Nominel kapacitet	1500 kg 730 liter
Tyngdepunkts afstand	490 mm

**ADVARSEL**

Følgende skal iagttages, når dette redskab anvendes:

- Skovlens nominelle kapacitet
- Indikator for længdestabilitet (Indicator of longitudinal stability, ILS)

Skovl til omhåndtering

Figur 120

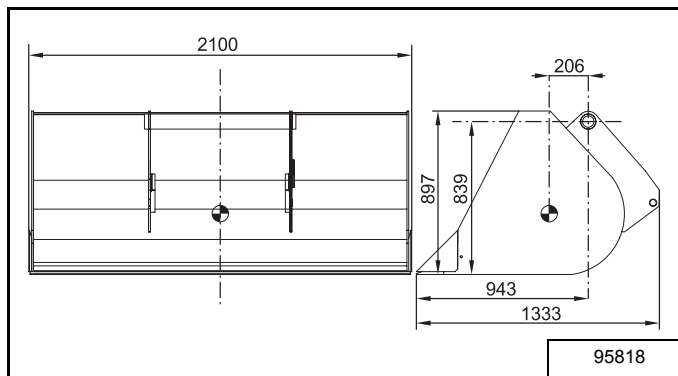

Reference	Værdi
Vægt i tom tilstand	500 kg
Nominel kapacitet	2000 kg 1300 liter
Tyngdepunkts afstand	547 mm

**ADVARSEL**

Følgende skal iagttages, når dette redskab anvendes:

- Skovlens nominelle kapacitet
- Indikator for længdestabilitet (Indicator of longitudinal stability, ILS)

Skovlenes beskyttelse og skilte

Der findes 2 modeller:

- til skovlen med tænder

Figur 121

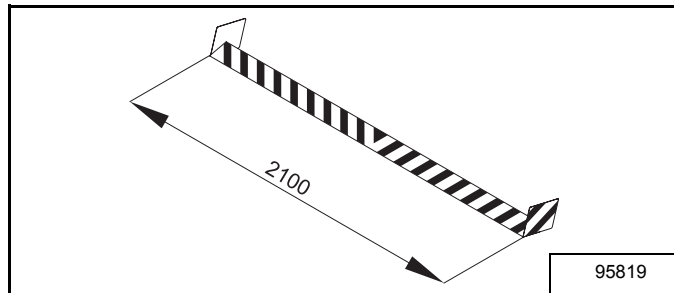

- til skovlen uden tænder

Figur 122

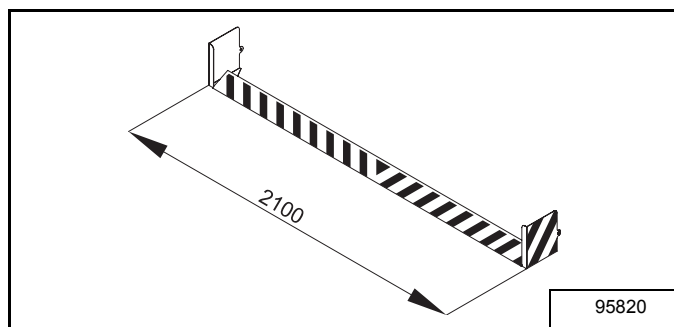

Disse 2 mekanismer:

- har røde og hvide advarselsstriber.
- de sættes enten på tænderne eller på skovlbladet.
- de holdes på plads af en vingeventil på hver side af skovlen.

Grabbeskovl

Beskrivelse

Denne skovl har en bevægelig rist, der holder lasten inde i skovlen. Denne rist aktiveres af 2 cylindre. Tilslut begge skovlslanger til hydraulikkoblingerne på bommen.

Stænger [Figur 123] med 3 positioner justerer ristens åbningsvinkel [Figur 124]:

1. Sænk skovlen ned på jorden, vip den helt bagud og luk risten.
2. Fjern justeringsstængerne og sæt risten i den ønskede indekseringsvinkel.
3. Sæt de 2 justeringsstænger tilbage på plads.

Figur 123

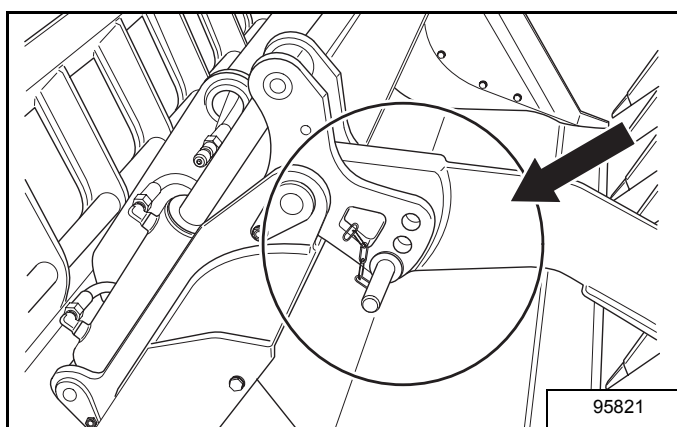

Figur 124

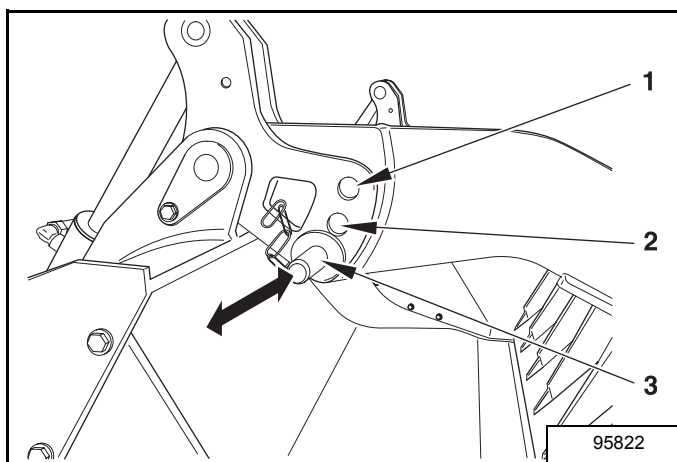

Specifikationer

Figur 125

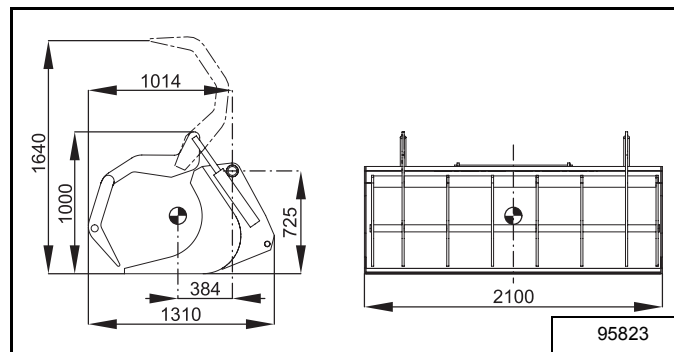

Reference	Værdi
Vægt i tom tilstand	660 kg
Nominel kapacitet	2100 kg 700 liter
Tyngdepunkts afstand	630 mm

**⚠ ADVARSEL**

Følgende skal iagttages, når dette redskab anvendes:

- Skovlens nominelle kapacitet
- Indikator for længdestabilitet (Indicator of longitudinal stability, ILS)

Sideplader

Skovlen kan udstyres med 2 sideplader, [Figur 126] så sideåbningerne lukkes. Disse plader kan boltes til skovlens indvendige sider.

Figur 126

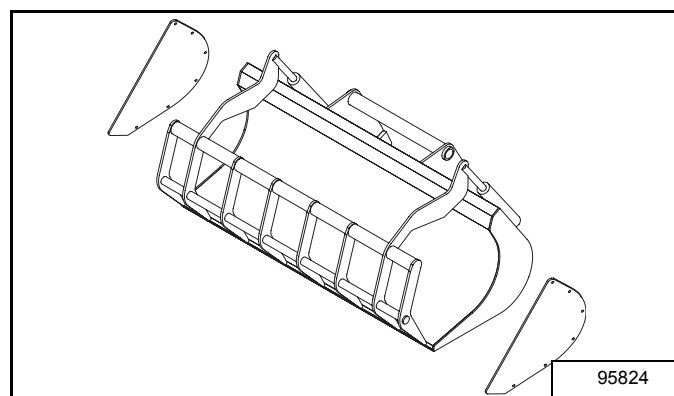

**Vedligeholdelse**

Skovlen skal vedligeholdes for hver 50 timer eller i hvert fald hver uge. Man kan om nødvendigt vedligeholde oftere, hvis driftsforholdene betinger det.

Denne vedligeholdelse består af at smøre omdrejningsakserne **[Figur 127]**:

- på risten.
- på begge cylindre.

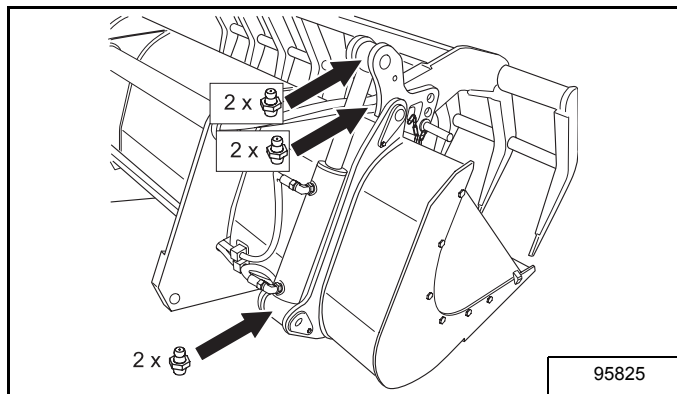
**Figur 127****Møggaffel****Beskrivelse**

Møggafflen har en bevægelig rist, der holder lasten fast på gafflen. Denne rist aktiveres af 2 cylindre. Tilslut begge skovlslanger til hydraulikkoblingerne på bommen.

Stænger **[Figur 128]** med 3 positioner justerer ristens åbningsvinkel **[Figur 129]**:

1. Sænk skovlen ned på jorden, vip den helt bagud og luk risten.
2. Fjern justeringsstængerne og sæt risten i den ønskede indekseringsvinkel.
3. Sæt de 2 justeringsstænger tilbage på plads.

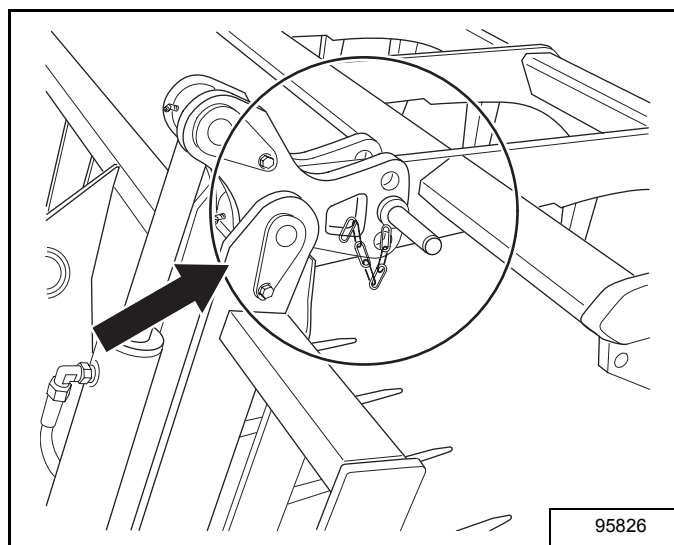
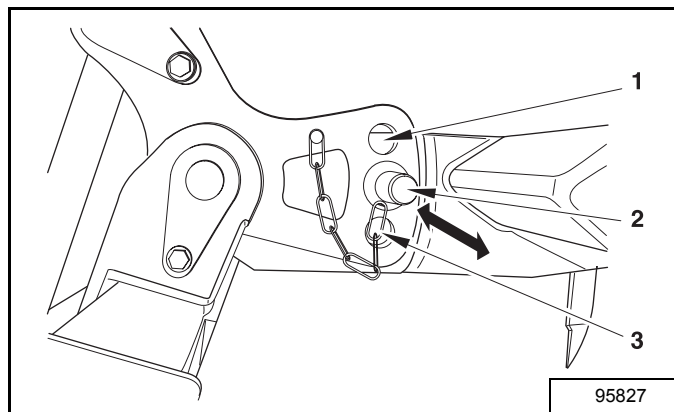
**Figur 128****Figur 129**

Specifikationer

Figur 130

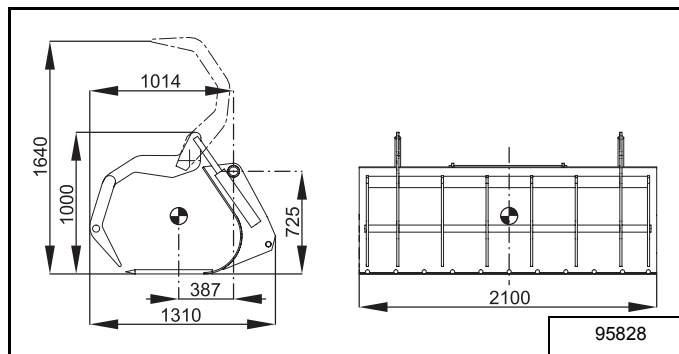

Reference	Værdi
Vægt i tom tilstand	690 kg
Nominel kapacitet	2000 kg 2000 liter
Tyngdepunkts afstand	633 mm

Ballelæsser

Ballelæsseren kan monteres på den stive pallelæsser i stedet for gafflerne. Monter 2 læssestænger til de ønskede ballehåndteringsopgaver.

Figur 132

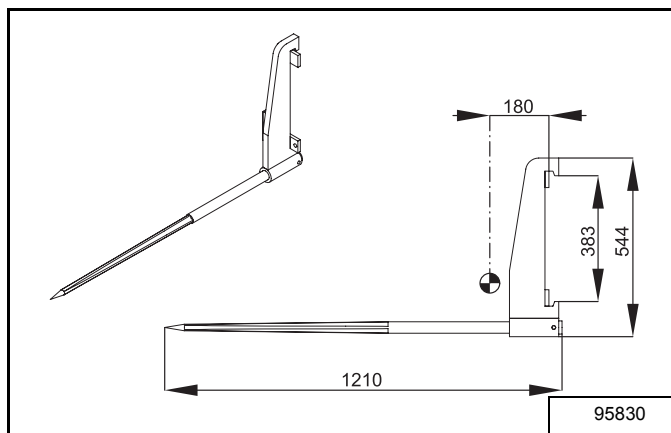

Følgende specifikationer henviser til 1 læssestang.

Reference	Værdi
Montering ifølge	FEM II
Vægt i tom tilstand	18 kg
Nominel kapacitet	1250 kg
Tyngdepunkts afstand	180 mm

**⚠ ADVARSEL**

Følgende skal iagttages, når dette redskab anvendes:

- Gafflens nominelle kapacitet
- Indikator for længdestabilitet (Indicator of longitudinal stability, ILS)

Vedligeholdelse

Skovlen skal vedligeholdes for hver 50 timer eller i hvert fald hver uge. Man kan om nødvendigt vedligeholde oftere, hvis driftsforholdene betinger det.

Denne vedligeholdelse består af at smøre omdrejningsakserne [Figur 131]:

- på risten.
- på begge cylindre.

Figur 131

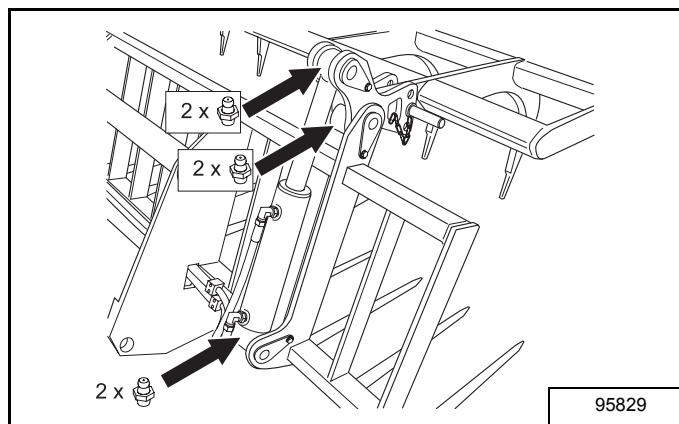

**⚠ ADVARSEL**

Følgende skal iagttages, når ballelæsseren med 2 stænger bruges:

- Belastningsoversigter
- Indikator for længdestabilitet (Indicator of longitudinal stability, ILS)

## Kranarm

Kranarmen omfatter følgende:

- Rørformet konstruktion
- Krog med roterende drejetap

Figur 133

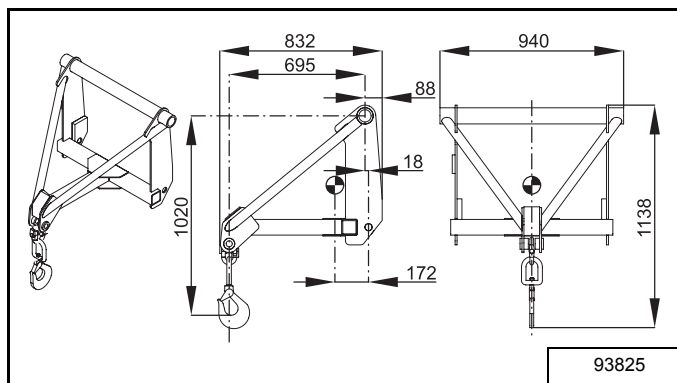

Reference	Værdi
Vægt i tom tilstand	80 kg
Nominal kapacitet	3000 kg
Tyngdepunkts afstand	172 mm

Denne kranarm er udformet, så den vandrette afstand mellem ophængen og dets hængselstift er den samme som mellem ophængen og centrum af en terning med 1 m lange sider, som er lastet mod gaflernes hæl på den stive palleramme med gaflerne.



### ADVARSEL

Følgende indikationer skal iagttages, når denne kranarm anvendes:

- Belastningsoversigterne, eftersom kranarmens kapacitet er større end maskinens kapacitet
- Indikator for længdestabilitet (Indicator of longitudinal stability, ILS)

Mens lasten hænger på kranarmen, kan den svinge uhindret og bevirke, at maskinen ikke længere er stabil.

## Kranarm-bom

Denne kranarm-bom omfatter følgende:

- Rørformet konstruktion
- Krog med roterende drejetap

Figur 134

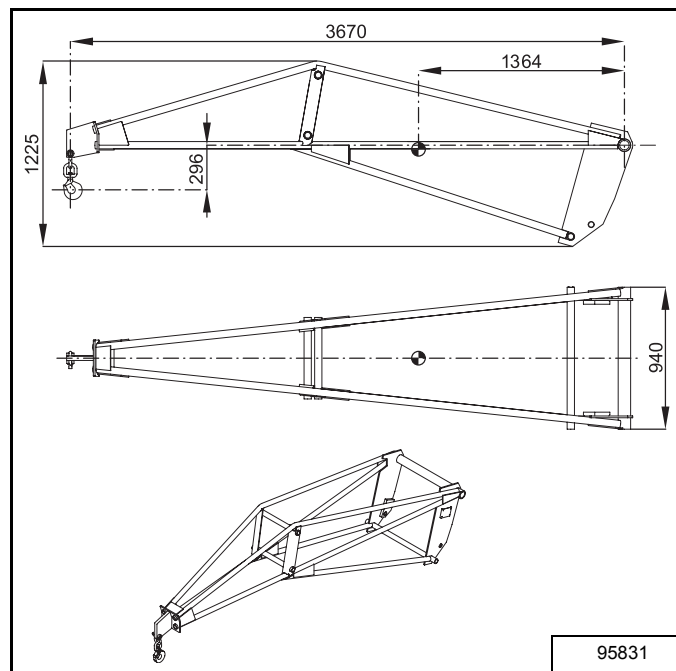

Reference	Værdi
Vægt i tom tilstand	205 kg
Nominal kapacitet	700 kg
Tyngdepunkts afstand	1364 mm



### ADVARSEL

Følgende aflæsninger skal iagttages, mens kranarm-bommen anvendes:

- Belastningsoversigten til kranarm-bommen
- Indikator for længdestabilitet (Indicator of longitudinal stability, ILS)

Mens lasten hænger på kranarm-bommen, kan den svinge uhindret og bevirke, at maskinen mister sin stabilitet.

Belastningsoversigten til kranarm-bommen monteret på T2556

Figur 135

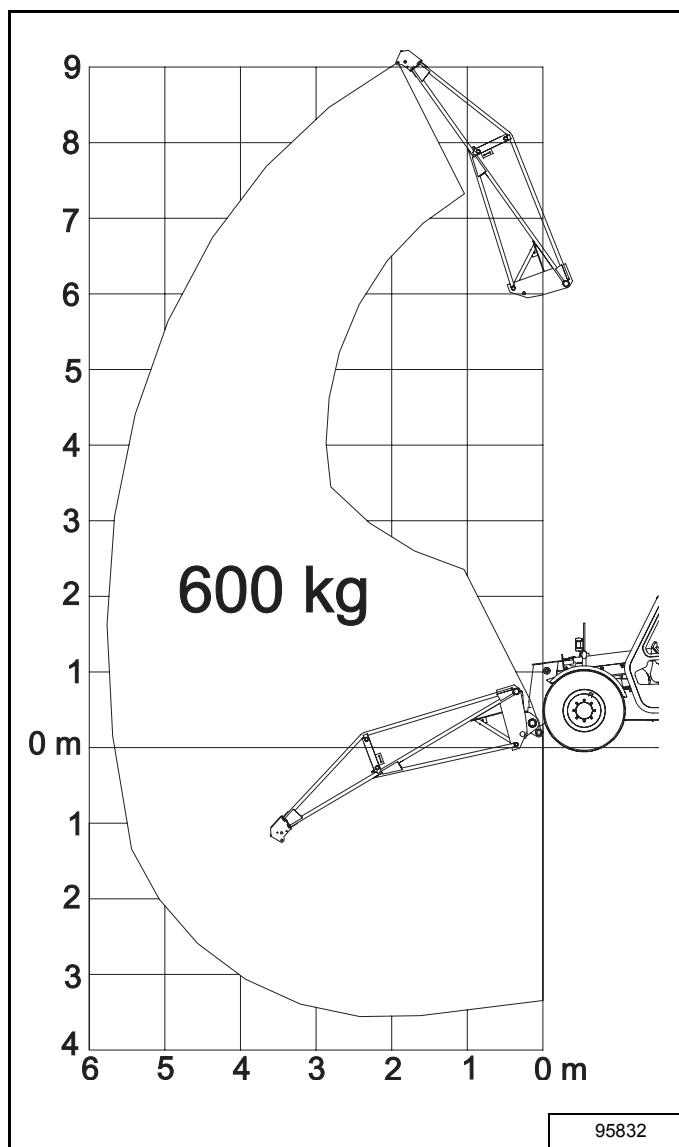

Belastningsoversigten til kranarm-bommen monteret på T2566

Figur 136

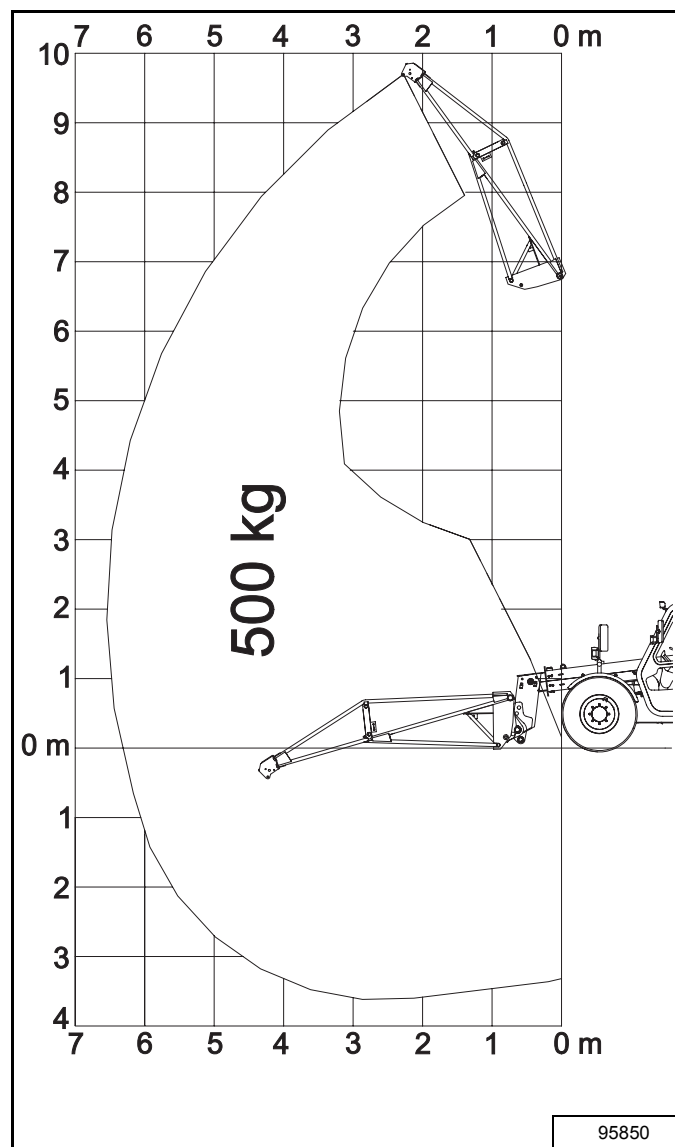

**⚠ ADVARSEL**

- Belastningsoversigten til kranarm-bommen gælder for alle 3 typer dæk, der kan vælges til maskinen.
- Kranarm-bommen leveres med egen specifik belastningsoversigt. Den skal opbevares i kabinen sammen med de andre dataark og konsulteres, mens maskinen er i brug.
- Husk at spørge BOBCAT forhandleren om den, hvis denne belastningsoversigt mangler, når kranarm-bommen leveres.

**⚠ ADVARSEL**

- Belastningsoversigten til kranarm-bommen gælder for alle 3 dæksamlinger til maskinen.
- Kranarm-bommen leveres med egen specifik belastningsoversigt. Den skal opbevares i kabinen sammen med de andre dataark og konsulteres, mens maskinen er i brug.
- Husk at spørge BOBCAT forhandleren om den, hvis denne belastningsoversigt mangler, når kranarm-bommen leveres.

# EKSTRAUDSTYR

## Indholdsfortegnelse

Dæk.....	79
TITAN 400/70x20 150B Lift Rigger II .....	79
DUNLOP 400/70x20 T37 140B TL .....	79
DUNLOP 405/70 R20 MPT SPT9 152G 168A2 TL .....	79
DUNLOP 400/70x20 T37 150B TL .....	79
CONTINENTAL 15.0/55 x 17 Implement AS Farmer 12PR.....	79
Klimaanlæg i kabinen .....	79
Beskrivelse.....	79
Betjening .....	79
Vedligeholdelse.....	80
Trækstangsgaffel .....	80
Anden hydraulikfunktion på bom.....	81
Forruderist.....	81
Bakalarm .....	81
Tagrudevisker .....	81
Roterende advarselslygte .....	81
Arbejdslygte på bom .....	82
Transmissionsfrakobling med ventil .....	82
Systemet Aggravating Movements Arrester (AMA) .....	83





## Dæk

**ADVARSEL**

- Respekter belastningsoversigterne for hvert dæksamling.
- Anvend kun de herunder anførte dæk – brug af andre dæk kan forårsage ulykker.
- Maskinen skal udstyres med de samme 4 dæk.
- Overhold de anbefalede dæktryk.
- Udskift straks ethvert dæk, der viser tegn på nedbrydning.

**TITAN 400/70x20 150B Lift Rigger II**

Dæktrykket er det samme foran og bagved: 4 bar.

**DUNLOP 400/70x20 T37 140B TL**

Disse dæk er egnet til brug på jord, der ikke er forberedt.

Dæktrykket er det samme foran og bagved: 3 bar.

**DUNLOP 405/70 R20 MPT SPT9 152G 168A2 TL**

Dette dæk er egnet til brug på jord, der ikke er forberedt.

Dæktrykket er det samme foran og bagved: 4 bar.

**DUNLOP 400/70x20 T37 150B TL**

Dæktrykket er det samme foran og bagved: 4 bar.

**CONTINENTAL 15.0/55 x 17 Implement AS Farmer 12PR**

Disse dæk er egnet til brug på jord, der ikke er forberedt.

Dæktrykket er det samme foran og bagved: 3,5 bar

## Klimaanlæg i kabinen

## Beskrivelse

Kabinens klimaanlæg omfatter følgende:

- kompressoren monteret i motorrummet.
- kondensatoren monteret i motorrummet.
- evaporatoren monteret bag førersædet i kabinen.

Figur 137

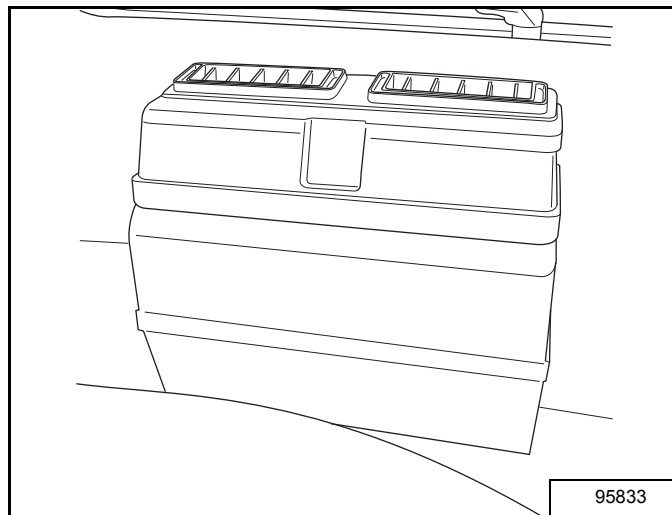

## Betjening

Føreren har adgang til følgende styremekanismer:

- udluftningshuller.
- blæsers reguleringskontakt.
- strømkontakt.

## Udluftningshuller

Der er monteret 2 indstillelige udluftninger på evaporatoren overside, der retter luftstrømmen mod den ønskede retning.

Figur 138

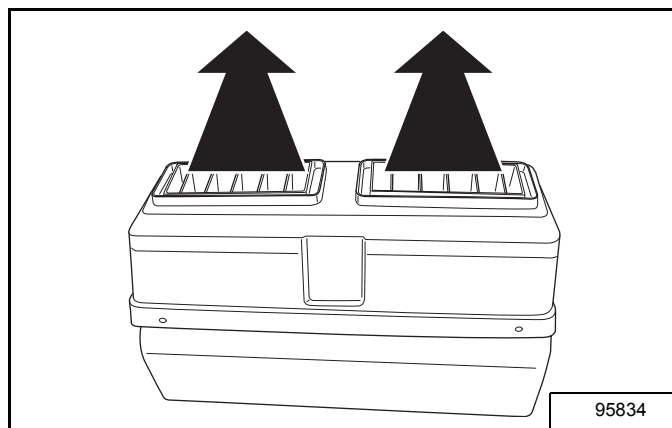

### Blæsers reguleringskontakt

Denne roterende kontakt på højre konsol [Figur 139] har 4 positioner:

- "0" – drejet helt om mod uret: klimaanlæg og blæser er DEAKTIVERET
- "1" og "2" – klimaanlægget er AKTIVERET og blæseren kører ved langsom eller høj hastighed
- "3" – drejet helt om med uret: klimaanlægget er AKTIVERET, og blæseren kører ved maks. hastighed

Figur 139

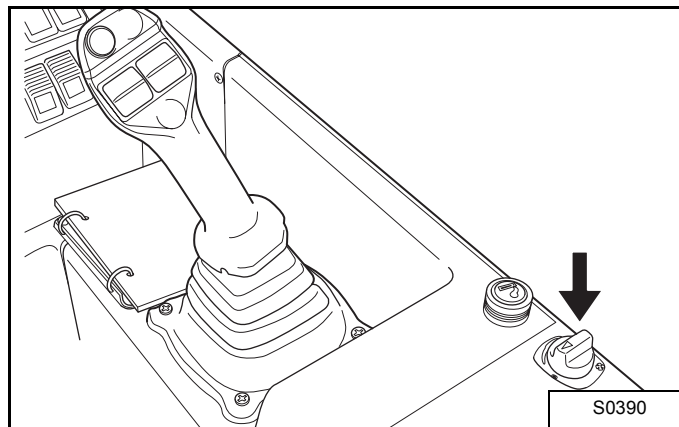

### Strømkontakt

Denne roterende kontakt sidder inde i evaporatorboksen, mellem de 2 udluftningshuller. Man får adgang til kontakten ved at fjerne højre udluftning på evaporatoren overside.

Figur 140

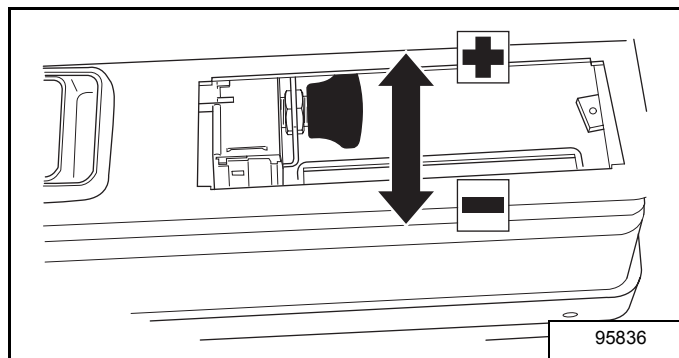

Denne kontakt uden indeksering kan frit indstilles på følgende måde:

- drejet helt om mod uret: klimaanlægget er DEAKTIVERET. Kun blæseren kan aktiveres.
- midterposition: klimaanlægget er AKTIVERET ved mindre end maksimal effekt.
- drejet helt om med uret: klimaanlægget er AKTIVERET ved maksimal effekt.

### Vedligeholdelse

Følgende vedligeholdelsesopgaver skal udføres:

- hver 50 timers drift: kontrollér at kondensatoren er ren (når maskinens 2 andre radiatorer kontrolleres)
- hver 250 timers drift: AKTIVER klimaanlægget
  - ved minimum effekt i 2 min
  - ved maksimum effekt i 2 min
- 1 gang pr. år: desinficér kredsløbene, så infektionsrisiko undgås.



### ADVARSEL

- Klimaanlægssystemet bruger trykgas. Dette system må aldrig åbnes.
- Ret henvendelse til BOBCAT forhandleren for alle andre reparationer eller vedligeholdelsesopgaver end de herover anførte.

### Trækstangsgaffel

Med denne gaffel, som sidder bag på maskinen, kan en trailer hægtes på, og den omfatter en akse med en sikkerhedsbolt samt en elektrisk standardkonnektor til tilslutning af trailerens lygtegrupper.

Figur 141

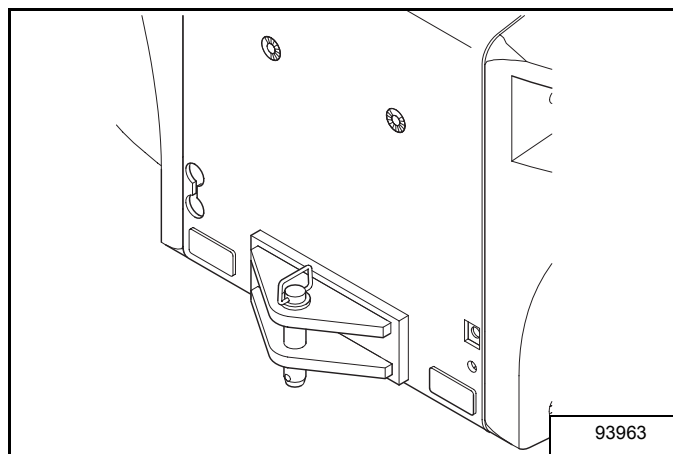

Trailerens vægt må ikke være mere end 3000 kg. Trailerens lodrette spænding på gafflen må ikke overskride 250 daN.



### ADVARSEL

Når maskinen trækker en trailer:

- Overhold acceptabel vægt og belastninger.
- Overhold færdselsloven.

## Anden hydraulikfunktion på bom

Den almindelige hydraulikfunktionsstrømning er rettet mod 2 par hydraulikkoblere, der muliggør tilslutning af et påhængsredskab, der skal bruge 2 særskilte hydrauliktilførsler. Disse 2 hydraulikfunktioner kan ikke anvendes samtidigt.

- Benyt den relevante kontakt til at vælge hydraulikfunktionen.
- Den valgte hydraulikfunktion styres via kontakten til hydraulikfunktionen på bommen.

Figur 142

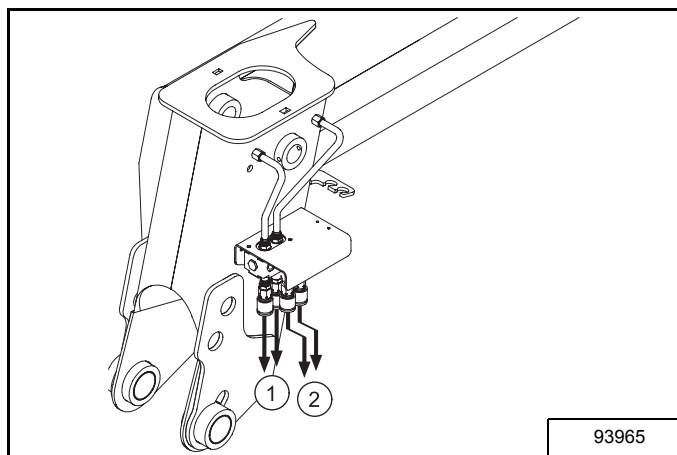

## Forruderist

Denne rist beskytter forruden mod faldende genstande eller forhindringer.

Den er fastgjort med 4 gummipropper og kan fjernes blot ved at trække i den, uden brug af værktøj.

Figur 143

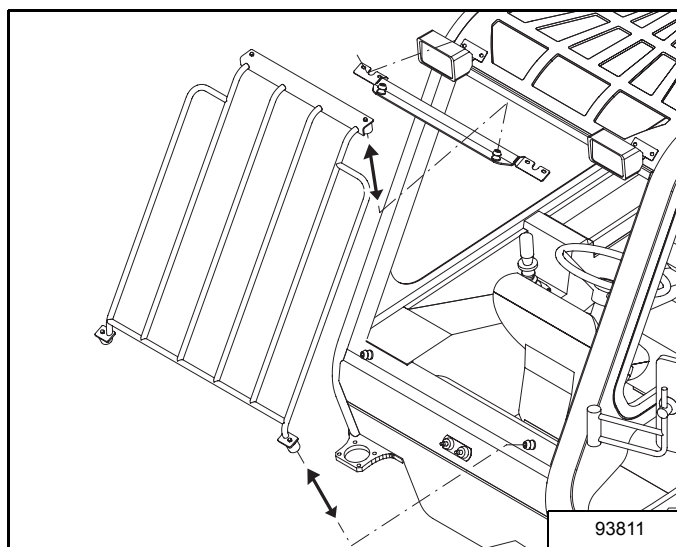

## ADVARSEL

Tag denne rist af, mens maskinen skal køre på offentlige veje.

## Bakalarm

Denne alarm udløses, når bakgearet vælges, mens tændingen er aktiveret.

## Tagrudevisker

Denne rudevisker aftørrer ruden i kabinens tag.

Når dette ekstraudstyr er monteret, sidder reguleringskontakten på konsollen i kabinens højre side.

Figur 144

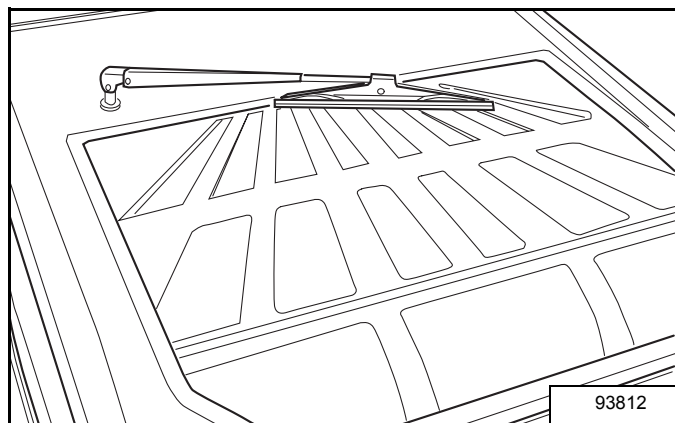

## Roterende advarselslygte

Der sidder et stik (DIN standard 14 620) på kabinetagets bagside, hvor den roterende advarselslygte tilsluttes.

Figur 145

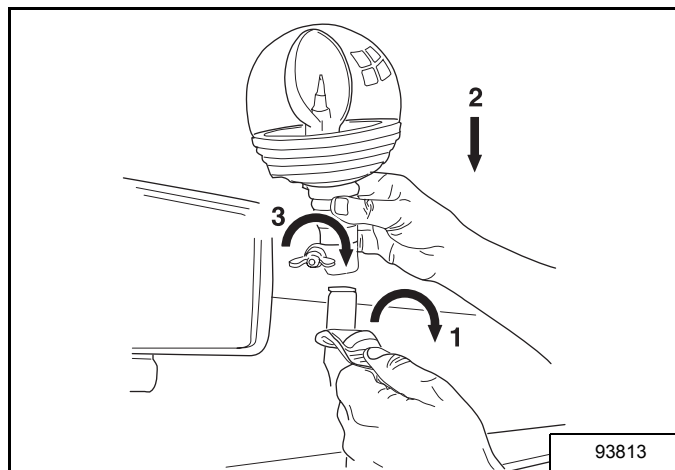

## Arbejdslygte på bom

En arbejdslygte, der kan pege i flere retninger, er monteret i en beskyttelsesramme på enden af den faste bom [Figur 146]. Denne arbejdslygte tændes sammen med de almindelige forlygter på kabinen, når forlygtekontakten benyttes.

Figur 146

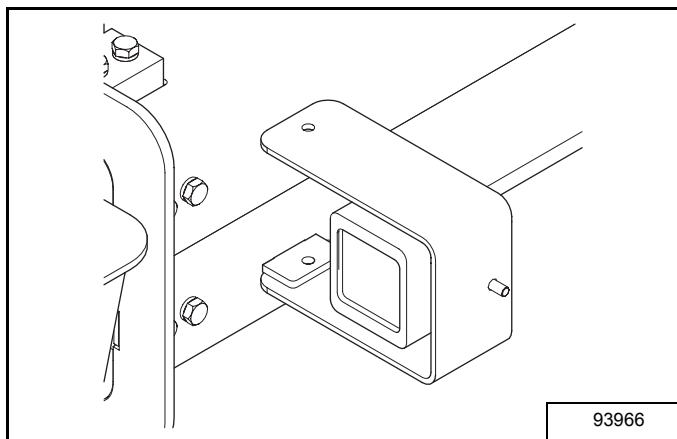

## Transmissionsfrakobling med ventil

Den ventil, der er monteret ved maskinhovedet, bevirker, at transmissionen let kan frakobles ved at lukke ventilen [Figur 147].

Figur 147

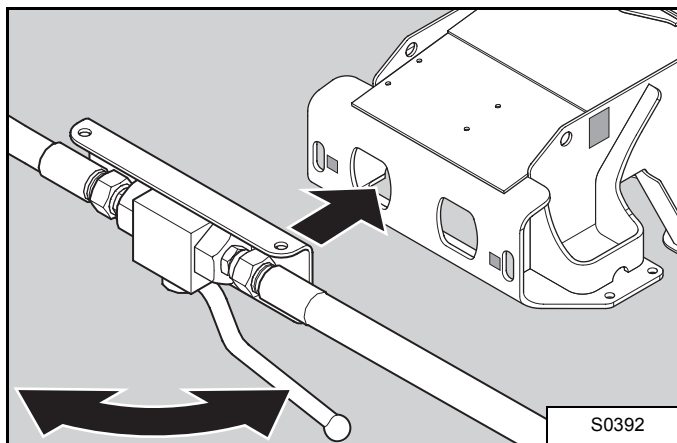

## Deaktiveringskontaktnøgle til krævningsstabilisatorsystemet "Aggravating Movements Arrester" (AMA)

Figur 148

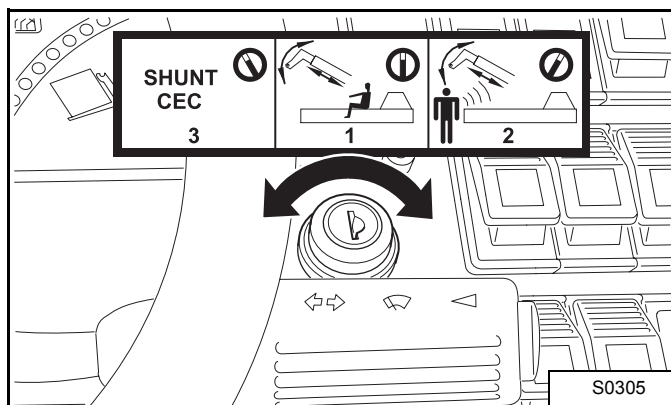

Reference	Beskrivelse	Funktion
1	<b>Midterposition (stabil position)</b>	<ul style="list-style-type: none"> <li>Maskinens brug med normale styremekanismer.</li> <li>Føreren kan styre alle maskinens funktioner fra førersædet i kørselspositionen i kabinen.</li> </ul> <p><b>Se efter at nøglen sidder korrekt i kontakten, inden arbejdet med maskinen påbegyndes.</b></p>
2	<b>Drejet med uret (stabil position)</b>	<ul style="list-style-type: none"> <li>Maskinen kan styres med radiokontrol (fås ikke på denne model).</li> <li>På denne model er funktionen den samme som midterpositionen.</li> </ul>
3	<b>Drejet mod uret (ikke stabil position)</b>	<ul style="list-style-type: none"> <li>Deaktivering af mekanismen AMA.</li> <li>Denne position er ikke stabil, kontakten vender tilbage til midterpositionen, så snart knappen slippes, og mekanismen AMA aktiveres igen.</li> </ul> <p><b>Anvend kun AMA-mekanismens deaktiveringsposition som en midlertidig foranstaltning, når det er absolut påkrævet.</b></p>

### VIGTIGT

Kontakten skal stå på positionen, der er drejet med uret, for at nøglen kan stikkes ind eller tages ud.

## Systemet Aggravating Movements Arrester (AMA)

Denne mekanisme deaktiverer følgende bevægelser, når den håndterede last når op på 85% af den last, der får maskinen til at vippe fremad:

- bommens sænkning
- forlængelse af teleskopbommen
- løft af stabilisatorerne
- påhængsredskabs vipning fremad
- påhængsredskabs vipning bagud
- hydraulikfunktion som sidder bag på bomhovedet



### ADVARSEL

Denne mekanisme hjælper kun med kørslen – den er på ingen måde en erstatning for at overvåge indikatoren for længdestabilitet og de handlinger, der skal foretages ud fra de synlige indikatorer og alarmer.

Aktivering af mekanismen AMA kan forårsage manglende stabilitet, når aggraverende bevægelser reduceres, hvis bommens driftshastighed er for høj. Anvend bombevægelser med en hastighed, der er den mindst mulige, som skal til for at udføre opgaven fuldstændig sikkert.



# T2556 SPECIFIKATIONER

## Indholdsfortegnelse

Mål og vægt .....	87
Mål .....	87
Rækkevidde .....	87
Højde .....	87
Vægte .....	87
Belastningsoversigter .....	88
Motor og transmission .....	88
Turbo-ladet motor .....	88
Hydrostatisk transmission .....	88
Mekanisk transmission .....	89
Styring .....	89
Hydrauliksystem .....	89
Elektriske system .....	89
Bremser .....	89
Hovedbremsen .....	89
Parkeringsbremse .....	89
Nødbremse .....	89
Dæk .....	89
Lydniveau .....	89
Kapaciteter .....	90





## Mål og vægt

### Mål

Dimensioner gives med DUNLOP 400/70x20 T37 140B TL dæk og stiv pallelæsser + gaffler.

Figur 149

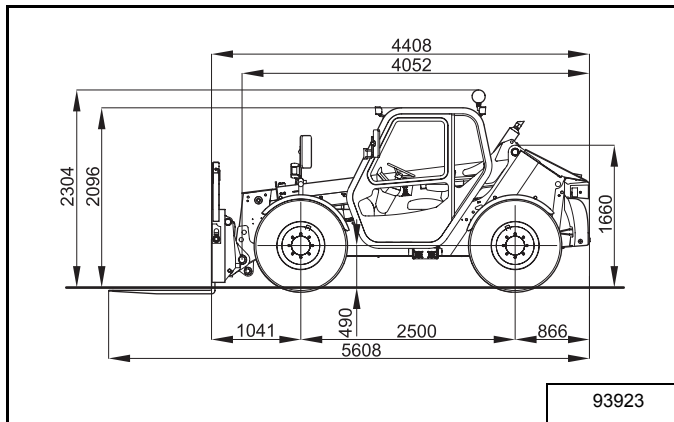

Figur 150

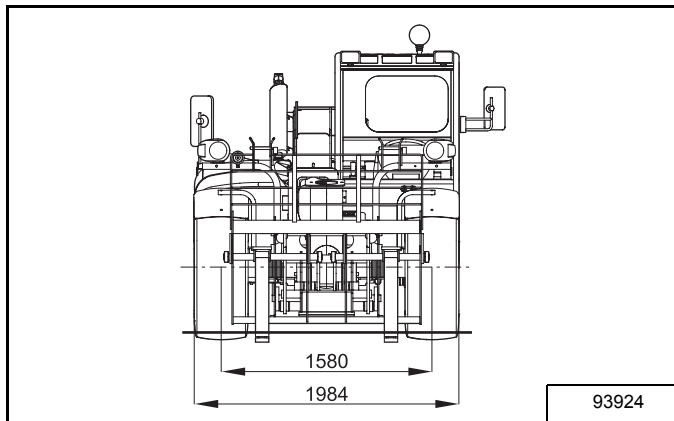

Figur 151

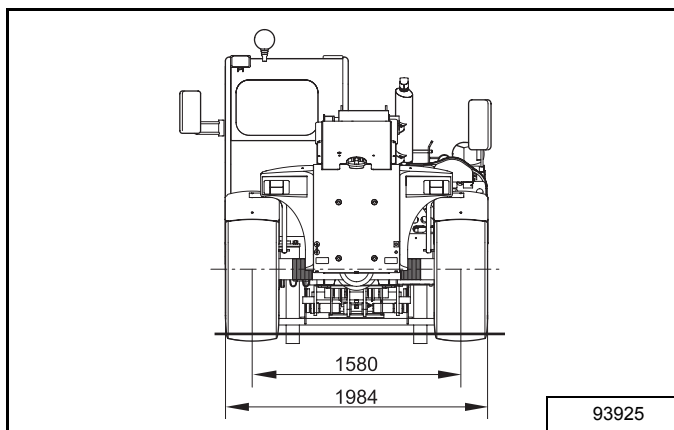

### Rækkevidde

Maksimal rækkevidde fra det lodrette plan foran forhjulene, maskine monteret med DUNLOP 400/70x20 T37 140B TL dæk.

- teleskopet trukket helt tilbage: 0,97 m
- teleskop helt udstrakt: 3,12 m

### Højde

Løftehøjde fra jorden, maskine monteret med DUNLOP 400/70x20 T37 140B TL dæk:

- teleskopet trukket helt tilbage: 3,78 m
- teleskop helt udstrakt: 5,52 m

### Vægte

Data med bom i transportposition, alle tanke fulde, uden fører og DUNLOP 400/70x20 T37 140B TL dæk.

Maskinen	Vægt (kg)		
	Total	På forakslen	På bagakslen
Uden påhængsredskab	4.820	2.050	2.770
Med pallelæsser og gaffler	5.100	2.495	2.605
Med skovl	5.280	2.760	2.520

## Belastningsoversigter

Læs kapitlet "BELASTNINGSOVERSIGTER" på side 9 for de diagrammer, der vedrører maskiner udstyret med standarddæk og valgfri dæk.

## Motor og transmission

### Turbo-ladet motor

Reference	Værdi
Fabrikant	PERKINS
Model	1104-44T
Type / cyklus	Diesel / 4-takts
Trykladende	Turbokompressor
Cylinderantal og -layout	4, efter hinanden
Boring x nedslag / forskydning	105 x 127 (mm x mm) / 4400 cm <sup>3</sup>
Hestekræfter, maksimum	74,5 KW ved 2200 min <sup>-1</sup> ifølge ISO TR 14396
Drejningsmoment, maksimum	412 Nm ved 1400 min <sup>-1</sup> ifølge ISO TR 14396
Kølesystem	Væske
Brændstof	Gasolie
Type indsprøjtning	Direkte indsprøjtning

### Hydrostatisk transmission

Hydrostatisk transmission i reversibelt lukket kredsløb med pumpe og motor med variabel cylinderkapacitet og elektronisk styring.

Reference	Pumpe	Motor
Fabrikant	SAUER SUNDSTRAND	SAUER SUNDSTRAND
Forskydning	variabel fra 0 til 75 cm <sup>3</sup>	variabel fra 160 til 45 cm <sup>3</sup>
Maksimalt driftstryk	480 bar	480 bar

Hastighedsområde	På arbejdsstedet	Vej
Med TITAN 400/70x20 150B Lift Rigger II dæk	8 km/t	30 km/t
Med DUNLOP 400/70x20 T37 140B TL dæk	8 km/t	30 km/t
Med DUNLOP 405/70 R20 MPT SPT9 152G 168A2 TL dæk	8 km/t	30 km/t
Med DUNLOP 400/70x20 T37 150B TL dæk	8 km/t	30 km/t
Med CONTINENTAL 15.0/55x17 AS Farmer 12PR dæk	6 km/t	25 km/t

## Mekanisk transmission

Mekanisk transmission med 4-hjulstræk og overførselsgearkasse, 2 aksler og drevaksel mellem akslerne.

Reference	Værdi
<b>Overførselsboks</b>	
Fabrikant	CARRARO
Model	TB172
Position	indbygget i forakslen
Antal gear	1

Reference	Foraksel	Bagaksel
Fabrikant	CARRARO	CARRARO
Model	26.16 M	26.16
Differential	med begrænset glidning 40% standard	
Reduktionsgear	planetgear	planetgear

## Styring

Hydrostatisk servostyring med 16 cm<sup>3</sup> gearpumpe (maksimalt driftstryk = 250 bar) og prioritetsventil. Der er 3 mulige kørselstilstande:

- Forhjulstræk
- 4-hjulstræk
- Paralleltræk (krabbestil)

## Hydrauliksystem

Hydrauliksystemet drives af en 43cc gearpumpe (maksimalt driftstryk = 265 bar) og en 4-dels fordelerboks med joystickstyret hydraulikdrift.

## Elektriske system

Kredsløbets spænding er 12 V med jordforbindelse til stellet.

De vigtigste dele af kredsløbet er:

- batteri 12 V, 105 A/t og 720 A
- alternator 14,2 V og 70 A med indbygget regulator
- starter 12 V, 2,8 KW
- kredsafbryder
- central sikrings-, relæ- og diodeboks
- hydrostatisk transmissionsstyrings elektroniske boks
- ILS elektronisk kontrolboks

## Bremser

Bremsekliverne sidder i olietanken på forakslens midterhus. Der er i alt 4 skiver, 2 på hver side af differentialet.

### Hovedbremsen

Den styres af en pedal og en mastercylinder, som aktiverer bremsestemplerne i akslen.

### Parkeringsbremse

Denne bremse er af typen med tryktab, dvs. skiverne spændes af fjedre og løsnes via hydraulisk tryk. Den styres af en stang og den hydrauliske ventil, som aktiverer bremsestemplerne i akslen.

### Nødbremse

Parkeringsbremsen fungerer også som nødbremse.

## Dæk

Maskinen er udstyret med 4 helt ens dæk.

Der er 4 valgmuligheder:

Mærke	Mål	Tryk (bar)
TITAN	400/70x20 150B Lift Rigger II	4
DUNLOP	400/70x20 T37 140B TL	3
DUNLOP	405/70R20 MPT SPT9 152G 168A2 TL	4
DUNLOP	400/70x20 T37 150B TL	4
CONTINENTAL	15.0/55x17 Implement AS Farmer 12PR	3,5

## Lydniveau

Reference	Værdi
LpA	82 dB (A)
LwA	106 dB (A)

### Lydtryksniveau

I overensstemmelse med EN 12053 standard, august 2001, er det akustiske trykniveau i kabinen 82 dB (A).

### Akustisk effektiveau

I overensstemmelse med direktiv 2000/14/CE, er den garanterede akustiske effekt på maskiner, der er solgt siden 01/01/2002, på 106 dB(A).

## Kapaciteter

Reference	Værdi
<b>Dieselmotor</b>	
Smøring kredsløb	8,5 liter
Kølemiddels kredsløb	17 liter
<b>Hydrauliksystem</b>	
Hele kredsløbet	122 liter
Kun tanken	77 liter
<b>Foraksel</b>	
Midterhus og overførselsboks	10,5 liter (for enheden)
Reduktionsgear	0,7 liter (for 1 reduktionsgear)
<b>Bagaksel</b>	
Midterhus	10 liter
Reduktionsgear	0,7 liter (for 1 reduktionsgear)
<b>Brændstof</b>	
Brændstoftank	110 liter

# T2566 SPECIFIKATIONER

## Indholdsfortegnelse

Mål og vægt .....	93
Mål .....	93
Rækkevidde .....	93
Højde .....	93
Vægte .....	93
Belastningsoversigter .....	94
Motor og transmission .....	94
Turbo-ladet motor .....	94
Hydrostatisk transmission .....	94
Mekanisk transmission .....	95
Styring .....	95
Hydrauliksystem .....	95
Elektriske system .....	95
Bremser .....	95
Hovedbremsen .....	95
Parkeringsbremse .....	95
Nødbremse .....	95
Dæk .....	95
Lydniveau .....	95
Kapaciteter .....	96



## Mål og vægt

### Mål

Dimensioner gives med DUNLOP 400/70x20 T37 140B TL dæk og stiv pallelæsser + gaffler.

Figur 152

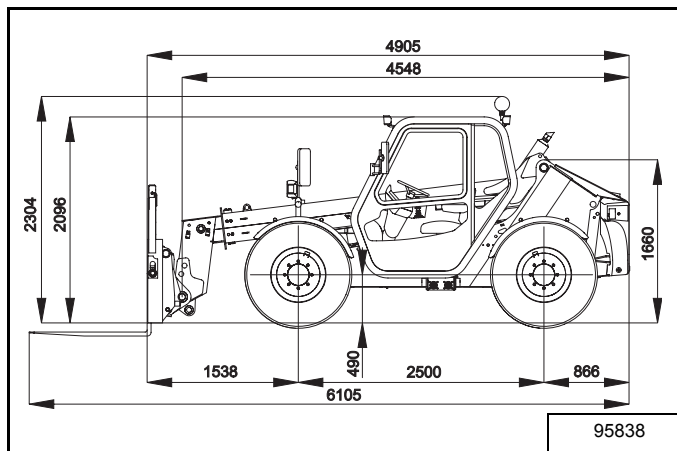

Figur 153

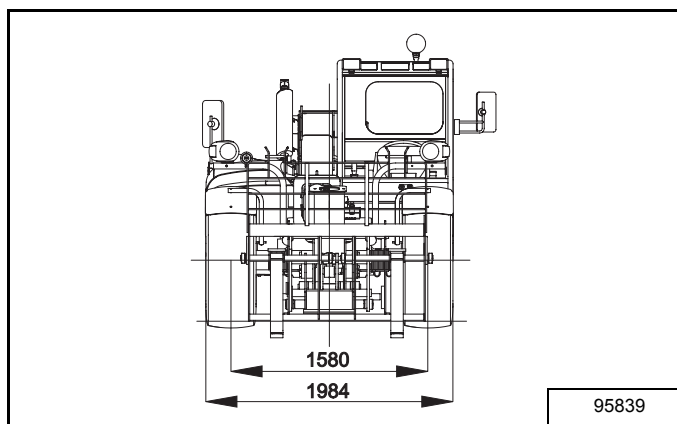

Figur 154

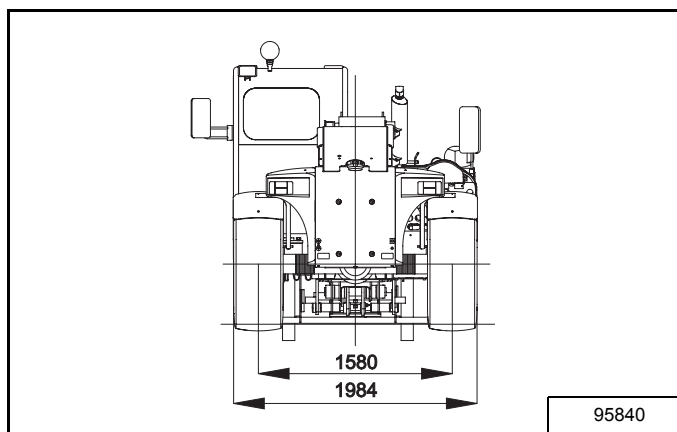

### Rækkevidde

Maksimal rækkevidde fra det lodrette plan foran forhjulene, maskine monteret med DUNLOP 400/70x20 T37 140B TL dæk.

- teleskopet trukket helt tilbage: 1,62 m
- teleskop helt udstrakt: 4,10 m

### Højde

Løftehøjde fra jorden, maskine monteret med DUNLOP 400/70x20 T37 140B TL dæk:

- teleskopet trukket helt tilbage: 4,23 m
- teleskop helt udstrakt: 6,40 m

### Vægte

Data med bom i transportposition, alle tanke fulde, uden fører og DUNLOP 400/70x20 T37 140B TL dæk.

Maskinen	Vægt (kg)		
	Total	På forakslen	På bagakslen
Uden påhængsredskab	5,350	2,110	3,240
Med pallelæsser og gaffler	5,630	3,240	2,570
Med skovl	5,810	3,540	2,270

## Belastningsoversigter

Læs kapitlet "BELASTNINGSOVERSIGTER" på side 9 for de diagrammer, der vedrører maskiner udstyret med standarddæk og valgfri dæk.

## Motor og transmission

### Turbo-ladet motor

Reference	Værdi
Fabrikant	PERKINS
Model	1104-44T
Type / cyklus	Diesel / 4
Trykladende	Turbokompressor
Cylinderantal og -layout	4, efter hinanden
Boring x nedslag / forskydning	105 x 127 (mm x mm) / 4400 cm <sup>3</sup>
Hestkræfter, maksimum	74,5 KW ved 2200 min <sup>-1</sup> ifølge ISO TR 14396
Drejningsmoment, maksimum	412 Nm ved 1400 min <sup>-1</sup> ifølge ISO TR 14396
Kølesystem	Væske
Brændstof	Gasolie
Type indsprøjtning	Direkte indsprøjtning

### Hydrostatisk transmission

Hydrostatisk transmission i reversibelt lukket kredsløb med pumpe og motor med variabel cylinderkapacitet og elektronisk styring.

Reference	Pumpe	Motor
Fabrikant	SAUER SUNDSTRAND	SAUER SUNDSTRAND
Forskydning	variabel fra 0 til 75 cm <sup>3</sup>	variabel fra 160 til 45 cm <sup>3</sup>
Maksimalt driftstryk	480 bar	480 bar

Hastighedsområde	På arbejdsstedet	Vej
Med TITAN 400/70x20 150B Lift Rigger II dæk	8 km/t	30 km/t
Med DUNLOP 400/70x20 T37 140B TL dæk	8 km/t	30 km/t
Med DUNLOP 405/70 R20 MPT SPT9 152G 168A2 TL dæk	8 km/t	30 km/t
Med DUNLOP 400/70x20 T37 150B TL dæk	8 km/t	30 km/t
Med CONTINENTAL 15.0/55x17 AS Farmer 12PR dæk	6 km/t	25 km/t



## Mekanisk transmission

Mekanisk transmission med 4-hjulstræk og overførselsgearkasse, 2 aksler og drevaksel mellem akslerne.

Reference	Værdi
<b>Overførselsboks</b>	
Fabrikant	CARRARO
Model	TB172
Position	indbygget i forakslen
Antal gear	1

Reference	Foraksel	Bagaksel
Fabrikant	CARRARO	CARRARO
Model	26.16 M	26.16
Differential	med begrænset glidning 40% standard	
Reduktionsgear	planetgear	planetgear

## Styring

Hydrostatisk servostyring med 16 cm<sup>3</sup> gearpumpe (maksimalt driftstryk = 250 bar) og prioritetsventil. Der er 3 mulige kørselstilstande:

- Forhjulstræk
- 4-hjulstræk
- Paralleltræk (krabbestil)

## Hydrauliksystem

Hydrauliksystemet drives af en 43cc gearpumpe (maksimalt driftstryk = 265 bar) og en 4-dels fordelerboks med joystickstyret hydraulikdrift.

## Elektriske system

Kredsløbets spænding er 12 V med jordforbindelse til stellet.

De vigtigste dele af kredsløbet er:

- batteri 12 V, 105 A/t og 720 A
- alternator 14,2 V og 70 A med indbygget regulator
- starter 12 V, 2,8 KW
- kredsafbryder
- central sikrings-, relæ- og diodeboks
- hydrostatisk transmissionsstyrings elektroniske boks
- ILS elektronisk kontrolboks

## Bremser

Bremseklapperne sidder i olietanken på forakslens midterhus. Der er i alt 4 skiver, 2 på hver side af differentialet.

### Hovedbremsen

Den styres af en pedal og en mastercylinder, som aktiverer bremsestemplerne i akslen.

### Parkeringsbremse

Denne bremse er af typen med tryktab, dvs. skiverne spændes af fjedre og løsnes via hydraulisk tryk. Den styres af en stang og den hydrauliske ventil, som aktiverer bremsestemplerne i akslen.

### Nødbremse

Parkeringsbremsen fungerer også som nødbremse.

## Dæk

Maskinen er udstyret med 4 helt ens dæk.

Der er 4 valgmuligheder:

Mærke	Mål	Tryk (bar)
TITAN	400/70x20 150B Lift Rigger II	4
DUNLOP	400/70x20 T37 140B TL	3
DUNLOP	405/70R20 MPT SPT9 152G 168A2 TL	4
DUNLOP	400/70x20 T37 150B TL	4
CONTINENTAL	15.0/55x17 Implement AS Farmer 12PR	3.5

## Lydniveau

Reference	Værdi
LpA	82 dB (A)
LwA	106 dB (A)

### Lydtryksniveau

I overensstemmelse med EN 12053 standard, august 2001, er det akustiske trykniveau i kabinen 82 dB (A).

### Akustisk effektiveau

I overensstemmelse med direktiv 2000/14/CE, er den garanterede akustiske effekt på maskiner, der er solgt siden 01/01/2002, på 106 dB(A).

## Kapaciteter

Reference	Værdi
<b>Dieselmotor</b>	
Smøringskredsløb	8,5 liter
Kølemiddels kredsløb	17 liter
<b>Hydrauliksystem</b>	
Hele kredsløbet	122 liter
Kun tanken	77 liter
<b>Foraksel</b>	
Midterhus og overførselsboks	10,5 liter (for enheden)
Reduktionsgear	0,7 liter (for 1 reduktionsgear)
<b>Bagaksel</b>	
Midterhus	10 liter
Reduktionsgear	0,7 liter (for 1 reduktionsgear)
<b>Hovedbremse</b>	
Hovedbremses kredsløb	0,5 liter
<b>Brændstof</b>	
Brændstoftank	110 liter

# GARANTI

## TELESKOPLÆSSER

INGERSOLL RAND INTERNATIONAL (IRI) GARANTERER OVER FOR DEN AUTORISEREDE FORHANDLER, SOM IGEN GARANTERER OVER FOR SLUTBRUGEREN (EJEREN), AT HVER NY BOBCAT-TELESKOPLÆSSER ER FRI FOR BEVISELIGE FEJL I MATERIALE OG HÅNDVÆRKS MÆSSIG UDFØRELSE I TOLV (12) MÅNEDER FRA LEVERINGS DATOEN ELLER 1200 TIMERS BRUG AF MASKINEN, HVAD DER END KOMMER FØRST.

I GARANTIPERIODEN SKAL DEN AUTORISEREDE FORHANDLER, SOM HAR SOLGT BOBCAT'EN, REPARERE ELLER UDSKIFTE, SOM HAN FINDER DET MEST HENSIGTSMÆSSIGT, UDEN BEREKNING FOR RESERVEDELE, ARBEJDSLØN OG TRANSPORTTID FOR MEKANIKERE, EN HVILKEN SOM HELST DEL AF BOBCAT-PRODUKTET, SOM SVIGTER PÅ GRUND AF FEJL I MATERIALE ELLER HÅNDVÆRKS MÆSSIG UDFØRELSE. SLUTBRUGEREN / EJEREN SKAL GIVE DEN AUTORISEREDE BOBCAT-FORHANDLER OMGÅENDE SKRIFTLIG MEDDELELSE OM FEJLEN OG GIVE FORHANDLEREN RIMELIG TID TIL UDSKIFTNING ELLER REPARATION. INGERSOLL RAND INTERNATIONAL (IRI) KAN, HVIS DET ØNSKER DET, KRÆVE, AT DEFEKTE DELE RETURNERES TIL FABRIKKEN. TRANSPORT AF BOBCAT-PRODUKTET TIL DEN AUTORISEREDE BOBCAT-FORHANDLER MED HENBLIK PÅ GARANTIARBEJDE ER SLUTBRUGERENS/EJERENS ANSVAR. DE BEFØJELSER, DER GIVES I HENHOLD TIL DENNE GARANTI, ER EKSKLUSIVE.

DENNE GARANTI GÆLDER IKKE FOR DÆK ELLER ANDRE LØSE DELE, SOM FÅS I HANDLEN OG IKKE ER FREMSTILLET AF INGERSOLL RAND. EJEREN MÅ UDELUKKENDE HENHOLDE SIG TIL EN EVENTUEL GARANTI FRA DE RESPEKTIVE PRODUCENTER AF DELENE. DENNE GARANTI DÆKKER IKKE UDSKIFTNING AF SERVICEDELE, DER SKAL UDSKIFTES I FORBINDELSE MED ALMINDELIG VEDLIGEHOLDELSE, F.EKS. OLIE, FILTRE, TUNING-DELE OG ANDRE DELE, DER HURTIGT SLIDES. DENNE GARANTI DÆKKER IKKE SKADER, DER OPSTÅR PÅ GRUND AF FORKERT BRUG ELLER MISBRUG, ULYKKER, ÆNDRINGSARBEJDE, BRUG AF BOBCAT-PRODUKTET MED TILBEHØR ELLER Udstyr, DER IKKE ER GODKENDT AF INGERSOLL RAND, BLOKAGER AF LUFTSTRØMME ELLER UNDLADELSE AF VEDLIGEHOLDELSE ELLER BRUG AF BOBCAT-PRODUKTET I OVERENSSTEMMELSE MED DEN VEJLEDNING, DER ER GÆLDENDE FOR DETTE.

IRI UDELUKKER ANDRE BETINGELSER, GARANTIER ELLER OPLYSNINGER AF ENHVER ART, UDTRYKKELIGE ELLER STILTIEENDE, LOVBESTEMTE ELLER PÅ ANDEN MÅDE (UNDTAGEN ADKOMSTGARANTIER), INKLUSIVE ALLE STILTIEENDE GARANTIER OG BETINGELSER VEDRØRENDE SALGBARHED, TILFREDSSTILLENDE KVALITET OG EGNETHED TIL ET BESTEMT FORMÅL.

UDBEDRINGER FORETAGET AF IRI AF MANGLENDE OVERENSSTEMMELSER, HVADENTEN ÅBENBARE ELLER SKJULTE, PÅ DEN MÅDE OG INDEN FOR DET TIDSRUM, DER ER ANGIVET OVENFOR, SKAL VÆRE OPFYLDELSE AF ALLE FORPLIGTELSE, DER PÅHVILER IRI, I FORBINDELSE MED SÅDANNE MANGLENDE OVERENSSTEMMELSER, HVADENTEN BASERET PÅ KONTRAKT, GARANTIERKLÆRING, SKADEVOLDENDE HANDLING, UAGTSOMHED, SKADESERSTATNING, NØJE ERSTATNINGSANSVAR ELLER PÅ ANDEN MÅDE MED HENSYN TIL ELLER OPSTÅET UD FRA ET SÅDANT PRODUKT.

SLUTBRUGERENS / EJERENS BEFØJELSER I HENHOLD TIL VILKÅRENE I DEN OVENFOR BESKREVNE GARANTIERKLÆRING ER EKSKLUSIVE, OG DET FULDE ANSVAR FOR IRI, INKLUSIVE ETHVERT HOLDINGSKAB, DATTERSELSKAB, ASSOCIERET ELLER TILKNYTTET SEKSLAB ELLER DISTRIBUTØR, MED HENSYN TIL DETTE SALG ELLER PRODUKTET OG DEN SERVICE, DER LEVERES HERUNDER, I FORBINDELSE MED UDFØRELSE ELLER BRUD DERPÅ, ELLER FRA LEVERING, INSTALLATION, REPARATION ELLER TEKNISK VEJLEDNING, DER DÆKKES AF ELLER YDES I HENHOLD TIL DETTE SALG, HVADENTEN BASERET PÅ KONTRAKT, GARANTIERKLÆRING, SKADEVOLDENDE HANDLING, UAGTSOMHED, SKADESERSTATNING, NØJE ERSTATNINGSANSVAR ELLER PÅ ANDEN MÅDE, SKAL IKKE OVERSTIGE KØBSPRISEN FOR PRODUKTET, PÅ HVILKET ET SÅDANT ANSVAR ER BASERET.

IRI, INKLUSIVE ETHVERT HOLDINGSKAB, DATTERSELSKAB, ASSOCIERET ELLER TILKNYTTET SEKSLAB ELLER DISTRIBUTØR SKAL I INGEN SITUATION VÆRE ANSVARLIG OVER FOR SLUTBRUGEREN / EJEREN, NOGEN EFTERFØLGER, DER OVERTAGER INTERESSEN, ELLER NOGEN BERETTIGET ELLER MODTAGER AF OVERDRAGELSE I FORBINDELSE MED DETTE SALG FOR NOGEN FØLGESKADER, HÆNDELIGE, INDIREKTE, SÆRLIGE ELLER PØNALT BEGRUNDEDE SKADER, DER OPSTÅR SOM FØLGE AF DETTE SALG ELLER ETHVERT BRUD DERPÅ, ELLER FOR NOGEN DEFELT ELLER MANGEL ELLER FEJLFUNKTION VED PRODUKTET I HENHOLD TIL DETTE SALG, HVADENTEN DET ER BASERET PÅ TAB AF ANVENDELIGHED, TAB AF OVERSKUD ELLER INDTÆGT, INTERESSE, MISTET GOODWILL, ARBEJDSSTOP, SVÆKKELSE AF ANDRE VARER, TAB SOM FØLGE AF LUKNING ELLER MANGLENDE DRIFT, ØGEDE DRIFTSUDGIFTER ELLER KRAV FRA BRUGEREN ELLER BRUGERENS KUNDER GRUNDET AFBRYDELSE AF SERVICE, UANSET OM SÅDANNE TAB ELLER SKADE ER BASERET PÅ KONTRAKT, GARANTI, SKADEVOLDENDE HANDLING, FORSØMMELSE, SKADESERSTATNING, STRENGT ERSTATNINGSANSVAR ELLER PÅ ANDEN MÅDE.

